



Ўзбекистон Республикаси
Адлия вазирлиги
**ЮРИСТЛАР МАЛАКАСИНИ
ОШИРИШ МАРКАЗИ**



Ўзбекистон Республикаси
Фанлар академияси
**ДАВЛАТ ВА
ҲУҚУҚ ИНСТИТУТИ**

Мустақил Ўзбекистон
давлатчилиги ва ҳуқуқий тизими:

НАЗАРИЙ АСОСЛАР ВА РИВОЖЛАНИШ ЖАРАЁНЛАРИ

Республика илмий-амалий конференция материаллари

(2021 йил 26 август)

Тошкент – 2021



*Ўзбекистон Республикаси Давлат мустақиллигининг
ўттиз йиллигига бағишланади!*

Ўқув ва илмий-услубий кенгашининг 2021 йил 6 сентябрдаги мажлисида муҳокама қилинган ва маъқулланган (1-сон баённома).

Таҳрир хайъати:

юридик фанлар доктори, профессор **А.А. Отажонов**
юридик фанлар доктори **М.Т. Турғунов**
юридик фанлар доктори, профессор **Б. Тошев**
юридик фанлар доктори, профессор **М.Баратов**
юридик фанлар номзоди, доцент **Ш. Раҳманов**
доцент **С. Марипова**

М-90

Мустақил Ўзбекистон давлатчилиги ва ҳуқуқий тизими: назарий асослар ва ривожланиш жараёнлари: Республика илмий-амалий конференция материаллари. – Тошкент: Юристар малакасини ошириш маркази, 2021. – 307 б.

Тўпламда 2021 йил 26 август куни Юристар малакасини ошириш маркази ҳамда Ўзбекистон Республикаси Фанлар академияси Давлат ва ҳуқуқ институти билан ҳамкорликда «Мустақил Ўзбекистон давлатчилиги ва ҳуқуқий тизими: назарий асослар ва ривожланиш жараёнлари» мавзусида ўтказилган Республика илмий-амалий конференцияси материаллари жой олган.

Ҳуқуқшунослик йўналишидаги олий ўқув юртларининг профессор-ўқитувчилари, тадқиқотчилар, магистрантлар ҳамда тингловчи-талабалар фойдаланишлари мумкин.

Тўпламга киритилган мақолаларнинг мазмуни ва келтирилган фактларнинг ҳақиқийлиги учун муаллифлар жавобгардир.

УЎК 347.126(575.1)

© Ўзбекистон Республикаси Адлия вазирлиги қошидаги
Юристар малакасини ошириш маркази, 2021.

© Ўзбекистон Республикаси Фанлар академияси
Давлат ва ҳуқуқ институти, 2021.

**ОТАЖОНОВ АБРОРЖОН
АНВАРОВИЧ**

Ўзбекистон Республикаси Адлия вазирлиги қошидаги Юристлар малакасини ошириш маркази директорининг биринчи ўринбосари, юридик фанлар доктори, профессор

Ўзбекистон Республикаси Давлат мустақиллигининг ўттиз йиллигига бағишланган «Мустақил Ўзбекистон давлатчилиги ва ҳуқуқий тизими: назарий асослар ва ривожланиш жараёнлари» мавзусидаги давра суҳбатидаги нутқ

Ассалому алайкум, ҳурматли анжуман иштирокчилари ва қадрли меҳмонлар, азиз устозлар!

Авалло, Сизларни Адлия вазирлиги қошидаги Юристлар малакасини ошириш маркази студияси орқали кўриб турганимиздан хурсандмиз.

Фурсатдан фойдаланиб, Сизларни республикаимиз мустақиллигининг 30 йиллиги байрами муносабати билан ўзим ва жамоамиз номидан самимий табриклайман. Мустақиллигимиз абадий бўлсин, аждодларимиз мероси келгуси авлодларга ўтиб борсин, «Янги Ўзбекистон» ғояси доим бизни бирлаштириб турсин.

Бугунги ташкил этилаётган **«Мустақил Ўзбекистон давлатчилиги ва ҳуқуқий тизими: назарий асослар ва ривожланиш жараёнлари»** мавзусидаги мазкур анжуман Ўзбекистон Республикаси Президентининг «Ўзбекистон Республикаси Давлат мустақиллигининг ўттиз йиллик байрамига тайёргарлик кўриш ва уни юқори савияда ўтказиш тўғрисида» 2020 йил 17 декабрдаги ПҚ–4926-сон Қарорига мувофиқ ўтказилмоқда.

Тадбир мамлакатимиз ўттиз йиллик мустақиллигини давлатимиз ва жамиятимизнинг бугунги тараққиёт даражаси, халқаро майдондаги обрў-эътиборига муносиб ва юксак савияда кенг нишонлаш мақсадида, **Юристлар малакасини ошириш маркази ҳамда Ўзбекистон Республикаси Фанлар академияси Давлат ва ҳуқуқ институти** билан ҳамкорликда ташкил этилмоқда.

Бугунги анжуманимизда мустақиллик йилларидаги жараёнлар ва қўлга киритилган ютуқлар, давлат олий ҳокимияти органлари шакллантирилиши ва мустаҳкамланиши, миллий давлатчилик ва ҳуқуқий тизимда қўлга киритилган ютуқлар ҳамда келгусидаги истиқболлар, Янги Ўзбекистонни янада ривожлантириш стратегияси йўналишларида фикр-мулоҳазалар юритилади.

Анжуман материаллари яқин кунларда алоҳида тўплам сифатида чоп этилади. Айни вақтга қадар анжуман ишчи гуруҳига 50 дан ортиқ мақола ва

тезислар келиб тушди, улар таҳрирдан ўтказилмоқда. Ўйлаймизки, Сиз томондан юборилган тезис, мақола ва билдирилган фикр-мулоҳаза ҳамда таклифлар келгусида миллий давлатчилигимиз асослари ва ҳуқуқий тизимни янада мустаҳкамлашда, албатта, амалий ёрдам бўлади.

Ижозатларингиз билан анжуман мавзуси доирасида қисқача ўз маълумотларимни баён қилсам.

Мустақиллик ҳақида гапирганда, бевосита халқимизнинг асрий орзумидлари, ислоҳотчи жаҳид боболаримиз саъй-ҳаракатлари, собиқ тоталитар тузум даврининг зулми ва босимига қарши тура олган ва бугун биз билан замонджош бўлиб яшаб келаётган катта авлод вакилларининг жасоратини эсламаслик мумкин эмас.

Дунё тамаддуини тебратган «икки ренессанс» даври вакиллари бўлган боболаримиз илм, фан, санъат, адабиёт ва маънавият хизмат қилиб, беқиёс намуналар қолдирган аждодларнинг авлодлари эканимиздан фахрланамиз, албатта. Буюк саркарда, маънавият ҳомийси Амир Темур бобомиз даври, айниқса, миллий давлатчилигимизни ҳар томонлама мустаҳкамлаш, сарҳадларни кенгайтириш, фикҳ илмининг кенг таъсири ва қўлланилиши орқали ўзига хос давр бўлгани бугун дунё олимлари ва мутахассислар томонидан эътироф этилмоқда. Темурийларнинг забардаст вакили Заҳириддин Муҳаммад Бобур бобомиз ва у кишининг авлодлари томонидан катта бир минтақада давлатчиликка асос солингани, мамлакат ўша замон одатлари ва шариат қоидалари орқали бошқарилгани бугун ҳам инсоният томонидан ҳурмат билан тилга олинмоқда.

Афсуски, шундай бой давлатчилик ва ҳуқуқ асосларига эга бўлган катта бир халқ қарийб, 130 йил, яъни мустақилликни қўлга киритган кунимизгача ўзлигини йўқотди, турли қатағон ва босимларга дучор бўлди, не-не аллома боболаримиз ёш умри хазон бўлди, сургун ва ночорликка дучор қилинди. Она тилимиз қарийб йўқ бўлиб кетиш даражасигача олиб борилди, бир неча марта алифбомиз алмаштирилди, авлодлар ўртасида узилишлар пайдо бўлди.

1991 йил 31 август куни миллий Парламентимиз томонидан «Давлат мустақиллиги асослари тўғрисида»ги Қонуннинг қабул қилиниши биз авлодларга янги давлат – Ўзбекистонни тақдим этди. Йигирма бир миллионга яқин аҳолиси бўлган давлатимиз ёш бўлишига қарамай, мустақилликнинг дастлабки йилларидаёқ «Ўзбекистон Республикасида мулкчилик тўғрисида», «Ижара тўғрисида», «Ногиронларни ижтимоий ҳимоя қилиш тўғрисида», «Ёшларга оид давлат сиёсати асослари тўғрисида»ги ва бошқа муҳим қонунларнинг қабул қилиниши бевосита коммунистик мафкурадан эркин бозор иқтисодиёти томон дадил қадам қўйганимиздан далолат беради.

Албатта, мустақилликнинг дастлабки йилларида шўролар даврида фаолият олиб борган, коммунистик мафкура билан иш юритган раҳбарлар

тажрибасидан кенг фойдаланишга тўғри келди. Ҳукумат ва маҳаллий давлат ҳокимияти органлари томонидан қабул қилинган қарорлар ҳам партиявий ғояларни ўзида акс эттиргани сир эмас. Ана шундай бир шароитда мустақиллик ғояларини ёш авлод онгига сингдириш, миллий давлатчилик асосларини жорий этиш ва ўзига хос ҳуқуқий тизимни яратиш ва мустаҳкамлаш долзарб вазифа саналарди. 1992 йил 8 декабрда қабул қилинган мустақил Ўзбекистоннинг янги Конституцияси барча масалаларни ҳал этишни куўрсатиб бера олган Асосий қонун сифатида майдонга келди ва бунунги кунгача амал қилиб келмоқда.

Конституцияда бевосита олий давлат ҳокимияти органларининг бир-бирини тийиб туриш ва бир-бирининг ички ишларига аралашмаслик принципига асосланган ҳолда ташкил этилишининг кўрсатилиши (11-модда), барча вакиллик органлари демократик асосларда, яъни фақат сайловлар орқали ташкил этилиши, халқ далаатнинг бирдан-бир манбаи экани, бирор-бир сиёсий партиянинг мафкураси давлат мафкураси сифатида ўрнатилиши мумкин эмаслиги каби муҳим қоидалар мустаҳкам давлат бошқарувининг шаклланишига асос бўлиб хизмат қилди.

Бугунги кунда мамлакатимизда қонун чиқарувчи, ижро этуви ва суд ҳокимияти мустақил фаолият олиб боради. Бунинг учун барча ҳуқуқий асослар яратилган ва мустаҳкамлаб борилмоқда.

Ўзбекистон халқаро ҳуқуқнинг тенг ҳуқуқли аъзоси сифатида Бирлашган Миллат Ташкилотининг 194 аъзосининг биридир. Республикамиз қатор универсал ва минтақавий ташкилотларда иштирок этиб келмоқда, мамлакатимиз ташаббуслари дунё жамоатчилиги томонидан кенг қўллаб-қувватланмоқда.

Бугун давлатимиз фақат инсон ҳуқуқларига оид 80 дан ортиқ халқаро шартномаларнинг аъзоси, 7 та муҳим конвенция ва халқаро ҳужжатлар бўйича даврий ҳисоботлар тақдим этиб келмоқда.

Боболаримизнинг асрий орзуси бўлган алоҳида, миллий давлатчилик асосларини қурганимиз, тарихий қадриятларимиз ва ҳуқуқий меросимизни ўзида акс эттирган янги, ўзига хос, миллий хусусиятга эга ҳуқуқий тизимни шакллантирганимиз, инсонни улуғловчи жамият қуриш йўлида қатор ислохотлар олиб бораётганимиз – тарихий ҳақиқат, топталган адолатнинг қарор топиши, ҳеч кимдан кам бўлмаган халқ эканимиздан далолат бермоқда.

**ТУРҒУНОВ МУРОДЖОН
ТУРСУНБОЕВИЧ**

Ўзбекистон Республикаси Фанлар
академияси Давлат ва ҳуқуқ институти
директори, юридик фанлар доктори

Ўзбекистон Республикаси Давлат мустақиллигининг ўттиз йиллигига бағишланган «Мустақил Ўзбекистон давлатчилиги ва ҳуқуқий тизими: назарий асослар ва ривожланиш жараёнлари» мавзусидаги давра суҳбатидаги нутқ

Ассалому алайкум, муҳтарам устозлар, анжуман иштирокчилари ва қадрли меҳмонлар!

Ўзбекистон Республикаси Фанлар академияси Давлат ва ҳуқуқ институти ҳамда Адлия вазирлиги қошидаги Юристлар малакасини ошириш маркази билан ҳамкорликда ўтказилаётган ушбу анжуманда иштирок этаётганингиздан миннатдоримиз.

Сизларни истиқлолимизнинг 30 йиллиги байрами билан ўзим ва Давлат ва ҳуқуқ институти жамоаси номидан қутлайман. Янги Ўзбекистон тарихидаги буюк ва шонли сана – Ватанимиз мустақиллигининг ўттиз йиллик байрамини халқимиз кўтаринки руҳ ва хурсандчилик билан қутиб олмоқда.

Истиқлолнинг илк кунларидан бошлаб Ўзбекистон ўзининг истиқлол ва тараққиёт йўлини танлаб олди, ижтимоий йўналтирилган бозор иқтисодига ўтиш режасини ишлаб чиқди. Миллий хусусиятлар ва анъаналарни инобатга олган ҳолда, адолатли фуқаролик жамияти ва демократик ҳуқуқий давлат қуриш, бозор муносабатларига ўтиш, мустақил давлат манфаатларининг устунлигига ва тенг ҳуқуқли ҳамкорликка асосланган ташқи сиёсатнинг аниқ принциплари ва йўналишларини белгилаб олди.

Юртимизда суверен ўзбек давлатчилиги асослари изчиллик билан барпо этилмоқда. Мустақил Ўзбекистон давлатчилиги пойдеворига буюк бобокалонларимиз, авлоду аждодларимиз, гуноҳсиз қурбон бўлган минглаб забардаст, унутилмас халқ фарзандлари тамал тошларини қўйган. Шу боисдан ҳам мустақиллик, ҳуррият халқимизга қимматга тушган. Бинобарин, истиқлолимиз қадрига етиб, уни ҳамжиҳатлик билан, бор кучимиз ва иймонимиз билан асраб-авайлаб, келажаги буюк Ўзбекистон давлатини қуришимиз керак.

1991 йилнинг 31 августида халқимизнинг азалий орзуси, яъни ўз тақдирини ўзи белгилаш ҳуқуқи рўёбга чиқиши натижасида Ўзбекистон Республикасининг давлат мустақиллиги эълон қилинди. Ўзбекистон тинч парламент йўли билан ўзининг ҳақиқий давлатчилигига эришди. «Ўзбекистон Республикасининг давлат мустақиллиги асослари тўғрисида»ги Конституциявий қонунда мамлакатимиздаги кўп миллатли аҳолининг хоҳиш-

иродаси мустақамлаб қўйилди ва умумхалқ референдуми буни тасдиқлади. Мустақилликка эришиш ўзбек халқининг ҳаётида буюк ҳодисадир. Бу тарихий воқеа давлатимиз йилномасига зарҳал ҳарфлар билан ёзиб қўйилди. 1 сентябрь Ўзбекистон Республикасининг Мустақиллик куни бўлиб, халқимизнинг энг олий ва табаррук байрами сифатида нишонланади.

Бугун Ўзбекистон ўз тараққиётининг янги босқичига дадил қадам қўймоқда. Мамлакатимизни модернизация қилиш, инсон ҳуқуқ ва эркинликларини, қонун устуворлигини таъминлаш асосида Ўзбекистоннинг янги, демократик қиёфаси яратилмоқда. Бу борада Ҳаракатлар стратегиясида белгилаб берилган «Миллий тикланишдан – миллий юксалиш сари» деган устувор ғоя биз учун дастуриламал бўлиб хизмат қилмоқда».

Шу маънода, мамлакатимиз истиқлолини, у билан боғлиқ тарихий сана ва воқеа-ҳодисаларнинг моҳиятини чуқур англаш ва қадрлаш, ҳар томонлама муносиб нишонлаш ижтимоий-сиёсий, маънавий ҳаётимизда алоҳида ўрин тутуди. Чунки истиқлол туфайли барчамиз эркин, бахтли ва фаровон ҳаёт кечириш, истеъдод ва қобилиятимизни тўла намоён этиш, ҳуқуқ ва эркинликларимизни рўёбга чиқариш имкониятига эга бўлдик.

Давлатимиз раҳбари юритаётган оқилона сиёсат туфайли Ўзбекистон ўз тараққиётининг янги босқичига қадам қўймоқда. «Халқ давлат идораларига эмас, балки давлат идоралари халқимизга хизмат қилиши керак», деган олижаноб тамойилга мувофиқ, бошқарув органлари фаолияти такомиллаштирилди, кўплаб вазирлик ва идоралар қайта ташкил этилди, янги ташкилотлар тузилди, халқ билан мулоқотнинг замонавий ва самарали тизими йўлга қўйилди. Бунда аҳоли билан доимий ва очиқ мулоқот ўтказилаётгани мавжуд муаммоларни жойида ҳал этиш, халқимиз фаровонлигини оширишга хизмат қилмоқда.

Бугун ҳамкорликда ўтказилаётган конференциямизнинг мақсади ҳам истиқлолимизнинг мазмун-моҳияти, тарихан қисқа вақт давомида мамлакатимизда жадаллик билан амалга оширилаётган кенг қамровли ислохотлар, уларнинг натижаси ва самарадорлиги тўғрисида ўзаро фикр алмашиб, кенг жамоатчилик эътиборига етказишдан иборат.

Ҳурматли конференция иштирокчилари! Сизларни улуғ ва шонли байрамимиз – мустақиллик куни байрами билан яна бир бор қутлайман. Осмонимиз доим мусаффо, мустақиллигимиз абадий бўлсин, деб конференция ишига муваффақиятлар тилаган холда кириш сўзимни якунлайман.

Эътиборларингиз учун раҳмат.

АСҚАР ҒАФУРОВ

Ўзбекистон Республикаси Конституциявий суди раисининг ўринбосари, юридик фанлар номзоди, доцент

ЎЗБЕКИСТОНДА КОНСТИТУЦИЯВИЙ НАЗОРАТ ИНСТИТУТИНИНГ РИВОЖЛАНИШИ: НАЗАРИЙ ВА АМАЛИЙ МАСАЛАЛАР

Ҳозирги даврда инсон ҳуқуқ ва эркинликларини ҳимоя қилиш, мамлакатда Конституция ва қонун устуворлигини қарор топтириш ва конституциявий қонунийликни таъминлаш конституциявий назорат институтининг асосий вазифаси саналади. Конституциявий назоратнинг қарор топиши ва ривожланишини таҳлил қилиш мамлакатда Конституция устуворлигини таъминлаш, конституциявий қонунийликка риоя қилиш ҳолатлари ҳақида аниқ тасаввурга эга бўлиш имконини беради.

Ўзбекистонда конституциявий назорат институти тарихан унча кўп бўлмаган даврни босиб ўтган. Мамлакатимизда конституциявий назоратнинг шаклланиши XX асрнинг 90 йилларига бориб тақалади. 1990 йил 24 мартда Ўзбекистон ССР Олий Кенгаши томонидан Конституцияга тегишли ўзгартириш киритиш билан Ўзбекистонда конституциявий назорат институтининг ҳуқуқий асослари яратилган эди.

1990 йил 20 июнда Ўзбекистон Республикаси Олий Кенгаши «Ўзбекистон Республикасида конституцион назорат тўғрисида»ги Қонунни қабул қилди. Мазкур Қонунга мувофиқ ташкил этилган Конституцион назорат комитетини сиёсат ва ҳуқуқ соҳаси мутахассисларидан комитет раиси, раис ўринбосари ва Қорақалпоғистон Республикаси вакилини қўшиб ҳисоблаганда 9 аъзодан иборат бўлиб, 10 йил муддатга сайланган. Комитет аъзолари меҳнат ҳуқуқларини муҳофаза қилиш масалалари ҳамда фаолиятини таъминлашнинг бошқа шарт-шароитлари жиҳатидан халқ депутатларига тенглаштирилган эди.

Конституциявий назорат шаклланиши ва ривожланишининг иккинчи босқичи 1992 йил 8 декабрда Ўзбекистон Республикаси Конституциясининг қабул қилиниши билан боғлиқ.

Ўзбекистон Республикаси Конституцияси мамлакатда тўлқонли конституциявий судлов назоратини шакллантиришнинг муҳим ҳуқуқий асосини яратди. Унда мамлакатда конституциявий назоратни амалга оширувчи махсус орган – Ўзбекистон Республикаси Конституциявий судининг мақоми ва ваколатлари, суд таркибини шакллантириш тартиби мустаҳкамлаб қўйилди.

Конституциявий суд ваколатлари доирасига қонунлар ва парламент қарорлари, Ўзбекистон Республикаси Президенти фармонлари, ҳукуматнинг ва маҳаллий давлат ҳокимияти органлари қарорлари, Ўзбекистон

Республикасининг давлатлараро шартномавий ва бошқа мажбуриятларини Конституцияга мослигини аниқлаш, Қорақалпоғистон Республикаси Конституциясининг Ўзбекистон Республикасининг Конституциясига, Қорақалпоғистон Республикаси қонунларининг Ўзбекистон Республикасининг қонунларига мувофиқлиги тўғрисида хулоса бериш, Конституция ва қонун нормаларига шарҳ бериш киритилган.

«Ўзбекистон Республикасининг Конституциясини амалга киритиш тартиби тўғрисида»ги 1992 йил 8 декабрдаги Қонунда Конституциявий назорат қўмитаси Ўзбекистон Республикаси Конституциявий суди тўғрисидаги Қонун қабул қилиниб, Конституциявий суд сайлангунга қадар ўз ваколатларини сақлаб қолиши белгилаб қўйилди.

1993 йил 6 майда биринчи марта «Ўзбекистон Республикаси Конституциявий суди тўғрисида»ги Қонун қабул қилинди. Бироқ қонун қабул қилинганлигига қарамай, қарийб 1995 йилнинг охирига қадар Конституциявий суд таркиби шакллантирилмаган.

1995 йил 30 августда «Ўзбекистон Республикаси Конституциявий суди тўғрисида»ги янги Қонун қабул қилинди. Унда Конституциявий суднинг асосий ваколатлари, конституциявий назоратни амалга ошириш тамойиллари, судьялар мақоми ва уларни сайлаш тартиби, Конституциявий суднинг фаолиятини ташкил этишнинг бошқа масалалари ўз аксини топган эди. Мазкур қонунга мувофиқ 1995 йил 22 декабрда Ўзбекистон тарихида биринчи марта Ўзбекистон Республикаси Конституциявий суди сайланди.

Конституциявий суд таркиби сайланиши билан мамлакатда биринчи марта Европа моделига асосланган конституциявий суд назорати институти ташкил топди. Умуман олганда, бу давр халқаро ҳуқуқнинг умум эътироф этилган принциплари ва ривожланган демократик давлатлар тажрибаси асосида Ўзбекистон ҳуқуқий тизимининг шаклланиши билан характерланади. Бу босқичда Конституциявий суд норматив-ҳуқуқий ҳужжатларнинг конституциявийлигини кўриб чиқадиган мустақил конституциявий одил судлов институти сифатида қарор топди.

Ўзбекистонда конституциявий одил судловни амалга оширишда вужудга келадиган айрим муаммолар нафақат ушбу давлатга, балки собиқ совет мамлакатлари учун ҳам характерли эди.

Конституциявий назорат институти ривожланишининг навбатдаги босқичи 2017 йилда конституциявий назоратни амалга оширишнинг ҳуқуқий асослари янада такомиллаштирилиши билан боғлиқ. Бу давр Ўзбекистон Республикаси Президенти Ш. Мирзиёев томонидан суд-ҳуқуқ тизимини тубдан ислоҳ қилиш борасида олиб бораётган сиёсати билан узвий боғлиқдир. Чунончи, 2017 – 2021 йилларда Ўзбекистон Республикасини ривожлантиришнинг бешта устувор йўналиши бўйича Ҳаракатлар стратегияси

асосида 2017 йил 31 майда «Ўзбекистон Республикаси Конституциясининг айрим (80, 93, 108 ва 109-моддалар) моддаларига ўзгартириш киритиш тўғрисида»ги Қонун ҳамда «Ўзбекистон Республикасининг Конституциявий суди тўғрисида»ги Конституциявий қонун қабул қилинди. Мазкур қонунларда конституциявий назоратни такомиллаштиришга қаратилган қуйидаги бир қанча принципиал янгиликлар ўз аксини топди. Конституциявий суд мақомидан келиб чиқиб, Конституциявий суд тўғрисидаги қонун Конституциявий қонун сифатида қабул қилинди.

Конституциявий суд судьялари Ўзбекистон Республикаси Президентининг тақдимига биноан Олий Мажлис Сенати томонидан Судьялар олий кенгаши тавсия этган шахслар орасидан, Қорақалпоғистон Республикасининг вакилини қўшган ҳолда сайланадиган бўлди. Бу билан Конституциявий суд таркибини шакллантириш янада демократлаштирилди.

Конституциявий суд раиси ва унинг ўринбосари Конституциявий суд мажлисида унинг судьялари орасидан сайланиши белгилаб қўйилди. Аввалги тартибга кўра Конституциявий суд раиси, раис ўринбосари ва судьялар номзоди Президент тақдимига кўра Сенат томонидан сайланган.

Конституциявий суд судьялигига номзод 35 ёшдан кам бўлмаслиги белгилаб қўйилди. Шунингдек, судьялик лавозимида бўлишнинг чекланган ёши ҳамда икки мартадан ортиқ қайта сайланишга чеклов ўрнатилди.

Конституциявий судга кўриб чиқиш учун масалалар киритиш ҳуқуқига эга бўлган субъектлар доираси кенгайтирилиб, бундай субъектлар қаторига Вазирлар Маҳкамаси ва Ўзбекистон Республикаси Олий Мажлисининг Инсон ҳуқуқлари бўйича вакили (Омбудсман) киритилди.

Конституциявий назоратнинг янги тури, яъни дастлабки конституциявий назорат киритилди. Конституциявий судга конституциявий қонунларнинг, халқаро шартномаларни ратификация қилиш тўғрисидаги қонунларнинг Конституцияга мувофиқлигини улар Ўзбекистон Республикаси Президенти томонидан имзолангунга қадар ўрганиш билан боғлиқ қўшимча ваколатлар юклатилди.

Қабул қилинган қонун ва ундаги муҳим янгиликларга қарамай, конституциявий назоратни самарали, деб бўлмайди. Конституциявий назоратни амалга оширишда муайян муаммолар мавжуд бўлиб, бу институт такомиллаштиришга муҳтож эди. Бу асосан конституциявий назорат субъектларининг фаол эмаслиги, конституциявий шикоят институтининг йўқлиги, конституциявий одил судловни амалга ошириш механизмлари етарлича тартибга солинмаганлиги билан боғлиқ.

Хорижий мамлакатларда фуқароларнинг конституциявий одил судловга бўлган ҳуқуқлари инсон ҳуқуқларини ҳимоя қилишнинг муҳим институти ҳисобланади. Бироқ Ўзбекистонда фуқаролар Конституциявий судга масала

киритиш ҳуқуқига эга эмас эди. Бу эса, ўз навбатида, конституциявий назоратнинг самарасизлиги, Конституциявий суднинг инсон ҳуқуқ ва эркинликларини ҳимоя қилиш соҳасидаги фаолияти сустлигига олиб келди.

Бугунги кунда конституциявий назоратни амалга ошириш борасида муайян муаммолар мавжуд. Конституциявий одил судловни амалга оширишнинг ҳуқуқий механизмлари такомиллаштиришга муҳтож. Фуқароларнинг конституциявий одил судловга билвосита эга бўлиши етарлича самарали эмас ва фуқароларнинг конституциявий одил судловга бўлган ҳуқуқларини тўлиқ таъминлаш имконини бермайди. Конституциявий суд судьялари томонидан судга масала киритиши ва уни кўриб чиқишда иштирок этиши судьянинг беғаразлик принципига зид келади.

2017–2021 йилларда Ўзбекистон Республикасини ривожлантиришнинг бешта устувор йўналиши бўйича Ҳаракатлар стратегиясини «Илм, маърифат ва рақамли иқтисодиётни ривожлантириш йили»да амалга оширишга оид давлат дастурида конституциявий назоратни янада кучайтириш бўйича чора-тадбирлар белгиланган эди. Мазкур чора-тадбирлар доирасида 2021 йил 28 апрелда «Ўзбекистон Республикаси Конституциявий суди тўғрисида»ги янги Конституциявий қонун қабул қилинди. Янги Қонун 101 та моддани ўз ичига олган ўн уч бобдан иборат бўлиб, мамлакатимизда конституциявий одил судлов ривожланишининг янги даврини бошлаб беради.

Қонунда Конституциявий судда ўрганиб чиқиш учун масала киритиш ҳуқуқига эга бўлган субъектларга Ўзбекистон Республикаси Президенти ҳузуридаги Тадбиркорлик субъектларининг ҳуқуқлари ва қонуний манфаатларини ҳимоя қилиш бўйича вакил, Ўзбекистон Республикаси Олий Мажлисининг Инсон ҳуқуқлари бўйича вакили (омбудсман) ўринбосари – Бола ҳуқуқлари бўйича вакил, Инсон ҳуқуқлари бўйича Ўзбекистон Республикаси Миллий маркази киритилди. Мазкур субъектларнинг конституциявий назорат субъектлари доирасига киритилиши фуқароларнинг конституциявий ҳуқуқ ва эркинликларини ҳимоя қилиш, айниқса, бола ҳуқуқлари ва тадбиркорлик субъектларининг қонуний манфаатларини ҳимоя қилишни кучайтиришга хизмат қилади.

Қонуннинг асосий янгилиги Конституциявий судда қонунларнинг Конституцияга мувофиқлигини кўриб чиқиш учун масала киритиш ҳуқуқига эга бўлган субъектлар қаторига фуқаролар ва юридик шахслар киритилиши бўлди. Яъни, конституциявий шикоят институти жорий этилди. Конституциявий шикоят институтининг жорий этилишининг аҳамиятини қуйидаги омиллар билан белгилаш мумкин:

биринчидан, Конституциянинг 44-моддасига мувофиқ ҳар бир шахсга ўз ҳуқуқ ва эркинликларини суд орқали ҳимоя қилиш, давлат органлари,

мансабдор шахслар, жамоат бирлашмаларининг ғайриқонуний хатти-ҳаракатлари устидан судга шикоят қилиш ҳуқуқи кафолатланади;

иккинчидан, конституциявий одил судлов органининг фаоллашуви ва самарадорлиги ошади;

учинчидан, қонун ҳужжатларининг Конституцияга тўлиқ мувофиқлиги таъминланади ва Конституция устуворлиги принципи амалда реал таъминланади;

тўртинчидан, фуқароларнинг конституциявий одил судловга бўлган ҳуқуқлари таъминланиши орқали норматив-ҳуқуқий ҳужжатлар сифатини янада яхшилашга эришилади.

Ривожланган демократик давлатларда конституциявий шикоят институти ўзини оқлаган ҳуқуқий восита сифатида эътироф этилади ва ҳуқуқий тизимда самарали қўллаб келинмоқда. Айти пайтда хорижий мамлакатлар тажрибасидан маълумки, конституциявий шикоят институтини жорий этилиши конституциявий судларда иш ҳажмини кескин ошиб кетиши ва ишларни кўриб чиқиш муддатларига риоя қилишда қийинчиликларни келтириб чиқаради.

Хорижий мамлакатлар конституциявий судлари амалиёти шуни кўрсатмоқдаки, фуқароларнинг Конституциявий судга қилган мурожаатларининг аксарияти асоссиз ёки қонунда белгиланган талабларга зид бўлади. Шу боис, кўплаб мурожаатлар дастлабки кўриб чиқиш жараёнида сараланиб, кўриб чиқмасдан қолдирилади. Масалан, Германия Конституциявий судига бир йилда ўртача 5 минг шикоят келиб тушади. Россияда эса бу кўрсаткич 14-15 мингга ташкил этади.

Фуқароларнинг конституциявий шикоят бериш ҳуқуқи муайян ҳуқуқий талаб ва мезонлар билан чегараланмаслиги Конституциявий судда иш ҳажмининг ҳаддан ташқари ортиб кетиши, суд жараёнининг чўзилиб кетиши, пировард натижада ишларни кўриб чиқиш сифатига салбий таъсир этиши мумкин. Шу боис, қонунда конституциявий шикоятнинг мақбуллиги мезонларини белгилаб қўйиш лозим.

Конституциявий судга фуқаролар томонидан мурожаат қилиш Конституцияга зид бўлган қонун билан ҳуқуқлари бузилганлиги судда кўриб чиқиб тугалланган бўлиши лозим. Яъни, фуқаро Конституциявий судга мурожаат қилишдан олдин ўз ҳуқуқларини ҳимоя қилиш учун қонунда белгиланган барча ҳуқуқий механизмлардан фойдаланган бўлиши керак.

Конституциявий шикоят институтининг аҳамияти фақат фуқаролар ҳуқуқларини ҳимоя қилиш билан боғлиқ эмас, балки қонун ҳужжатлари сифати ва самарадорлигини ошириш, конституциявийлигини таъминлаш ва пировард мақсадда давлат ва жамият ҳаётини демократлаштиришда муҳим аҳамият касб этади.

Қонунда Конституциявий суд қарорларининг турлари ва уларни қабул қилиш, эълон қилиш ва кучга киритиш тартиби ҳамда қарорнинг юридик кучи тўғрисидаги нормалар ҳам ўз аксини топган. Конституциявий суднинг ҳужжатлари барча давлат органлари, нодавлат нотижорат ташкилотлари, корхоналар, муассасалар, ташкилотлар, мансабдор шахслар ва фуқаролар учун мажбурийдир. Конституциявий суд қарори қатъий ва унинг устидан шикоят қилиш мумкин эмаслиги, суд қарори билан Конституцияга зид деб топилган норматив-ҳуқуқий ҳужжат ўзининг амал қилишини тугатиши белгиланди. Конституцияга мувофиқ эмас деб топилган норматив-ҳуқуқий ҳужжат асосида қабул қилинган давлат органларинининг қарорлари ҳам ҳақиқий эмас, деб ҳисобланади ва бундай норматив-ҳуқуқий ҳужжат асосида қарорлар қабул қилган давлат органлари уларни бир ой ичида қайтадан кўриб чиқиши кераклиги белгилаб қўйилди.

Хулоса ўрнида таъкидлаш жоизки, ўтган давр мобайнида конституциявий назоратни амалга ошириш, конституциявий судлов ишларини юритишни такомиллаштириш, конституциявий одил судлов самарадорлигини оширишнинг мустаҳкам ҳуқуқий асослари яратилди.

Айни пайтда конституциявий шикоят институтининг жорий этилиши муносабати билан конституциявий назорат институтини чуқур ўрганиш ва тадқиқ қилишга эътибор бериш керак. Бу борада Тошкент давлат юридик университетида магистратура ўқув дастурларига конституциявий одил судлов институти ўқитишга мўлжалланган ўқув курси киритилиши, Юристар малакасини ошириш марказида адвокатлар ва юрисконсултарнинг малака ошириш дастурларига фуқаролар ва юридик шахслар томонидан Ўзбекистон Республикаси Конституциявий судига мурожаат қилиш тартиб-тамоийллари, уларга қўйилган талаблар ва мезоналарни ўқитиш мақсадга мувофиқ бўлади.

Конституциявий назорат соҳасидаги таҳлиллар натижасида аниқланган муаммолар, конституциявий назоратни такомиллаштиришнинг концептуал масалалари юзасидан илмий-назарий ва амалий тадқиқотлар ўтказиш, уларнинг илмий ечимларини топишни долзарб этиб қўймоқда. Жумладан, Конституциявий суд қарорларининг юридик табиати, конституциявий назорат органининг бошқа давлат ҳокимияти органлари билан ўзаро муносабатларини ҳуқуқий жиҳатдан тартибга солиш юзасидан илмий изланишлар олиб бориш келажакда мамлакатимизда конституциявий назорат институти фаолиятини такомиллаштиришнинг илмий-назарий асосларини ишлаб чиқиш ва уларни амалиётга татбиқ этиш имконини яратади.

ОТАХОНОВ ФОЗИЛЖОН

Ўзбекистон Республикаси Олий Мажлиси ҳузуридаги Қонунчилик муаммолари ва парламент тадқиқотлари институти директори, юридик фанлар доктори

ПАРЛАМЕНТ НАЗОРАТИНИНГ ТАШКИЛИЙ-ҲУҚУҚИЙ АСОСЛАРИНИ ТАКОМИЛЛАШТИРИШ

2017–2021 йилларда Ўзбекистон Республикасини ривожлантиришнинг бешта устувор йўналиши бўйича Ҳаракатлар стратегияси мамлакатимизда амалга оширилаётган ислохотлар, давлат ва жамият ҳаётининг барча соҳаларини такомиллаштиришда дастуриламал бўлиб хизмат қилмоқда.

Ҳаракатлар стратегиясининг давлат ва жамият қурилиши тизимини такомиллаштириш деб номланган биринчи устувор йўналишининг айнан демократик ислохотларни чуқурлаштириш ва мамлакатни модернизация қилишда Олий Мажлис, сиёсий партияларнинг ролини янада оширишга бағишланганлиги бежиз эмас.

Ўзбекистон Республикаси Президенти Ш.М.Мирзиёевнинг 2017 йил 12 июлдаги Олий Мажлис палаталари, сиёсий партиялар вакиллари билан видеоселектор йиғилишидаги маърузасида *«ижро ҳокимияти идоралари фаолиятини назорат қилишда Президентнинг асосий кўмакчилари ким? Албатта, сиз, мухтарам депутат ва сенаторлар. Сизлар менинг олдимга келиб, ижро ҳокимияти идораларининг камчилик ва нуқсонлари ҳақида асосли маълумотлар беришингиз, вазирлик ва идоралар фаолиятини такомиллаштириш бўйича масалани кўндаланг қўйишингиз, керак бўлса, вазир ва ҳокимларни лавозимдан бўшатишгача бўлган таклифларни киритишингиз лозим»*, деб тўғри таъкидлаб ўтдилар.

Дарҳақиқат, давлатнинг демократик ривожланиши таҳлили шундан далолат берадики, агар давлат ва жамият ҳаётига доир масалаларни кўриб чиқиш ва ҳал қилишда парламентнинг иштироки даражаси қанчалик юқори бўлса, хусусан, парламент назорати механизмлари қанчалик такомиллашган бўлса, ижро ҳокимияти органлари фаолияти ҳам шунчалик самарали ташкил этилади.

Юридик адабиётларда қонун чиқарувчи ҳокимиятнинг назорат ваколати қонун чиқариш жараёнида муҳим аҳамиятга эга экани эътироф этилади. Албатта, парламент халқнинг вакиллик органи бўлгани боис давлат ҳокимиятининг бошқа (деярли барча) тармоқлари, айниқса, ўзи сайлайдиган, таъсис этадиган ва тайинлайдиган идоралар ва мансабдор шахслар фаолияти устидан муайян назоратни амалга ошириши зарур.

Ягона халқ суверенитети ғоясининг тарафдори Ж.Ж.Руссонинг таъкидлашича, «*парламент миллат ва халқ иродасини акс эттирувчи идора бўлганлиги учун ҳам халқ номидан назорат-текширув функциясини бажаради*¹». Б.Шантебунинг фикрича, «*парламент назорат функцияси орқали ўзининг бирламчи функцияси ҳисобланган қонунчилик функциясини таъминлайди*»².

Мустақил Ўзбекистонда олий қонун чиқарувчи орган фаолиятини демократлаштириш, ҳуқуқий асосларини такомиллаштириш, давлат ҳокимияти органлари тизимида парламентнинг роли ва аҳамиятини ошириш йўлида қатор муҳим ислоҳотлар амалга оширилмоқда.

2016 йилда қабул қилинган «Парламент назорати тўғрисида»ги Қонун³ бир-бирини тийиб туриш ва ўзаро мувозанатда ушлаб туриш принципини амалда таъминлаш йўлидаги улкан қадам бўлди.

Сўнгги йилларда юртимизда давлат ва жамият қурилиши соҳасида амалга оширилаётган кенг қамровли ислоҳотлар таҳлилига эътиборни қаратиш айтиш муддао бўларди. Ўрганишлар асосида парламент назоратига оид ўзгаришларни 7 йўналишга бўлиш мумкин.

Биринчидан, бюджет жараёни устидан парламент назорати мутлақо янги тусга кирди. Хусусан, Олий Мажлиснинг Давлат бюджетини шакллантириш соҳасидаги ваколатлари ривожланишнинг янги босқичига чиқди. Навбатдаги йил учун Давлат бюджетини **қонун билан қабул қилиш** амалиёти жорий этилди.

Аввалги йилларда Давлат бюджети даромадлари ва харажатларининг асосий параметрлари Ўзбекистон Республикаси Олий Мажлиси палаталарининг навбатдаги йил учун Давлат бюджети тўғрисидаги қарорларини ижро этиш учун Ўзбекистон Республикаси Президентининг қарори билан тасдиқланар эди.

Илк бор, «2020 йил учун Ўзбекистон Республикасининг Давлат бюджети тўғрисида»ги⁴ Ўзбекистон Республикаси Қонунига асосан республика бюджети харажатлари вазирлик ва идоралар кесимида Ўзбекистон Республикаси Олий Мажлиси палаталари томонидан, маҳаллий бюджетлар харажатлари эса халқ депутатлари маҳаллий Кенгашлари томонидан тасдиқланиши белгилаб қўйилди.

Ҳуқуматнинг Давлат бюджети ижроси бўйича ҳисоботларини Сенат томонидан ҳам кўриб чиқишнинг батафсил тартиби қонунчиликда акс

¹ Ж.Ж.Руссо. Об общественном договоре. Трактаты / Пер. с фр. – М., «КАНОН-пресс», «Кучково поле», 1998. 416-с.

² Гомеров И. Н. Власть – исходная предпосылка политики: Лекция / – Новосибирск: Новосиб. гос. ун-т., 2011. 77-с.

³ // Ўзбекистон Республикаси қонун ҳужжатлари тўплами, 2016 йил, 15-сон, 141-модда.

⁴ // Қонун ҳужжатлари маълумотлари миллий базаси, 10.12.2019 йил, 03/19/589/4126-сон.

этирилди. Бунинг натижасида ҳудудий манфаатлардан келиб чиқиб, Сенат томонидан Давлат бюджетининг ижроси устидан парламент назоратини амалга ошириш тартиби ўрнатилди.

Бунга қадар Давлат бюджети ижроси бўйича чораклик ҳисоботлар фақат Қонунчилик палатасида муҳокама қилинар эди.

Иккинчидан, Ҳукумат билан ҳамкорлик ва унинг фаолияти устидан парламент назорати кучайтирилмоқда.

Парламент тарихида илк бор 2019 йилдан бошлаб, Вазирлар Маҳкамасининг Ўзбекистон Республикаси Президентининг Олий Мажлисига Мурожаатномасидан келиб чиқадиган, **тегишли йилга мўлжалланган давлат дастури бажарилишининг бориши тўғрисидаги ҳисоботини Олий Мажлис палаталарида кўриб чиқиш амалиёти** жорий этилди¹. Давлат раҳбарининг ушбу ташаббуси асосида Ҳукуматнинг халқ вакиллари олдидаги масъулияти ошиши билан бирга, ислохотларни амалга ошириш жараёнида парламент аъзоларининг фаол иштироки таъминланмоқда.

Қонунчилик палатаси мажлисларида Ҳукумат аъзоларининг Қонунчилик палатаси депутатлари саволларига жавобларини эшитиш – **«Ҳукумат соати»** институти жорий этилди. Мазкур институт парламент назоратини амалга оширишга янги руҳ олиб кирди ҳамда жойларда аҳолини ташвишга солиб келаётган қатор муаммо ва масалаларни ҳал этишда ижро ҳокимияти ва парламент ҳамкорлигининг энг самарали усулига айланиб бормоқда. Хусусан, 2018 йилда 6 та, 2019 йилда 8 та, 2020 йилда 9 та «Ҳукумат соати» тадбирлари ўтказилган².

Ўзбекистон Республикаси Бош вазирининг тақдимига биноан **Ҳукумат аъзолигига номзодларни** дастлаб Қонунчилик палатаси, кейинчалик Ўзбекистон Республикаси Президенти томонидан лавозимларга тасдиқлаш учун **кўриб чиқиш ва маъқуллаш амалиёти жорий** этилди. Давлат бошқаруви соҳасини янада демократлаштиришга қаратилган ушбу янги тартиб ҳокимият бўлиниши принципининг яққол ифодасидир.

Хусусан, 2019 йилда ҳукумат аъзолигига 3 нафар номзод Қонунчилик палатасининг мажлисларида кўриб чиқилган ва маъқулланган бўлса, 2020 йилда ушбу кўрсаткич 48 тага етди.

Парламент назорати субъектларига Ҳукуматнинг кўмаклашишини таъминлаш мақсадида **Вазирлар Маҳкамасининг Ўзбекистон Республикаси Олий Мажлисидаги ваколатли вакили** лавозими жорий этилди³.

¹ Учинчи чақирик Ўзбекистон Республикаси Олий Мажлиси Қонунчилик палатасининг фаолияти тўғрисида ахборот // <https://parliament.gov.uz/uz/analytics/29803/?group=182>.

² Учинчи чақирик Ўзбекистон Республикаси Олий Мажлиси Қонунчилик палатасининг фаолияти тўғрисида ахборот // <https://parliament.gov.uz/uz/analytics/29803/?group=182>.

³ // Қонун ҳужжатлари маълумотлари миллий базаси, 29.09.2017 йил, 07/17/3294/0030-сон.

Учинчидан, парламент ва парламент аъзоси сўровлари институти такомиллаштирилди.

Хусусан, парламент сўровига Қонунчилик палатаси депутатининг, Сенат аъзосининг сўровига жавоб ўз номига сўров юборилган **мансабдор шахс ёки унинг вазифаларини вақтинча бажараётган шахс** томонидан имзоланиши тўғрисидаги қоида қонунчиликда мустаҳкамланди. Парламент аъзосининг обрў-эътибори ва сиёсий мақомига ижобий таъсир қилган ушбу ўзгариш парламент ва парламент аъзосининг сўровини кўриб чиқишда мансабдор шахсларнинг масъулияти янада юксалишига замин яратди.

Депутатлик ва сенаторлик фаолиятининг кафолатларини бузганлик учун маъмурий жавобгарликни белгиловчи нормалар такомиллаштирилди. Ушбу ўзгаришлар **мансабдор шахсларнинг парламент сўровини, депутат, сенатор сўровини кўриб чиқишдаги масъулияти ошишига** хизмат қилмоқда.

Тўртинчидан, вазирлик ва идоралар ҳамда хўжалик бошқаруви органлари фаолияти устидан парламент назорати янгича мазмун касб этмоқда.

Илғор хорижий мамлакатлар тажрибаси ҳамда парламентаризм анъаналаридан келиб чиқиб, **хўжалик бошқаруви органларининг фаолияти ҳам парламент назорати объектлари** доирасига киритилди.

Қонунчиликда ҳар йили **Адлия вазирининг** давлат органлари ва ташкилотларининг норма ижодкорлиги фаолияти ва ҳуқуқни қўллаш амалиётининг ҳолати тўғрисидаги ахборотини тегишли қўмигада дастлабки тарзда кўриб чиққан ҳолда Сенатнинг ялпи мажлисида эшитилишига оид норма белгиланди. Эндиликда норма ижодкорлиги ҳамда ҳуқуқни қўллаш амалиётида мавжуд бўлган тизимли муаммолар ва уларни бартараф қилиш бўйича таклифлар парламент даражасида муҳокама қилинмоқда.

Соғлиқни сақлаш соҳасидаги ислохотлар самарадорлигини халқ вакиллари томонидан бевосита назорат қилиш механизми – **Соғлиқни сақлаш вазирининг ўз фаолияти ҳақидаги ахборотини тегишли қўмигада дастлабки тарзда кўриб чиққан ҳолда Қонунчилик палатасининг мажлисларида йилига икки марта эшитиш амалиёти** йўлга қўйилди.

Жиноятчиликни олдини олиш, фуқароларнинг ҳуқуқ ва эркинликлари ҳамда қонуний манфаатлари ҳимоя қилинишини таъминлашда парламентнинг ролини кучайтириш мақсадида **Ички ишлар вазирининг ҳуқуқбузарликларнинг олдини олиш ва уларнинг профилактикаси ҳолати тўғрисидаги ахборотини тегишли қўмигада дастлабки тарзда кўриб чиққан ҳолда Сенатнинг ялпи мажлисларида йилига икки марта эшитиш амалиёти** жорий этилди.

Ушбу ислохотларгача Олий Мажлис палаталарида парламент эшитувлари асосан Давлат бюджетининг ижроси, Бош прокуратура, Ҳисоб

палатаси, Марказий банк, сиёсий партияларнинг фаолияти юзасидан йиллик ахборотларни эшитиш билан чекланган.

Бешинчидан, парламентнинг мамлакат ташқи сиёсатидаги роли янги босқичга чиқди.

Жумладан, мамлакатнинг ташқи сиёсатини мувофиқлаштириш бўйича парламентнинг ўрнини янада мустаҳкамлаш мақсадида Ташқи ишлар вазирининг ўз фаолияти ҳақидаги ахборотини тегишли қўмигада дастлабки тарзда кўриб чиққан ҳолда Сенатнинг ялпи мажлисларида йилига икки марта эшитиш амалиёти жорий этилди.

Ўзбекистон Республикасининг чет давлатлардаги дипломатик ваколатхоналари раҳбарларининг ўз фаолияти масалаларига доир ҳисоботларини Сенат томонидан эшитиш амалиёти жорий этилди¹. **Сенатнинг ташқи алоқалар соҳасидаги назорат ваколатлари кенгайтирилишига** асос бўлган ушбу тартиб Ўзбекистон Республикасининг дипломатик ваколатхоналари фаолияти самарадорлиги ошишига мустаҳкам замин яратмоқда. Хусусан, 2020 йилда юқори палата томонидан 10 нафар элчининг ҳисоботи эшитилди.

Олтинчидан, парламентнинг маҳаллий давлат ҳокимияти органлари фаолияти юзасидан назорат ваколатлари янада кенгайтирилди.

Сенат мажлисларида вилоятлар, туманлар, шаҳарлар ҳокимларининг тегишли ҳудудни ривожлантириш масалалари юзасидан ҳисоботларини эшитиш учун ҳуқуқий асос яратилди. Бунинг натижаси ўлароқ, **Сенатнинг ҳудудий вакиллик палатаси сифатидаги роли ва ваколатлари** янада мустаҳкамланди.

Хусусан, Сенатнинг ялпи мажлисларида Сурхондарё, Наманган вилоятлари ҳокимларининг ҳудудларни ривожлантириш ҳақидаги ҳисоботи эшитилди. Сенат халқ депутатлари маҳаллий Кенгашларининг Конституция ва қонунларга, Президент фармонлари, қарорлари ва фармойишларига зид келадиган қарорларини бекор қилиш ваколатига эга бўлди. Бунда асосий эътибор маҳаллий кенгашларнинг қонунчиликка мос келмайдиган қарорлар сонини камайтириш ва имкон қадар қабул қилинишининг олдини олишга қаратилади.

Еттинчидан, парламент текшируви институтига оид ҳуқуқий нормалар такомиллаштирилди.

Олий Мажлис палаталарига мустақил равишда парламент текшируви комиссиясини тузиш ва уни ўтказиш ваколати берилди. Бунинг натижасида **парламент текширувини ўтказиш амалиётига оидинлик киритилди** ва

¹ <https://parliament.gov.uz/uz/events/chamber/32159>.

Олий Мажлиснинг ҳар бир палатасида парламент текширувини ўтказиш заруриятига қараб, алоҳида қарор қабул қилиш имконияти пайдо бўлди.

Айни пайтда, фикримизча, юқоридаги ижобий ўзгаришлар билан бир қаторда парламент назорати самарадорлигини янада ошириш билан боғлиқ айрим масалалар ва етарли даражада фойдаланилмаган имкониятлар ҳам мавжуд. Хусусан:

Биринчидан, депутат ва сенатор сўровида кўрсатилган масалаларнинг ўзаро ўхшаш ва яқинлиги юзасидан ягона ёндашувнинг мавжуд эмаслиги сўровни давлат ва хўжалик бошқаруви органларининг мансабдор шахсларига юбориш тартибини такомиллаштиришни тақозо этмоқда.

Айни пайтда депутат ва сенатор сўровларига мансабдор шахслар томонидан сифатли ва тушунарли жавоб берилиши устидан таъсирчан жамоатчилик назорати белгиланмаган. Чунки амалиётда айрим идора ва ташкилотлар томонидан сўровда қўйилган масалага тўлиқ жавоб бермаслик ҳолатлари ҳам учрамоқда. Бу эса, депутат ва сенатор сўрови аҳамиятининг пасайишига олиб келиши, оқибатда, уларнинг обрў-эътибори ва сиёсий мақомига салбий таъсир қилиши мумкин.

Шу боис, депутат ва сенатор сўровини юбориш тартибини такомиллаштириш мақсадида қуйидагиларни назарда тутувчи амалиётни жорий этишни мақсадга мувофиқ, деб ҳисоблаймиз:

1) қандай масалалар бўйича сўров юбориш мумкинлигини қонунчиликда белгилаш;

2) сўров юзасидан юборилган ёзма жавобдан қониқиш ҳосил қилинмаган тақдирда, давлат органлари, хўжалик бошқаруви органларининг мансабдор шахслари ёки уларнинг вакиллари палата мажлисида иштирок этиб, ёзма жавоб бўйича юзага келган саволларга жавоб бериши.

Мазкур таклифларни ҳаётга татбиқ этиш депутат ва сенатор сўрови самарадорлиги ва аҳамиятининг ошишига, ва энг муҳими, аҳолининг, тадбиркорлик субъектларининг муаммолари ижобий ҳал қилинишига хизмат қилади.

Иккинчидан, бугунги кун давлат иштирокидаги корхоналар фаолияти устидан парламент назоратининг таъсирчан механизмлари қонунчиликда назарда тутилмаган. Давлат иштирокидаги корхоналар фаолиятининг парламент назорати объектига киритилмаганлиги:

давлат иштирокидаги корхоналар фаолияти ҳамда уларни хусусийлаштириш жараёнининг очиклиги ва шаффофлигини тўлиқ таъминлаш;

давлат иштирокидаги корхоналар фаолиятини таҳлил қилишда парламентнинг ролини ошириш;

давлат иштирокидаги корхоналарда давлат молиявий ресурсларидан фойдаланилишини жамоатчилик томонидан назорат қилиш имконини бермаяпти.

Илғор хорижий давлатлар (Буюк Британия, Франция, Испания, Канада, Австралия, Португалия, Норвегия, Исландия, Ҳиндистон) тажрибаси таҳлиliga кўра, давлат иштирокидаги корхоналар фаолияти парламент назорати объекти ҳисобланади.

Давлат иштирокидаги корхоналар фаолияти устидан парламент назоратини амалга оширишнинг ҳуқуқий механизмларини яратиш мақсадида:

1) парламент назорати объектлари доирасига давлат иштирокидаги корхоналарни киритиш;

2) дастлаб Қонунчилик палатаси ва Сенат қўмиталарида, кейин эса палаталар ялпи мажлисларида давлат иштирокидаги корхоналар раҳбарларининг ўз фаолиятига доир масалалар юзасидан ахборотини эшитиш амалиётини жорий этиш;

3) давлат иштирокидаги корхоналар фаолияти натижадорлиги ва Стратегияни амалга ошириш тўғрисидаги Давлат активларини бошқариш агентлиги ҳар йили ахборотни Олий Мажлис палаталарига тақдим этишига оид нормани тегишли қонунларга киритиш мақсадга мувофиқ.

Таклиф этилаётган ҳуқуқий механизмларни жорий этиш натижасида давлат иштирокидаги корхоналар фаолияти ҳамда уларни хусусийлаштириш жараёнининг очиқлиги ва шаффофлиги кучайиши, улар томонидан давлат бюджети маблағларидан фойдаланиш самарадорлиги ошиши ҳамда Ўзбекистон Республикасининг Жаҳон мамлакатлари демократия индекси (Democracy Index) «Ҳукумат фаолияти»¹ категорияси бўйича кўрсаткичлари яхшиланишига эришилади.

Учинчидан, таҳлиллар шуни кўрсатмоқдаки, Олий Мажлис палаталари томонидан парламент назорати шаклларининг барчасидан самарали фойдаланиш механизми етарли даражада яратилмаган. Қонун чиқарувчи ҳокимиятнинг парламент назорати билан боғлиқ ваколатларини амалга оширишдаги энг самарали институтлардан бири бу – парламент текширувидир.

2030 йилгача бўлган даврда БМТ Глобал кун тартибининг Барқарор ривожланиш мақсадлари²ни изчил амалга ошириш бўйича тизимли ишларни ташкил этиш, мамлакатда ички ҳисобдорлик тизимини таъминлашда ҳам парламент текшируви муҳим рол ўйнайди.

¹ <https://www.eiu.com/n/campaigns/democracy-index-2020>.

² Қонун ҳужжатлари маълумотлари миллий базаси, 23.10.2018 й., 09/18/841/2081-сон.

Парламент текшируви механизмлари қонун чиқарувчи томонидан қўлланилмаётганининг бир нечта сабабларни кўрсатиш мумкин:

1) парламент текшируви тушунчаси қонунда аниқ-равшан очиб берилмаган. Натижада парламент назоратининг бу шаклини бошқа шакллардан фарқлашда маълум тушунмовчиликлар вужудга келиши мумкин;

2) парламент текшируви қайси ҳолатларда ўтказилиши, яъни унинг асослари қонунда аниқ-равшан кўрсатиб ўтилмаган;

3) «Парламент назорати тўғрисида»ги Қонунда парламент текширувини амалга ошириш тартиб-таомили тўла очиб берилмаган.

Натижада парламент назоратининг бу шакли қандай ташкил этилади, натижалари қандай расмийлаштирилади, парламент текшируви давомида қандай тадбирлар амалга оширилади ва ким томонидан ўтказилади, унинг натижалари қандай ҳуқуқий оқибатларга олиб келиши мумкин, деган саволларга қонунчиликда аниқ жавоб топиш амри маҳол бўлиб қолмоқда.

Ривожланган хорижий мамлакатларда парламент текширувига оид батафсил нормалар ва тартиб-таомиллар қонунчиликда бевосита акс этган. Масалан, парламент томонидан парламент терговини ўтказиш ҳуқуқи **Франция** Конституциясида мустаҳкамланган ва аниқ тартиби белгилаб қўйилган.

АҚШ Конгресси палаталари регламентларида парламент терговига алоҳида моддалар бағишланган. Уларга кўра, парламент текшируви жуда кенг доирага эга бўлиб, текширув олиб бораётган қўмиталар, қуйи қўмиталар (subcommittees) ва парламент иккала палатасининг махсус комиссиялари ҳар қандай ҳужжатлар ва материалларни сўрашга, исталган шахсни чақиришга ҳақлидир. Чақирилган шахс гувоҳ сифатида сўроқ қилиниши мумкин. Текширув давомида тўпланган маълумотлар қўмита ёки комиссия томонидан Вакиллар палатасига ёки Сенатга юборилади.

Буюк Британия парламентида ҳам парламент тергови институти регламентда батафсил тартибга солинган бўлиб, унга кўра вазирликлар фаолиятини текшириш учун махсус комиссияларни тузиш ваколатига эга бўлиб, мазкур комиссиялар текширув предметини мустақил белгилаши ва бу жараёнда ҳар қандай шахсни чақиртириш ҳамда зарур ҳужжатларни олиш ҳуқуқига эга. Махсус комиссия томонидан Бош вазирнинг фаолияти бўйича ҳам парламент тешируви ўтказилган.

Германия Асосий қонунининг 44-моддасига кўра, Бундестаг тергов қўмитасини ташкил этиш ҳуқуқига эга, ўз аъзоларининг тўртдан бир қисми тақлифига кўра эса уни таъсис этиши шарт, мазкур қўмита очик мажлисларда зарур далилларни тўплаб боради. Мажлислар ёпиқ бўлиши ҳам мумкин. Судлар ва маъмурий идоралар ҳуқуқий, идоравий ёрдам кўрсатишлари шарт.

Шу боис, парламент текширувини ўтказишнинг аниқ асослари, ўтказиш механизми, принциплари, тартиби, парламент текширувида иштирок этувчи субъектларнинг ҳуқуқ ва мажбуриятлари, парламент текшируви натижаларини расмийлаштириш тартибини парламент назоратининг ҳуқуқий асосини ташкил этувчи қонунчилик ҳужжатларида акс эттириш мақсадга мувофиқ.

Хулоса қилиб айтганда, Ҳаракатлар стратегияси асосида давлат ва жамият қурилишини такомиллаштиришга қаратилган тизимли ўзгаришлар, албатта, миллий парламентимиз фаолиятига ҳам ўзининг ижобий таъсирини кўрсатмай қолмади. Ушбу жараёнлар парламент назорати институтига янги рух, янги нафас олиб келди, десак асло муболаға бўлмайди. Ҳукумат ва қонун чиқарувчи орган ўртасидаги муносабатлар, улар ўртасидаги мувозанат тизими тубдан ўзгарди, ўзгармоқда ва тобора конституциявий тусга бўлиб бормоқда. Бу эса, парламентимиз ҳақиқий демократия мактабига айланаётганлиги, ислохотларнинг ташаббускори ва асосий ижрочиси сифатида гавдаланаётганидан дарак беради.

**ОТАЖОНОВ АБРОРЖОН
АНВАРОВИЧ**

Ўзбекистон Республикаси Адлия вазирлиги
кошидаги Юристар малакасини ошириш
маркази директорининг биринчи ўринбосари,
юридик фанлар доктори, профессор

ЎЗБЕКИСТОН ДАВЛАТЧИЛИГИНИНГ ҲУҚУҚИЙ ТИЗИМИ ВА РИВОЖЛАНИШ ЖАРАЁНЛАРИ

Мустақиллик ҳақида гапирганда, бевосита халқимизнинг асрий орзу-умидлари, ислохотчи жаҳид боболаримиз саъй-ҳаракатлари, собиқ тоталитар тузум даврининг зулми ва босимига қарши тура олган ва бугун биз билан замондош бўлиб яшаб келаётган катта авлод вакилларининг жасоратини эсламаслик мумкин эмас.

Дунё тамаддуини тебратган «икки ренессанс» даври вакиллари бўлган боболаримиз илм, фан, санъат, адабиёт ва маънавиятга хизмат қилиб, беқиёс намуналар қолдирган аждодларнинг авлодлари эканимиздан фахрланамиз, албатта. Буюк саркарда, маънавият ҳомийси Амир Темур бобомиз даври, айниқса, миллий давлатчилигимизни ҳар томонлама мустаҳкамлаш, сарҳадларни кенгайтириш, фикҳ илмининг кенг таъсири ва қўлланилиши орқали ўзига хос давр бўлгани бугун дунё олимлари ва мутахассислар томонидан эътироф этилмоқда. Темурийларнинг забардаст вакили Заҳириддин Муҳаммад Бобур бобомиз ва у кишининг авлодлари томонидан катта бир минтақада давлатчиликка асос солингани, мамлакат ўша замон одатлари ва

шариат қоидалари орқали бошқарилгани бугун ҳам инсоният томонидан ҳурмат билан тилга олинмоқда.

Афсуски, шундай бой давлатчилик ва ҳуқуқ асосларига эга бўлган катта бир халқ қарийб, 130 йил, яъни мустақилликни қўлга киритган кунимизгача турли қатағон ва босимларга дучор бўлди, не-не аллома боболаримиз ёш умри хазон бўлди, сургун ва ночорликка дучор қилинди. Она тилимиз қарийб йўқ бўлиб кетиш даражасигача олиб борилди, бир неча марта алифбомиз алмаштирилди, авлодлар ўртасида узилишлар пайдо бўлди.

1991 йил 31 август куни миллий парламентимиз томонидан «Давлат мустақиллиги асослари тўғрисида»ги қонуннинг қабул қилиниши биз авлодларга янги давлат – Ўзбекистонни тақдим этди. Йигирма бир миллионга яқин аҳолиси бўлган давлатимиз ёш бўлишига қарамай мустақилликнинг дастлабки йилларидаёқ «Ўзбекистон Республикасида мулкчилик тўғрисида», «Ижара тўғрисида», «Ногиронларни ижтимоий ҳимоя қилиш тўғрисида», «Ёшларга оид давлат сиёсати асослари тўғрисида»ги ва бошқа муҳим қонунларнинг қабул қилиниши бевосита коммунистик мафкурадан эркин бозор иқтисодиёти томон дадил қадам қўйганимиздан далолат беради.

Албатта, мустақилликнинг дастлабки йилларида шўролар даврида фаолият олиб борган, коммунистик мафкура билан иш юритган раҳбарлар тажрибасидан кенг фойдаланишга тўғри келди. Ҳукумат ва маҳаллий давлат ҳокимияти органлари томонидан қабул қилинган қарорлар ҳам партиявий ғояларни ўзида акс эттиргани сир эмас. Ана шундай бир шароитда мустақиллик ғояларини ёш авлод онгига сингдириш, миллий давлатчилик асосларини жорий этиш ва ўзига хос ҳуқуқий тизимни яратиш ва мустаҳкамлаш долзарб вазифа саналарди. 1992 йил 8 декабрда қабул қилинган мустақил Ўзбекистоннинг янги Конституцияси барча масалаларни ҳал этишни кўрсатиб бера олган Асосий қонун сифатида майдонга келди ва бугунги кунгача амал қилиб келмоқда.

Конституцияда бевосита олий давлат ҳокимияти органларининг бир-бирини тийиб туриш ва бир-бирининг ички ишларига аралашмаслик принципига асосланган ҳолда ташкил этилишининг кўрсатилиши (11-модда), барча вакиллик органлари демократик асосларда, яъни фақат сайловлар орқали ташкил этилиши, халқ давлатнинг бирдан-бир манбаи эканлиги, бирор-бир сиёсий партиянинг мафкураси давлат мафкураси сифатида ўрнатилиши мумкин эмаслиги каби муҳим қоидалар мустаҳкам давлат бошқарувининг шаклланишига асос бўлиб хизмат қилди.

Бугунги кунда мамлакатимизда қонун чиқарувчи, ижро этувчи ва суд ҳокимияти мустақил фаолият олиб боради. Бунинг учун барча ҳуқуқий асослар яратилган ва мустаҳкамлаб борилмоқда.

Боболаримизнинг асрий орзуси бўлган алоҳида, миллий давлатчилик асосларини қурганимиз, тарихий кадриятларимиз ва ҳуқуқий меросимизни ўзида акс эттирган янги, ўзига хос, миллий хусусиятга эга ҳуқуқий тизимни шакллантирганимиз, инсонни улуғловчи жамият куриш йўлида қатор ислоҳотлар олиб бораётганимиз тарихий ҳақиқат, топталган адолатнинг қарор топиши, ҳеч кимдан кам бўлмаган халқ эканимиздан далолат беради.

Мустақиллик йилларида суд-ҳуқуқ соҳаси ва қонун устуворлигини таъминлаш, инсон ҳуқуқлари ҳимоясини янада кучайтириш, давлат ва жамият бошқарувига демократик тамойилларни кенг жорий этиш, сиёсий тизимни эркинлаштириш, давлат бошқаруви устидан жамоатчилик назоратини ўрнатиш, сўз эркинлиги ва қонун ҳужжатлари ижросини таъминлаш, маҳаллий давлат ҳокимияти органларининг мустақил қарорлар қабул қилишдаги фаолиятини кенгайтириш, ўзини ўзи бошқариш органларининг давлат ва жамият ҳаётидаги ролини ошириш, фуқароларнинг ҳуқуқий маданиятини юксалтириш ва бошқа қатор йўналишларда ўтказилган ислоҳотлар мамлакатимиз қиёфасини тубдан ўзгартирди.

Бугун Ўзбекистонни дунё тан олди, унинг халқаро ҳуқуқни ривожлантиришдаги ўрни тобора кенгайиб бормоқда. Ўзбекистон халқаро ҳуқуқнинг тенг ҳуқуқли аъзоси сифатида Бирлашган Миллатлар Ташкилотининг 194 аъзосининг биридир. Республикамиз қатор универсал ва минтақавий ташкилотларда иштирок этиб келмоқда, мамлакатимиз ташаббуслари дунё жамоатчилиги томонидан кенг қўллаб-қувватланмоқда.

Бугун давлатимиз фақат инсон ҳуқуқларига оид 80 дан ортиқ халқаро шартномаларнинг аъзоси, 7 та муҳим конвенция ва халқаро ҳужжатлар бўйича даврий ҳисоботлар ҳам тақдим этиб келмоқда. Ўзбекистон халқаро ташкилотлар, молиявий институтларнинг муҳим раҳбарий бошқарув органларининг аъзосига ҳам айланди.

Мустақилликка бугун ўттиз йил тўлмоқда. Босиб ўтилган йилларда давлат ҳокимияти ва бошқаруви соҳасида амалга оширилган ислоҳотларни қўйидаги даврларга ажратиш мумкин.

1991-2000 йиллар давлат ҳокимиятини шакллантириш ва ҳуқуқий тизимни мустаҳкамлаш, иқтисодий мустақилликни таъминлаш ва иқтисодий асосларни ҳуқуқий мустаҳкамлаш, муҳим халқаро-ҳуқуқий ҳужжатларга аъзолик, халқаро ташкилотлар билан ҳамкорлик қилиш, маънавий ҳаётни соғломлаштириш, таълим тизимини янгилаш, ижтимоий ҳимояни кучайтириш даври бўлди.

2001-2010 йилларда мамлакатни модернизация қилиш, муҳофаа соҳасини ислоҳ қилиш, хавфсизликни таъминлаш, инсон ҳуқуқлари ҳимоясини кучайтириш, маҳаллий давлат ҳокимияти ва вакиллик органлари фаолиятини кенгайтириш, давлат бошлиғи ва давлат олий ҳокимият органлари

вазифаларини аниқлаштириш, ваколатларни ўтказиш, фуқаролик жамияти асосларини кучайтиришга эътибор қаратилди.

2011-2020 йиллар маъмурий ислохотларни ўтказиш, сиёсий тизимни мустаҳкамлаш, саноатни модернизация қилиш, фермерлик ҳаракатини кенг ёйиш, тадбиркорликни кенгайтириш, камбағалликдан чиқиш, янги ижтимоий лойиҳаларни жорий этиш, таълим, соғлиқни сақлаш, маданият, маънавият соҳасини ислоҳ қилишнинг узоқ йилларга мўлжалланган режалари белгилаб олингани билан ажралиб туради.

Бинобарин, мамлакатмизда амалга оширилган ислохотларнинг энг муҳим йўналишлари 2017–2021 йилларда Ўзбекистон Республикасини ривожлантиришнинг бешта устувор йўналиши бўйича Ҳаракатлар стратегияси асосида сўнгги беш йил давомида муваффақиятли амалга оширилмоқда.

Ҳар бир соҳада Ҳаракатлар стратегиясига мувофиқ давлат ва жамият қурилиши, суд-ҳуқуқ тизимини такомиллаштириш, маъмурий ислохотларни амалга ошириш, иқтисодий эркинлаштириш, қулай ишбилармонлик ва инвестициявий муҳитни шакллантириш, ўзаро манфаатли ташқи сиёсатни амалга ошириш бўйича тизимли чоралар кўрилди.

Ўтаётган беш йил мамлакатимизни нафақат ички, балки ташқи сиёсатини ҳам тубдан ўзгартирди, жаҳонга янги Ўзбекистонни кашф қилган давр бўлди, десак муболаға бўлмайди.

Хусусан, мамлакатимиз Марказий Осиё давлатлари билан кўп асрлик дўстлик ва яхши қўшничилик, стратегик шериклик ва ўзаро ишонч руҳидаги алоқаларимизни янада мустаҳкамлашга алоҳида эътибор қаратмоқда. Шунингдек, Ўзбекистоннинг асосий хорижий шериклари ҳисобланган Россия, Хитой, Америка Қўшма Штатлари, Туркия, Германия, Франция, Буюк Британия, Жанубий Корея, Япония, Ҳиндистон, Покистон, Бирлашган Араб Амирликлари ва бошқа давлатлар билан кўп қиррали ва ўзаро манфаатли алоқалари янада кенгаймоқда.

Бугун жаҳон миқёсида юртимиз ҳақида сўз кетганда, «Янги Ўзбекистон» ибораси тилга олинмоқда. Бу кейинги йилларда тараққиётнинг мутлақо янги босқичига қадам қўйганимиз, эришаётган залворли ютуқларимизнинг эътирофидир.

Халқимизнинг улуғвор қудрати жўш урган ҳозирги замонда мамлакатимизда яна бир муҳим Уйғониш жараёнини бошдан кечирмоқда. Шунинг учун «Янги Ўзбекистон» ва «Учинчи Ренессанс» сўзлари ҳаётимизда ўзаро уйғун ва ҳамоҳанг бўлиб янграмоқда, халқимизни улуғ мақсадлар сари рухлантирмоқда.

Маълумки, яқинда Ўзбекистон Республикаси Президенти Шавкат Мирзиёев илк бор «Янги Ўзбекистон» газетаси бош муҳарририга интервью берди. Ушбу интервью суҳбатда Ўзбекистоннинг охириги 5 йилликдаги

ривожланиш йўли, ички ва ташқи сиёсати, ҳозирги кундаги устувор вазифалар ҳақидаги сўз боради.

Хусусан, Давлат раҳбари суҳбат давомида мамлакатимиздаги суд-ҳуқуқ тизимини ислоҳ этиш «Зулм қилма, инсофли бўл, халқ учун адолат кўрғонини бунёд эт» каби содда ва ҳаётий талаблардан келиб чиққан ҳолда олиб борилаётганини таъкидлади.

Шунингдек, «Янги Ўзбекистонни барпо этиш – бу шунчаки хоҳиш-истак, субъектив ҳодиса эмас, балки туб тарихий асосларга эга бўлган, мамлакатимиздаги мавжуд сиёсий-ҳуқуқий, ижтимоий-иқтисодий, маънавий-маърифий вазиятнинг ўзи тақозо этаётган, халқимизнинг асрий интилишларига мос, унинг миллий манфаатларига тўла жавоб берадиган объектив заруратдир.

Янги Ўзбекистон – демократия, инсон ҳуқуқ ва эркинликлари борасида умумэътироф этилган норма ва принципларга қатъий амал қилган ҳолда, жаҳон ҳамжамияти билан дўстона ҳамкорлик тамойиллари асосида ривожланадиган, пировард мақсади халқимиз учун эркин, обод ва фаровон ҳаёт яратиб беришдан иборат бўлган давлатдир», дея алоҳида таъкидлади.

Юқорида таъкидланганлар мустақиллик йилларида халқ ҳокимиятини ўрнатиш ва миллий давлатчиликни қарор топтиришга қаратилган саъй-ҳаракатлар эди. Шунингдек, ҳуқуқий тизимни ривожлантириш, уни мустаҳкамлаш, кучли иқтисодий асосга эга бўлган қонунчилик базасини яратиш йўлида ҳам салмоқли ишлар амалга оширилди.

Маълумки, ҳуқуқ тизими жамиятнинг иқтисодий тузилишидан пайдо бўлиб, у билан боғлиқ бўлган, унинг мустаҳкамлайдиган ҳар бир давлатнинг ички ҳуқуқ тузилиши бўлиб, кишилар ўртасидаги турли ижтимоий муносабатларни тартибга солади. Ҳуқуқ тизими жамиятнинг сиёсий, ғоявий, маърифий, маданий ва бошқа ижтимоий белгилари билан боғлиқдир. Ҳамда ҳуқуқ тизими жамиятнинг миллий муносабатлари, унинг урф-одатлари, барча халқнинг ҳуқуқий онги ҳуқуқий маданиятлиги ва давлатнинг ҳуқуқ ижодкорлиги фаолиятига боғлиқдир. Ҳуқуқ тизими жамиятдаги барча синф, миллат, табақа ва халқнинг қонун даражасига кўтарилган эрки-иродаси бўлиб, улар ўртасидаги турли ижтимоий муносабатларни тартибга солувчи ҳуқуқ нормалари, ҳуқуқ институтлари ва ҳуқуқ соҳаларидан иборат бўлиб, объектив характерга эга.

Мамлакатимизда ҳуқуқ тизимини мустаҳкамлаш, норма ижодкорлигини кенгайтириш, бозор иқтисодиёти қонуниятларига тўлиқ жавоб берадиган, тизимлаштирилган қонунчилик базасини шакллантириш, амалга оширилаётган ислоҳотларни ҳуқуқий жиҳатдан таъминланишини такомиллаштириш, шунингдек Ҳаракатлар стратегиясида белгиланган вазифаларни изчил рўёбга чиқариш мақсадида Ўзбекистон Республикаси

Президенти томонидан 2018 йил 8 августда «Норма ижодкорлиги фаолиятини такомиллаштириш концепциясини тасдиқлаш тўғрисида»ги ПФ–5505-сон Фармони қабул қилинган эди. Бугунги кунда ҳуқуқий тизим айнан шу ҳужжатда белгиланган йўналишлар асосида олиб борилмоқда.

Таҳлилларга кўра, фақатгина 2020 йилда Ўзбекистон Республикасида 40 дан ортиқ қонун, Олий Мажлис палаталарининг 50 га яқин қарори, Президент 60 га яқин фармони ва 40 дан ортиқ қарори ҳамда Вазирлар Маҳкамасининг 500 дан ортиқ қарори қабул қилинган.

Бундан кўринадики, ҳар йил ушбу кўрсаткичларнинг такрорланиши қабул қилинган норматив-ҳуқуқий ҳужжатлар тарқоқ ҳолда тартибга солинишига ва уларни тизимлаштиришда муаммо пайдо бўлишига сабаб бўлади.

Хулоса қилиб айтганда, мустақиллик йилларида босиб ўтилган йўлимиз миллий давлатчилик асосларини қарор топтириш ва кучли давлат бошқарувига эришиш ҳамда ўзига хос бўлган ва бозор қонуниятларини ўзида жам қилган миллий ҳуқуқий тизимга эга бўлганимиздан далолат беради.

**ТУРҒУНОВ МУРОДЖОН
ТУРСУНБОЕВИЧ**

Ўзбекистон Республикаси
Фанлар академияси Давлат ва ҳуқуқ институтининг
директори, юридик фанлар доктори

ЎЗБЕКИСТОН РЕСПУБЛИКАСИНING ДАВЛАТ МУСТАҚИЛЛИГИ – ХАЛҚИМИЗНИНГ ЭНГ БУЮК ЮТУҒИ

Ҳар бир давлатнинг мустақилликка эришган куни, шу мамлакат халқининг жаҳон ҳамжамиятида тенглар ичра тенг, ўз ўрни ва ўз сўзига эга бўлиш бахтига муяссар бўлган энг азиз санасидир. Гўзал ва бетакрор она диёримиз – Ўзбекистон бундан ўттиз йил олдин ўз тақдирини ўзи мустақил белгилаш ҳуқуқига эга бўлди. Мустақил тараққиёт йўлига чиқди. Ўттиз йил аслида улкан бир тарих учун лаҳзага тенг фурсат. Бироқ ана шу йиллар халқимиз учун нечоғли муҳим аҳамиятга эга бўлганини бугун ҳар биримиз юракдан теран ҳис қиламиз. Шу давр мобайнида янги авлод камолга етди. Энг муҳими, ҳаётининг маъно-мазмуни, мақсад-муддаоиси ва онгу дунёкараши тубдан ўзгарган юртдошларимизни мустақилликни янада мустаҳкамлаш, тинчлик ва осойишталигимизни кўз қорачиғидек асраб-авайлаш, баркамол авлодни тарбиялаб, мамлакатимизнинг жаҳондаги нуфузини янада юксалтиришдек эзгу мақсадлар бирлаштирди.

Мустақилликнинг кадр-қиммати ва аҳамияти йилдан-йилга ортиб бормоқда. Мамлакатимиз тараққиётнинг янги босқичига қадам қўйиб, барча соҳа ва тармоқларда туб ислохотлар амалга оширилмоқда, демократик

янгиликларни жараёнлари кечмоқда. Ўтган давр эркин ва фаровон ҳаётни, буюк келажакни фақат ва фақат мустақиллик асосидагина қуриш мумкинлигини кўрсатди.

Давлатимиз раҳбари Шавкат Мирзиёев таъкидлаганидек, «Бугун бир ҳақиқатни катта ғурур ва ифтихор билан айтишга тўла асосимиз бор: мард ва матонатли халқимиз қанчалик қийин ва оғир синовларга дуч келмасин, ўзининг мустақкам иродасини намоён этиб, ўзи танлаб олган мустақиллик йўлига доимо содиқ бўлиб келмоқда. Бугун Ўзбекистон ўз тараққиётининг янги босқичига дадил қадам қўймоқда. Мамлакатимизни модернизация қилиш, инсон ҳуқуқ ва эркинликларини, қонун устуворлигини таъминлаш асосида Ўзбекистоннинг янги, демократик қиёфаси яратилмоқда. Бу борада Ҳаракатлар стратегиясида белгилаб берилган «Миллий тикланишдан – миллий юксалиш сари» деган устувор ғоя биз учун дастуриламал бўлиб хизмат қилмоқда». Шу маънода мамлакатимиз истиқлолини, у билан боғлиқ тарихий сана ва воқеа-ҳодисаларнинг моҳиятини чуқур англаш ва қадрлаш, ҳар томонлама муносиб нишонлаш ижтимоий-сиёсий, маънавий ҳаётимизда алоҳида ўрин тутди. Чунки истиқлол туфайли барчамиз эркин, бахтли ва фаровон ҳаёт кечириш, истеъдод ва қобилиятимизни тўла намоён этиш, ҳуқуқ ва эркинликларимизни рўёбга чиқариш имкониятига эга бўлдик.

Ўзбекистон Республикаси Олий Кенгаши томонидан 1990 йил 20 июнда қабул қилинган Мустақиллик Декларацияси мустақиллик учун ҳуқуқий пойдевор вазифасини ўтади. Ушбу Декларацияга асосланиб, Ўзбекистон Республикаси Олий Кенгаши томонидан 1991 йил 31 августда «Ўзбекистон Республикасининг давлат мустақиллиги асослари тўғрисида»ги қонун қабул қилинди. Мазкур қонун «ҳақ олинур берилмас» шиори остида озодлик учун курашган аجدодларимиз интиқиб кутган, мустақилликни ҳуқуқий жиҳатдан мустақкамлаб қўйди. Ўзбекистон истиқлолнинг ўтган тарихан қисқа даври давлатимиз учун сиёсий соҳа, давлат ва жамият қурилиши, иқтисодиёт ва маънавият, ижтимоий ҳаёт, суд-ҳуқуқ тизими, сиёсат ва миллий хавфсизликни таъминлаш борасида ҳар томонлама ривожланиш ва юксалиш, жаҳон ҳамжамиятидан муносиб ўрин эгаллаш йиллари бўлди.

Дунёга машҳур HSBS хусусий банки тайёрлаган «Дунё 2050 йилда» маърузасида Ўзбекистон жадал суръатларда ривожланаётган 26 давлат рўйхатига киритилгани ютуқларимиз халқаро миқёсда кенг эътироф этилаётганининг яна бир тасдиғидир. Бугунги эркин ва озод, тинч ва осуда ҳаётимиз қадрини, мустақиллик берган имкониятларни чуқур англашда, инсон манфаатлари устуворлигини таъминлаш – барча ислохот ва ўзгаришларнинг бош мақсади эканини англаб етишимиз керак.

Бирон-бир жамият имкониятларини, одамлар онгида маънавий ва ахлоқий кадрларни ривожлантирмай ҳамда мустақкамламай туриб, ўз

истикқолини тасаввур эта олмайди. Мустақиллик туфайли халқимизнинг маънавий қадриятларига эҳтиром билан муносабатда бўлиш, муқаддас динимиз, анъана ва урф-одатларимиз, бебаҳо тарихий меросимизни сақлаб қолиш ва ривожлантириш давлат сиёсати даражасига кўтарилди. Қадим-қадимдан бизнинг юртимиз илму-маърифат, маданият ўчоқларидан бири бўлиб, бу ердан буюк алломалар, мутафаккирлар ва азиз- авлиёлар етишиб чиққан. Ҳозирги кунда юртимиздаги ҳар бир ёш авлод ўз қалбида ушбу буюк алломаларнинг авлоди эканидан ғурур, ифтихор ва фахрланиш туйғуларини туйиб яшамокда ва уларга муносиб ворис бўлиш учун ҳаракат қилмоқда. Шунингдек, миллатлараро тотувлик ва ҳамжиҳатлик турли миллат вакиллари билан ҳамжиҳат яшаши, ҳамкорликда фаолият юритиши, тинчлик ва барқарорликнинг муҳим омили бўлиб хизмат қилиши билан бир қаторда, жаҳон ҳамжамияти томонидан ҳам эътироф этилмоқда

Давлатимиз раҳбари юритаётган оқилона сиёсат туфайли Ўзбекистон ўз тараққиётининг янги босқичига қадам қўймоқда. «Эркин ва фаровон, демократик Ўзбекистон давлатини мард ва олижаноб халқимиз билан бирга курашимиз», деган тамойилга асосан мамлакатимизни модернизация қилиш, давлат бошқаруви тизимининг сифати ва самарадорлигини юксалтириш бўйича туб ислохотлар амалга оширилди. Бошқарув органлари фаолияти такомиллаштирилди, кўплаб вазирлик ва идоралар қайта ташкил этилди, янги ташкилотлар тузилди. Президентимиз томонидан ишлаб чиқилган Ҳаракатлар стратегиясида белгиланган устувор йўналишлар халқимизнинг келажакка бўлган ишончини янада мустаҳкамлади. «Инсон манфаатлари – ҳамма нарсадан устун», «Халқ давлат идораларига эмас, балки давлат идоралари халқимизга хизмат қилиши керак», деган олижаноб тамойилларга мувофиқ, халқ билан мулоқотнинг замонавий ва самарали тизими йўлга қўйилди. Бунда аҳоли билан доимий ва очиқ мулоқот ўтказилаётгани мавжуд муаммоларни жойида ҳал этиш, халқимиз фаровонлигини оширишга хизмат қилмоқда.

Кўрилаётган ана шундай тизимли чора-тадбирлар иқтисодий тизимиз ва ижтимоий ҳаётимизни барқарор ривожлантиришга хизмат қилаётир. Биргина саноат соҳасини жадал тараққий эттириш мақсадида эркин иқтисодий зона ва кичик саноат ҳудудлари ташкил этилди. Мазкур зоналарда юзлаб лойиҳалар амалга оширилди. Бунинг натижасида илгари катта миқдордаги валюта эвазига четдан импорт қилинган кўплаб маҳсулотларни ўзимизда ишлаб чиқариш ўзлаштирилди. Қишлоқ хўжалигида замонавий, истикқолли тармоқларга асос солиш, кластер тизимини йўлга қўйиш, фермер хўжаликлари билан натижадорлигини оширишга алоҳида эътибор қаратилаётир.

Аҳоли, айниқса, хотин-қизлар ва ёшларни иш билан таъминлаш муҳим вазифалардан биридир. Бу борада ҳам амалий қарар ва ёндашувлар ўзгарди.

Одамларнинг меҳнатга иштиёқи ошиб, бизнес билан шуғулланиш истагида бўлганлар сафи кенгайди. Ҳар бир оилада тадбиркорлик муҳити шакллана бошлади. Мамлакатимизда суд-ҳуқуқ тизимини янада ислоҳ қилиш борасида ҳам кенг кўламли ишлар амалга оширилаётир. Ҳуқуқбузарлик ва жиноятчиликка қарши курашиш, «Қонун ва адолат – устувор», «Жиноятга жазо муқаррар» тамойиллари ва «Жиноятчиликка қарши курашиш ҳақиқати ва адолати» шиори остида олиб борилаётган ишлар юксак самаралар бермоқда. Халқимиз бугунги ислоҳотлар самарасини ўз ҳаёти мисолида ҳис этаётир.

Мустақилликнинг ютуқлари сифатида қуйидагиларни кўрсатиб ўтиш мумкин:

биринчидан, *Мустақиллик бизга тилимизни қайтарди*. Ўзбек тилига давлат тили мақоми берилди. Халқимиз ўз она тилида эркин сўзлаш бахтига муяссар бўлди;

иккинчидан, *Мустақиллик бизга динимизни, эътиқодимизни қайтарди*. Виждон ва эътиқод эркинлиги конституциявий асосга ҳамда қонуний кафолатга эга бўлди;

учинчидан, *Мустақиллик бизга тарихимизни қайтарди*. Бугунги кунда уч минг йиллик миллий тарихимизни қайта тикляпмиз ва холисона ўрганапмиз, тарихий ҳақиқатни англамоқдамиз;

тўртинчидан, *Мустақиллик бизга маънавиятимизни қайтарди*. Истиқлол шарофати билан бой миллий-тарихий маънавий хазинамиз сарчашмаларидан баҳраманд бўлмоқдамиз;

бешинчидан, *Мустақиллик бизга инсоний ҳуқуқларимизни, сиёсий эркинлигимизни қайтарди*.

Шундай қилиб, мустақиллик халқимиз учун энг улуғ неъмат бўлиб, уни барчамиз кўз қорачиғимиздек асраб-авайлашимиз, мамлакатимиз равнақи, тараққиёти учун жипслашиб, ягона мақсад сари олға боришимиз зарур. Зеро мамлакат мустақиллигини мустаҳкамлаш, халқнинг фаровонлиги, озод ва обод турмушини таъминлаш барчамизнинг муқаддас бурчимиздир.

**МИРЗАТИЛЛА
ТИЛЛАБАЕВ**

Инсон ҳуқуқлари бўйича Ўзбекистон Республикаси
Миллий маркази директорининг биринчи
ўринбосари, юридик фанлар доктори

ЯНГИ ЎЗБЕКИСТОН ВА ИНСОН ҲУҚУҚЛАРИ

Янги Ўзбекистон халқаро ва хорижий ҳамкорлар билан ўзаро фойдали муносабатларни ривожлантиришдан манфаатдор бўлиб, ташқи сиёсатани фаолиятида очиқ, дўстона ва прагматик тамойилларга асосланган ҳолда олиб бормоқда.

Халқаро ва минтақавий ташкилотлар (БМТ, ЕХХТ, ШХТ, МДХ, ИХТ, Туркий кенгаши) ҳамда ҳорижий давлатлар билан кўп қиррали ҳамкорликни янада ривожлантиришга доир бир қатор тегишли дастурий ҳужжатлар ишлаб чиқилган ва қабул қилинган, «йўл хариталари» тасдиқланган.

БМТ Бош котиби Антониу Гутерриш таъбири билан айтганда, **“Инсон ҳуқуқлари бизнинг умидимиз, улар зиддиятларни ҳал қилишда ва мустаҳкам тинчликни ўрнатишда ёрдам беради. Инсон ҳуқуқлари ҳамма учун кадр-қиммат ва имконият дунёсини барпо этиш учун асос бўлиб, улар ҳар қуни синовдан ўтказилади”**.

Маълумки, бундан беш йил аввал БМТга аъзо-давлатлар 2030 йилгача мўлжалланган Барқарор ривожланиш кун тартибини қабул қилганди. Ўзбекистонда Барқарор ривожланиш мақсадларига эришиш бўйича Миллий индикаторлар муваффақият билан амалда татбиқ этилмоқда. Мамлакатимиз Барқарор ривожланиш мақсадларига эришиш бўйича ўзининг биринчи ихтиёрий миллий шарҳини кенг парламент ва жамоатчилик муҳокамасидан ўтказиб, БМТнинг Иқтисодий ва Ижтимоий кенгашига тақдим этди.

Бирлашган Миллатлар Ташкилоти Бош Ассамблеясининг 2015 йилнинг сентябрида **Барқарор ривожланиш бўйича ўтказилган саммитида** қабул қилинган 70-сон резолюциясига билан 17 та Барқарор ривожланиш мақсадлари тасдиқланган эди.

Ушбу 2030 йилгача бўлган даврда БМТ Глобал кун тартибининг амалга ошириш бўйича Миллий мақсад ва вазифалар ҳам тасдиқланиб, амалга оширилиб келинмоқда.

Барқарор ривожланиш мақсадларининг **169 вазифаларининг 92 фоизи** инсон ҳуқуқлари бўйича халқаро ҳужжатлар билан бевосита боғлиқдир. 2030 йилгача Барқарор ривожланиш кун тартиби **“инсон ҳуқуқларини барча учун амалга оширишга интилиш”** тамойилини ижросига қаратилган бўлиб, БРМ мақсадларнинг аксарияти инсон ҳуқуқлари бўйича халқаро ҳужжатлар қоидаларини акс эттиради.

Хусусан, Барқарор ривожланишининг 16 мақсади (“Тинчлик, адолат ва самарали институтлар”) шахсий ва сиёсий ҳуқуқларнинг қамраб олиб, шахсий хавфсизлик, одил судловга эришиш ва “асосий эркинликлар” соҳасида институционал ислоҳотларни кўзда тутди.

Халқаро ҳамжамият ушбу ниҳоятда мураккаб мақсадни эришиш жараёнида **“ҳеч ким ортда қолмайди”** тамойилини яқдиллик билан амалга оширмоқда. Бу эса ўз навбатида, инсон ҳуқуқлари соҳасидаги тенглик ва камситилмаслик тамойилларини тўлиқ акс эттиради.

Барқарор ривожланиш мақсадларининг инсон ҳуқуқларига риоя қилишга асосланиши, уларнинг катта қисми инсон ҳуқуқлари бўйича миллий, минтақавий ва халқаро механизмлари томонидан мониторинг қилиниши аниқланади.

Ўртача ҳар йили давлатлар Бирлашган Миллатлар Ташкилотининг инсон ҳуқуқлари мониторинги бўйича турли механизмлари орқали **70 тадан** кўпроқ тавсиялар олишади. Универсал даврий ҳисобот (UPR) механизми доирасида 2007 йилда бошлаб, 193 та БМТга аъзо-давлатлар учун **68 000** дан ортиқ тавсиялар ишлаб чиқилган. Ушбу тавсияларни тизимли ва самарали амалга ошириши учун давлатлар уларни БРМнинг мақсадларига оид тематик гуруҳларга боғлаб ижро қилмоқда.

Ўзбекистон мисолида таҳлил қилсақ БМТнинг шартномавий кўмиталари, махсус маърузачилари ҳамда Универсал даврий ҳисобот (UPR) механизми доирасида **868та** тавсия билдирилган бўлиб, уларнинг **460** таси (53%) бевосита БРМ билан боғлиқдир.

Жумладан, 2018 йилда БМТнинг Инсон ҳуқуқлари кенгаши томонидан кўриб чиқилган учинчи ҳисобот бўйича **212** та тавсияларнинг аксарият қисми БРМнинг **4** (сифатли таълим), **5** (гендер), **8** (муносиб меҳнат), **10** (қамбағалликни қисқартириш) ва **16** (одил судлов) мақсадлари қамраб олади. Ҳозирда Олий Мажлиса палаталари томонидан ушбу тавсияларни бажариш мақсадида Миллий ҳаракат режаси тақдидланди.

Сўнгги йилларда БМТ ва унинг институтлари, шу жумладан, Инсон ҳуқуқлари бўйича олий комиссар бошқармаси ва Инсон ҳуқуқлари кенгаши билан ўзаро ҳамкорлик даражасини оширишга эришилди.

БМТнинг барча тузилмаларининг тавсияларини инобатга олган ҳолда **Инсон ҳуқуқлари бўйича Миллий стратегия** тасдиқланди. Ушбу Стратегия тўғрисидаги маълумот БМТни Бош ассамблеясининг 74-сессия расмий ҳужжати сифатида тарқатилди. Президент фармони билан БМТнинг инсон ҳуқуқлари бўйича устав **органлари ва шартномавий кўмиталари қарорларини кўриб чиқиш тартиби тўғрисида Низом** тасдиқланди.

Инсон ҳуқуқлари соҳасидаги халқаро мажбуриятларни мониторинг қилиш бўйича парламент ваколатлари кенгайтирилди:

- Инсон ҳуқуқлари масаласи бўйича парламент палаталари томонидан махсус ахборот кўриб чиқилмоқда¹;

¹ Янги Ўзбекистон ва инсон ҳуқуқлари. Ўзбекистон Республикасида инсон ҳуқуқлари бўйича халқаро мажбуриятларга риоя қилинишининг ҳолати тўғрисида ахборот. – Тошкент: Инсон ҳуқуқлари бўйича Ўзбекистон Республикаси Миллий маркази, 2020. – 38 б.

- инсон ҳуқуқлари бўйича БМТ органлари тавсиялари бажариш бўйича “йўл хариталари”ни тасдиқлаш амалиёти шакллантирилди (бугунги кунга қадар 5 таси тасдиқланди);

- инсон ҳуқуқлари бўйича парламент комиссияси ўз ишини бошлади.

Инсон ҳуқуқлари бўйича Миллий маркази БМТ тузилмаларини тавсиялари бажариш бўйича мониторинг қилиш ва миллий маърузалар тайёрлаш ваколатлари мустаҳкамланди. Ҳозирда БМТнинг Инсон ҳуқуқлари бўйича Олий комиссари бошқармаси билан биргаликда тавсияларни мониторинг қилиш мақсадида миллий маълумотлар базаси тайёрланмоқда.

Ўзбекистонда Инсон ҳуқуқлари бўйича Осиё форуми ҳамда Ислом ҳамкорлик ташкилотининг ёшлар ҳуқуқларига бағишланган 6-чи семинари ўтказилди, БМТнинг махсус маърузачиларини тавсиялари бажаралиб келинмоқда.

Ўзбекистон 2021-2023 йиллар даврига мазкур кенгаш аъзоси этиб илк бор сайлангани мамлакатимизда сўнги йилларда инсон ҳуқуқларини таъминлашга қаратилган ислохотларнинг халқаро ҳамжамияти томонидан муҳим эътирофи бўлди.

Ўзбекистон Республикаси Президенти Шавкат Мирзиёев БМТнинг Инсон ҳуқуқлари бўйича кенгаши 46-сессиясидаги ўз нутқида инсон ҳуқуқлари соҳасида 7 та устувор йўналиш белгиланиб, 19 та аниқ ташаббус билдирди. Ушбу таклиф ва ташаббуслар ижтимоий ҳимояга муҳтож қатламларга биринчи навбатда қаратилган бўлиб, яъни аёллар, болалар, ёшлар, ногиронлиги бўлган шахслар ҳуқуқларини ҳимоя қилиш ва қўллаб-қувватлашни таклиф қилинди.

Ўзбекистон Республикасининг БМТ Инсон ҳуқуқлари соҳасида таълим ва тарбия тўғрисидаги декларацияси қоидаларини амалга ошириш бўйича **Миллий ҳаракатлар дастури** парламент томонидан тасдиқланиб, унинг “Йўл харитаси”да белгиланган тадбирлар бажарилмоқда.

Инсон ҳуқуқлари бўйича Миллий стратегия доирасида таълим муассасаларида «Инсон ҳуқуқлари», «Аёллар ҳуқуқлари» ва «Бола ҳуқуқлари» бўйича ўқув курсларини, шунингдек “Инсон ҳуқуқларига оид халқаро ҳуқуқ» мутахассислиги бўйича қўшма магистратура йўналишини (консорциум) жорий қилиш бўйича амалий ишлар қилинмоқда.

Бундан ташқари, Инсон ҳуқуқлари бўйича Миллий маркази ҳузурида «**Инсон ҳуқуқлари**» бўйича **фан доктори (DSc) ва фалсафа доктори (PhD)** илмий даражаларини олиш учун илмий кенгаши ҳамда Инсон ҳуқуқларига

риоя этиш ва уни ҳимоя қилиш соҳасида кадрлар малакасини ошириш бўйича ўқув курслари фаолияти йўлга қўйилди.

Инсон ҳуқуқлари бўйича Миллий марказ томонидан халқаро ва миллий ҳамкорлар билан биргаликда **“Инсон кадр-қиммати - энг олий кадрият”** махсус ўқув модулини ишлаб чиқилиб, 500 дан ортиқ судьялар ва ҳуқуқни муҳофаза қилувчи органларининг раҳбар ходимларини ўқитилди. Ўқув жараёнига Бирлашган Миллатлар Ташкилоти, Европада Хавфсизлик ва Ҳамкорлик Ташкилотининг етакчи экспертлари жалб қилиниб, 40 га яқин онлайн вебинарлар ташкил қилинди.

“Инсон ҳуқуқлари ҳимояси учун” кўкрак нишони таъсис этилиб, ҳар йили 10 декабрь – Халқаро инсон ҳуқуқлари кунида ўз соҳибларига тантанали равишда топшириш амалиёти йўлга қўйилди.

Ўзбекистон Президенти Ш.М. Мирзиёев таъкидлаганидек, **«Ўзбекистон Инсон ҳуқуқлари бўйича кенгаш аъзоси сифатида халқаро ҳуқуқнинг инсон ҳуқуқларига оид умум эътироф этилган принцип ва нормаларини қатъий ҳимоя қилади ва фаол илгари суради»**.

Янги Ўзбекистон инсон ҳуқуқлари бўйича янги халқаро шартномаларнинг ташаббус қилиб келмоқда. Буни Ёшлар ҳуқуқлари бўйича конвенция лойиҳаси ишлаб чиқилиши, БМТ Бош Ассамблеясининг бир қатор резолюцияларини қабул қилиниши мисолида кўришимиз мумкин.

БОБОҚУЛ ТОШЕВ

Юристарлар малакасини ошириш маркази кафедра мудири, юридик фанлар доктори, профессор

МУСТАҚИЛЛИК ЙИЛЛАРИДА ҚОНУНЧИЛИК ҲОКИМИЯТИ РИВОЖЛАНИШИНING ҲУҚУҚИЙ АСОСЛАРИ ВА БОСҚИЧЛАРИ

Мустақиллик халқимизнинг асрий орзуси эди. Йигирманчи асрнинг охирида дунёдаги ўзгаришлар, турли халқларнинг ўз мустақиллиги йўлидаги ҳаракатлари янги давлатларнинг ташкил топишига олиб келди. Ўзбек халқининг бошидан кечирган қийинчиликлари, қатағонлар ва дунё тамаддунини тебратган халқнинг номсиз яшаши адолатнинг бузилиши эди. 1991 йил 31 август «Ўзбекистон Республикасининг давлат мустақиллиги асослари тўғрисида»ги Қонуннинг қабул қилиниши орқали Ўзбекистон мустақил давлат деб эълон қилинди.

Босиб ўтилган ўттиз йиллик тарихий йўлга назар соладиган бўлсак, давлат ҳокимияти йўлга қўйилгани ва давлат бошқаруви демократик тамойиллар асосида шаклланишининг гувоҳи бўлишимиз мумкин.

Мустақилликнинг дастлабки кунлариданоқ Ўзбекистон Республикаси Конституциясида белгиланган тамойиллар, мақсад ва вазифалардан келиб чиқиб, мамлакатни модернизация қилиш, демократик ислохотларни янада чуқурлаштириш ва жамият ҳаётининг барча жабҳаларини, хусусан, қонунчилик, ижро ҳокимияти ва суд-ҳуқуқ соҳасини либераллаштиришга катта эътибор қаратиб келинмоқда.

Парламент – мамлакат аҳолиси томонидан сайланадиган олий вакиллик идораси, қонун чиқарувчи ҳокимият, ҳозирги замон демократик давлат тузумининг ажралмас институтидир. Шунинг учун ҳам, ҳуқуқий-демократик давлатнинг ҳуқуқий асосларини мустаҳкамлаш, аввало, парламентаризмни ривожлантиришга ҳар томонлама боғлиқ. Ўзбекистонда парламент давлатнинг алоҳида ва ўзига хос институти сифатида халқ ҳокимиятининг тантанаси ҳамда давлат ҳокимиятининг ўзига хос йўналиши сифатида майдонга чиқди.

Қонунчилик ҳокимияти давлат ҳокимиятининг муҳим таркибий қисми бўлиб, уни такомиллаштириш давлат ҳокимияти бутун тизимининг тарихий эволюцияси билан боғлиқ. Шу сабабли қонун чиқарувчи олий органнинг қарор топиши ва ривожланиши муаммоларини ҳар томонлама таҳлил этиш давлат қурилиши назарияси ва амалиёти учун, Ўзбекистон парламентаризмининг келажаги учун теран аҳамият касб этади.

Ўзбекистонда парламентнинг ўрни ва ролини оширишга қаратилган ислохотларни қуйидаги босқичларга ажратиш мумкин:

1-босқич (1991-1994 йиллар): ўтиш даври парламенти деб аташ мумкин бўлган охириги чақирик Олий Кенгаш давлат бошқарувининг мутлақо янги органларини ташкил этишнинг, ижтимоий йўналтирилган бозор иқтисодиётига асосланган адолатли демократик жамият қуришнинг ҳуқуқий негизи бўлган Ўзбекистон Республикаси Конституциясини қабул қилди. Президентлик институтини жорий этиш, давлат ҳокимияти ва бошқаруви органларини ташкил этиш, вазифалар тақсимооти доирасида қонунчилик ҳокимиятини ўрнатиш, миллий давлатчилик асосларини шакллантириш даври. Олий Кенгашнинг ўн иккинчи сессияси 1994 йил 23 сентябрда Ўзбекистон Республикаси Олий Мажлисига биринчи сайловни 1994 йил 25 декабрда ўтказиш тўғрисида қарор қабул қилди.

2-босқич (1995-1999 йиллар): Ўзбекистон Республикаси Олий Мажлисини тузиш ва фаолиятини таъминлаш, кўппартиявийлик асосида сайланган 250 депутатдан иборат, муқим ва вакиллик асосида ишлайдиган парламентни шакллантириш, халқаро тажрибаларга таяниб парламент фаолиятини ислоҳ қилиш, ёш давлатнинг иқтисодий ислохотларини тезкорлик билан таъминлашга қаратилган қонунчилик асосларини яратиш ва парламент назоратини ўрнатиш даври;

3-босқич (2000-2004 йиллар): парламент ислохотларини тизимли чуқурлаштириш, сиёсий партиялар фракцияларига ва блокларга бирлашиш орқали ишлаш, парламент ички фаолиятини такомиллаштириш, хусусан, икки палатали парламентни шакллантириш, республикамизнинг халқаро-ҳуқуқий ҳужжатларга аъзо бўлишини кенгайтириш, 2002 йилги референдум якунларини ҳаётга татбиқ этиш мақсадида муҳим конституциявий қонунлар қабул қилиш даври;

4-босқич (2005-2010 йиллар): депутатларнинг профессионал фаолияти (Олий Мажлис Қонунчилик палатасида 120 депутатнинг доимий ишлаши)га асосланган, кўппартиявийлик асосида икки палатали парламентнинг амал қилиши, парламентда кўпчилик бўлиб ва рақобатда ишлаш, айрим давлат ҳокимият органларининг муҳим ваколатларини ўзига олиш, Бош вазир номзодини тавсия этишда барча сиёсий партиялар ва фракциялар маслаҳатини уюштириш, қўйи давлат ҳокимият органлари манфаатларининг юқори палата (Олий Мажлис Сенати) орқали манфаатларининг ифода этилиши, палаталар тортишувчилиги ва бир-бирини тийиб туриш тамойилларига кўра ислохотларни амалга оширишда иштирок этиш даври;

5-босқич (2011-2015 йиллар) парламент назоратининг кенгайтирилиши, қонун лойиҳаларини парламент палаталарида кенг муҳокама қилишни йўлга қўйиш, ҳукумат раҳбари лавозимига номзод кўрсатишда сайловларда ғолиб партиянинг ташаббусга эга бўлиши, мамлакат манфаатларини кўзлаб долзарб экологик муммоларни қонунчилик орқали ҳал этишга кўмаклашиш мақсадида квоталанган тизимга ўтилиши, Олий Мажлис Қонунчилик палатасида «депутатлик гуруҳи» шаклида фаолиятнинг йўлга қўйилиши даври;

6-босқич (2016 йилдан ҳозирга қадар) Олий Мажлис қонунчилик палатаси депутатлигига фақат сиёсий партиялардан номзодлар кўрсатиш, сайловларда ғолиб бўлган партия фракцияси томонидан Бош вазир номзодининг кўрсатилиши, ҳукумат аъзолигига номзодларни парламент муҳокамасидан ўтказиш ва вазифага тайинлаш амалиёти, «ишончсизлик вотуми» институтининг қўлланиши мумкинлиги, давлат бошлиғининг ҳар йили парламентга мурожаат йўллаш амалиётининг йўлга қўйилгани, ҳукумат эшитуви институтининг жорий этилиши, қонун лойиҳаларини жамоатчилик муҳокамасидан ўтказиш даври.

Мустақиллик йилларида парламентга сайловлар ўтказиш орқали парламентаризм ривожлана борди, фракциявий рақобат орқали қонунлар қабул қилишда очиқлик ва шаффофлик таъминланишига эришилди, давлат олий ҳокимияти органларининг бўлиниш принципига асосланган «бир-

бирини тийиб туриш» ва «ҳисобдорлик» асосида давлат бошқаруви йўлга қўйилди.

Парламент ислохотларининг асосий мақсади вакилликни кенгайтириш ва қонунчилик жараёнининг сифати ҳамда самарадорлигини ошириш, қонунлар сифатини тубдан яхшилаш, халқаро меъёрлар талабларига мослаштириш, қуйи – Қонунчилик палатасини мунтазам фаолият кўрсатадиган профессионал органга айлантириш, юқори палата – Сенатни ҳудудлар манфаатларини ифода қиладиган вакиллик органи сифатида шакллантиришдан иборат эди.

Парламентнинг давлат механизмида тутган ўрни ҳақида гапирадиган бўлсак, Ж. Локк ва Ш. Монтескье каби давлат ҳокимиятининг бўлиниши ғояси тарафдорлари унинг ваколатларини асосан қонун ижодкорлигини амалга ошириш билан чеклашга интилишган. Ж.Ж. Руссо эса, давлат ҳокимиятининг яхлитлиги ҳақида сўз юритади ва қонунчилик органининг ижроия ҳокимиятни назорат қилиш ғоясини илгари суради.

Ҳуқуқ тизими ҳақида сўз борадиган бўлса, жамиятдаги барча синф, миллат, табақа ва халқнинг қонун даражасига кўтарилган эрки-иродаси бўлиб, улар ўртасидаги турли ижтимоий муносабатларни тартибга солувчи ҳуқуқ нормалари, ҳуқуқ институтлари ва ҳуқуқ соҳаларидан иборат бўлиб, объектив характерга эга.

Замонавий парламент – қонун қабул қилиш функциясини амалга оширувчи давлат ҳокимиятининг олий вакиллик органи. Бу функция, ўз навбатида, бир қатор молиявий ваколатларни, жумладан, давлат бюджетини қабул қилиш ва унинг ижросини назорат этиш ваколатини ҳам қамраб олади. Давлат бошқарув тизимига қараб, парламент ҳукуматни у ёки бу даражада назорат қилиш ваколатига ҳам эга ҳисобланади.

Босиб ўтилган йилларда давлат ҳокимияти ва бошқаруви соҳасида амалга оширилган ислохотларни қуйидаги даврларга ажратиш мумкин:

1991-2000 йиллар давлат ҳокимиятини шакллантириш ва ҳуқуқий тизимни мустаҳкамлаш, иқтисодий мустақилликни таъминлаш ва иқтисодий асосларни ҳуқуқий мустаҳкамлаш, муҳим халқаро-ҳуқуқий ҳужжатларга аъзолик, халқаро ташкилотлар билан ҳамкорлик қилиш, маънавий ҳаётни соғломлаштириш, таълим тизимини янгилаш, ижтимоий ҳимояни кучайтириш даври бўлди.

2001-2010 йилларда мамлакатни модернизация қилиш, мудофаа соҳасини ислоҳ қилиш, хавфсизликни таъминлаш, инсон ҳуқуқлари ҳимоясини кучайтириш, маҳаллий давлат ҳокимияти ва вакиллик органлари фаолиятини кенгайтириш, давлат бошлиғи ва давлат олий ҳокимияти органлари вазифаларини аниқлаштириш, ваколатларни ўтказиш, фуқаролик жамияти асосларини кучайтиришга эътибор қаратилди.

2011-2020 йиллар маъмурий ислохотларни ўтказиш, сиёсий тизимни мустаҳкамлаш, саноатни модернизация қилиш, фермерлик ҳаракатини кенг ёйиш, тадбиркорликни кенгайтириш, камбағалликдан чиқиш, янги ижтимоий лойиҳаларни жорий этиш, таълим, соғлиқни сақлаш, маданият, маънавият соҳасини ислоҳ қилишнинг узоқ йилларга мўлжалланган режалари белгилаб олингани билан ажралиб туради.

Маълумки, ҳуқуқ тизими жамиятнинг иқтисодий тузилишидан пайдо бўлиб, у билан боғлиқ бўлган, унинг мустаҳкамлайдиган ҳар бир давлатнинг ички ҳуқуқ тузилиши бўлиб, кишилар ўртасидаги турли ижтимоий муносабатларни тартибга солади. Ҳуқуқ тизими жамиятнинг сиёсий, ғоявий, маърифий, маданий ва бошқа ижтимоий белгилари билан боғлиқдир. Ҳамда ҳуқуқ тизими жамиятнинг миллий муносабатлари, унинг урф-одатлари, барча халқнинг ҳуқуқий онги ҳуқуқий маданиятлиги ва давлатнинг ҳуқуқ ижодкорлик фаолиятига боғлиқдир.

Юқорида таъкидланганлар мустақиллик йилларида халқ ҳокимиятини ўрнатиш ва миллий давлатчиликни қарор топтиришга қаратилган саъй-ҳаракатлар натижасидир. Шунингдек, ҳуқуқий тизимни ривожлантириш, уни мустаҳкамлаш, кучли иқтисодий асосга эга бўлган қонунчилик базасини яратиш йўлида ҳам салмоқли ишлар амалга оширилди.

БАРАТОВ МИРОДИЛЖОН	Ўзбекистон Республикаси Фанлар академияси Давлат ва ҳуқуқ институти бўлим бошлиғи, юримдик фанлар доктори, профессор
---------------------------	--

ЎЗБЕКИСТОН РЕСПУБЛИКАСИ ҲУҚУҚИЙ АСОСЛАРИ, ТУҒИЛИШ ВА ЭВРИЛИШ ЖАРАЁНИ: ЯНГИ ЎЗБЕКИСТОН

1991 йил 31 август. Тарих, тақдир Ўзбекистон халқига ажойиб туҳфани тақдим этди: Ўзбекистон давлат мустақиллигига эришди. Мамлакат парламенти – Олий Кенгаш Ўзбекистон Республикасининг Мустақиллик декларациясига ва Ўзбекистон Республикасининг Давлат мустақиллиги тўғрисидаги Баёнотга асосланиб, Ўзбекистон Республикасининг «Ўзбекистон Республикасининг давлат мустақиллиги асослари тўғрисида»ги Қонунни қабул қилди¹. 1991 йил 30 сентябрдаги 358-ХП сон Қонун билан «Ўзбекистон Республикасининг Давлат мустақиллиги асослари тўғрисида» 1991 йил 31 августда қабул қилинган Ўзбекистон Республикасининг Қонунига конституциявий мақом берилди².

¹ // Ўзбекистон Республикаси Олий Кенгашининг Ахборотномаси, 1991 йил, 11-сон, 246-модда.

² // Ўзбекистон Республикаси Олий Кенгашининг Ахборотномаси, 1991 йил, 9-12-сон, 268-модда.

Муқаддам (1990 йил 20 июнь) Олий Кенгаш 12 банддан иборат Мустақиллик декларациясини тасдиқлаган эди¹.

Конституциявий қонун 17 моддадан иборат бўлиб, унинг 7-моддасида шундай нормани ўқиймиз: «Ўзбекистон Республикаси Давлат мустақиллигининг моддий асоси унинг мулкидир. Республика ҳудудидаги ер, ер ости бойликлари, сув ва ўрмонлар, ўсимлик ва ҳайвонот дунёси, табиий ва бошқа ресурслар, республиканинг маънавий бойликлари Ўзбекистон Республикасининг миллий бойлиги, мулки ҳисобланади».

Бугунги чиқишимизда кун мавзусини айнаи ушбу категория – «мулк» категорияси орқали очиқ бермоқчимиз.

Дарҳақиқат, мулк ҳуқуқи фуқаролик ҳуқуқининг йирик институтларидан бири сифатида иқтисодий муносабатлар тизимида ўзига хос ўринга эгадир. Зеро, мол-мулклар ва моддий неъматларнинг ҳуқуқий тартибга солиниши, мулкнинг кимга тегишли бўлиши ва жамият аъзолари ўртасида қандай тақсимланишига кўра, иқтисодий муносабатлар шаклланади ва мамлакатнинг истиқболдаги ривожланиши белгилаб олинади.

Маълумки, кейинги йилларда мамлакатимизда давлат мулки объектларининг катта қисми давлат тасарруфидан чиқарилди ва хусусийлаштирилди. Бу ҳолат мулк ҳуқуқининг субъекти сифатида давлат мақомини белгилашда энг асосий омиллардан бирига айланди. Зеро, бир пайтлар жамиятдаги яққа ва ягона қудратли мулкдор ҳисобланган давлат мол-мулки бозор қонуниятларига мувофиқ равишда мулкдорлар кўлига топширилди ва бу ўз навбатида талаб ва таклиф, рақобат каби бозор иқтисодиётининг энг муҳим қонуниятларини жамиятда амал қила бошлашига олиб келди.

Шу билан бирга, хусусийлаштириш ва давлат тасарруфидан чиқариш ижтимоий ҳаётнинг кўплаб соҳаларида давлат монополиясининг барҳам топишига ва соғлом рақобатнинг шаклланишига ҳамда давлатнинг мулкдорлик мавқеи тубдан ўзгаришига олиб келди. Масалан: алоқа, тиббий хизмат, ҳуқуқий хизмат каби хизмат кўрсатиш соҳаларидаги кўплаб ташкилотларнинг ва мол-мулкларнинг хусусийлаштирилиши бу соҳаларни жадал суръатларда ривожлантиришга замин яратди. Яъни, давлат мулкининг доминантлигига барҳам берилди. Мазкур ҳолатлар, эндиликда мулк ҳуқуқининг субъекти сифатида давлатнинг мақоми фуқаролик ҳуқуқи бошқа субъектларининг мулкдорлик мақоми билан тенглашиб бораётганлигини англатади. Зеро, мутахассислар айтганидек, бозор муносабатлари шароитида маблағлар ва захиралар (ресурслар)ни тақсимлаш ва қайта тақсимлаш, иқтисодиётни тўғри ташкил этишда етакчи омил ҳисобланади.

¹ // <https://lex.uz/docs/185391>.

Хусусийлаштириш ва давлат тасарруфидан чиқаришнинг ҳозирги кунда ҳам жадал суръатларда олиб борилиши ва фуқаролар ҳамда юридик шахслар мулк ҳуқуқига эга бўлишлари мумкин бўлган объектларнинг кенгайиб бориши фикримизнинг далилидир.

Шу билан бирга, давлат мулки объектларидан самарали фойдаланиш ва тасарруф қилиш мақсадида охириги пайтларда бўш ётган давлат мулки объектларини оммавий савдо орқали, шу жумладан, хорижий инвесторларга сотиш, инвестиция мажбуриятлари шартларини қабул қилиш асосида «ноль» сотиш қийматида танлов орқали сотиш, давлат органлари ва ташкилотларига оператив бошқариш ҳуқуқи асосида берилган мол-мулклардан янада самарали фойдаланиш мақсадида уни текинга фойдаланишга топшириш амалиётига ўтилмоқда.

Кўриниб турибдики, хусусийлаштириш соҳасида бундай тадбирларнинг амалга оширилиши давлатнинг мулкдорлик мақомини муайян соҳаларга йўналтиришни асосий мақсад қилиб кўяди. Бунда давлат илгаригидек, мамлакатдаги ягона мулкдор эмас, давлат ва жамият эҳтиёжларини ифода этувчи, мамлакатни бошқариш ва халқ фаровонлигини таъминлаш мақсадида мол-мулкка эгалик қилувчи, ундан фойдаланувчи ва тасарруф этувчи субъект сифатида намоён бўлади.

Таъкидлаш лозимки, Республикамизда бозор иқтисодиёти муносабатлари шакллана бошлаган пайтдан бошлаб, давлатнинг мулкдорлик мавқеи сезиларли даражада ўзгарди. Эндиликда давлатнинг мамлакатдаги барча мол-мулкларга нисбатан монопол ҳуқуқи секин-асталик билан барҳам топиб бормоқда.

Мамлакатимизда иқтисодий ислоҳотларни чуқурлаштириш, камбағалликни қисқартиришга йўналтирилган бозор иқтисодиётини шакллантириш тадбирлари изчиллик билан амалга оширила бориб, бугунги кундаги «...иқтисодиётда таркибий ўзгаришларни амалга оширишда давлат компанияларини трансформация қилишни жадаллаштириш керак. Ҳозирги вақтда давлат иштирокидаги корхоналарнинг аксарияти молиявий барқарор бўлмагани учун давлатга оғир юк бўлиб қолмоқда. Шунинг учун жорий йилдан барча давлат корхоналарини ислоҳ қилиш дастури амалга оширилмоқда. Жумладан, келгуси йилда Навоий кон-металлургия комбинати, «Ўзбекнефтгаз», «Ўзбекгидроэнерго», «Ўзавтосаноат» акциядорлик жамиятлари халқаро молия бозорига чиқиб, давлат кафолатсиз маблағ жалб қилиш имкониятига эга бўлади... Таркибий ислоҳотларнинг яна бир йўналиши бу – давлатнинг иқтисодиётдаги иштирокини камайтиришдир»¹. Албатта,

¹Ўзбекистон Республикаси Президенти Шавкат Мирзиёевнинг Олий Мажлисга Мурожаатномаси (29.12.2020) // <https://president.uz/uz/lists/view/4057>.

бундай ҳолат мамлакат ривожланишининг иқтисодий омиллари билан узвий боғлиқдир.

Шу нуқтаи назардан қараганда, мазкур ишларни амалга оширишнинг, иқтисодиётни тубдан ислоҳ қилишнинг «2017 – 2021 йилларда Ўзбекистон Республикасини ривожлантиришнинг бешта устувор йўналиши бўйича Ҳаракатлар стратегияси»¹ асос қилиб олинган бўлиб, ўтган йиллар мобайнида тизимли амалга оширилган ислоҳотлар бевосита унда назарда тутилган тамойилларга таянади.

Шуни айтиш лозимки, мустақиллик қўлга киритилганидан сўнг ўтган вақт мобайнида мамлакатимизда ижтимоий, иқтисодий ва ҳуқуқий соҳада амалга оширилган ислоҳотлар натижасида бозор иқтисодиёти қонуниятларига хос бўлган, жамият ҳаётида вужудга келадиган энг муҳим ижтимоий муносабатларни тартибга солишга қаратилган қонунчилик базаси яратилди. Бунда асосий эътибор мустақилликнинг илк даврларида иқтисодиётда давлатнинг бош ислоҳотчилигига қаратилган бўлса, кейинги босқичларда хусусий мулкка асосланган тадбиркорлик субъектлари мустақиллигини таъминлаш, улар фаолиятини эркинлаштириш давлат иқтисодий фаолиятининг устувор йўналишига айланиб бормоқда.

Ўзбекистоннинг сўнгги 30 йиллик тараққиёт йўли давлатнинг ижтимоий қиёфасини тубдан ўзгартирди. Чуқур институционал ўзгаришлар амалга оширилди. Давлат эндиликда иқтисодий, хўжалик алоқаларига ортиқча аралашавермайдиган, энг муҳим, стратегик аҳамиятга эга бўлган масалаларда ўз сўзини айтадиган тузилма бўлиб қолди.

Дарҳақиқат, бозор муносабатлари шароитида давлат мулки ҳам мулкнинг бир шакли сифатида бошқа мулк шакллари каби тенг ҳуқуқли ва ҳуқуқий жиҳатдан баб-баравар муҳофаза этилади (Ўзбекистон Республикаси Конституцияси, 53-модда).

Мустақилликнинг шаклланиш йилларида бозор муносабатлари шароитида давлат мулкига нисбатан ўтмишдаги ҳолат барҳам топиб (давлат мулкининг ҳукмронлиги, ундирув ёки қарзлар давлат мулкига қаратилмаслиги ва шу кабилар), қуйидагилар намоён бўлмоқда:

давлат мулки – мулк шаклларида бири бўлиб, ҳеч қандай устунликка эга эмас;

манбаларда қайд этилганидек, давлат – бош ислоҳотчи, ўзининг бошқарув ваколатларини иқтисодий муомаланинг бошқа иштирокчиларига тўғридан-тўғри оператив-буйруқбозлик усулида таъсир кўрсатиш орқали эмас, қонун ҳужжатларида кўзда тутилган воситалар орқали амалга оширади;

¹ // Ўзбекистон Республикаси қонун ҳужжатлари тўплами, 2017 йил, 6-сон, 70-модда.

давлат тасарруфидан чиқариш ва хусусийлаштириш давлат мулкининг миқдори ва ҳажмининг ўзгариб туришига олиб келади. Бу эса ўз навбатида давлатнинг иқтисодий фаолият йўналишларининг ўзгаришига ва муайян соҳада давлат мулки монополиясининг барҳам топишини таъминлайди. Масалан, мустақилликнинг дастлабки даврларида таълим ва маориф фақат давлатнинг фаолияти ҳисобланган бўлса, ҳозирги пайтга келиб хусусий таълим масканларининг юзага келиши бу соҳада давлат мулки монополиясининг тугашига олиб келди;

бозор иқтисодиёти шароитида давлат мулки илгаригидек фуқаролик-ҳуқуқий жавобгарликка тортилмайдиган ва «мутлақо дахлсиз» мулк эмас, мулкнинг бошқа шакллари каби фуқаролик-ҳуқуқий жавобгарлик қаратиладиган объектга айланди;

давлат ўз мулкини иқтисодий муомалага киритаётганда, илгаригидан фарқ қилиб асосан шартномавий воситалардан фойдаланмоқда ва бунда давлат органлари бозор иқтисодиётининг энг асосий қоидаларидан бири шартномалар эркинлиги тамойилини бузмасликка ҳаракат қилмоқда;

давлат мулкини бошқариш ва уни иқтисодий муомалага киритишнинг асосий усуллари бўлган оператив бошқариш ва хўжалик юритиш усулларининг бозор муносабатлари шароити қонуниятларига мос келмаслиги мазкур усулларнинг ўзгартирилишини талаб қилмоқдаки, бу ҳолат давлат мулкининг мақомини тубдан «замонавийлашуви» ва бозордаги талаб ва таклиф, соғлом рақобат мезонларига бардошли бўлишини таъминлайди;

илгариги вақтларда ягона ва бўлинмас бўлган давлат мулки, ҳозирги пайтга келиб, иқтисодий муомалага киритилган (давлат органлари ва юридик шахсларининг бошқарувига ёки фойдаланишига берилган мол-мулклар), захирада сақланадиган ва маълум вақт иқтисодий муомалага киритилмасдан турган (давлат органлари ва юридик шахсларидан қайтариб олинган ва ҳали иқтисодий муомалага киритилмаган мол-мулклар) давлат мулки фондларига тақсимланди;

давлат мулкининг энг асосий ва муҳим манбаи ҳисобланган ерларга нисбатан ҳуқуқий мақомнинг ўзгариши давлат мулки объектлари турларининг мутлақ ва қатъий эмаслигини ифода этадики, бу ҳолат бозор муносабатлари шароитида иқтисодий ривожлантириш омилларидан бири ҳисобланади;

бозор муносабатлари шароитига келиб, давлат мулкининг икки кўриниши (республика ва муниципал мулк) ўртасида аниқ чегарани белгилаш заруриятининг вужудга келиши иқтисодий ривожланишда маъмурий-ҳудудий тузилмаларнинг ўрни ва ролини оширишга хизмат қилиши билан бирга, давлат мулки мақомини белгилашнинг энг муҳим омилларидан бири саналади;

давлат мулкининг ҳуқуқий мақомини белгилашда бозор муносабатлари шароитида давлат мулкини бошқаришнинг тамойиллари ва

моҳиятининг янгича мазмун касб этиши ҳам муҳим ўрин тутади. Ҳозирги кунда давлат мулкни бошқаришда асосий эътибор давлат тасарруфидан чиқариш ва хусусийлаштиришни ривожлантириш, тадбиркорликни қўллаб-қувватлаш, давлат мол-мулки асосида тадбиркорликни амалга ошириш ва бунда бошқа шахслар ҳуқуқ ва манфаатларига путур етказмасликка қаратилган.

Айни вақтда давлат мулки объектлари миллий бойлик экани билан ҳам изоҳланади. Барча макон-у замонларда, ҳар қандай давлат мулкнинг бирламчи ва асосий объекти шу давлатга тегишли ҳудудни ташкил этадиган ер майдони, табиий бойликлар, турли маъданлар ва қимматбаҳо тошларни қазиб олиш билан шуғулланадиган конлар, шу давлат ҳудудидан оқиб ўтувчи дарёлар, ўсимлик ва ҳайвонот дунёси, бир сўз билан айтганда, табиий бойликлар ҳисобланган.

Албатта, бу ўринда ҳар бир сиёсий ташкилотнинг давлат сифатида тан олиниши жараёнида унинг ўзига хос мол-мулкка эга бўлиши табиий ҳолдир. Сўзимиз аввалида эслаганимиздек, «Ўзбекистон Республикасининг Давлат мустақиллиги асослари тўғрисида»ги Конституциявий қонунининг 7-моддасида «Ўзбекистон Республикаси Давлат мустақиллигининг моддий асоси унинг мулкдир» деб белгиланиши фикримизнинг далилидир.

Мулкдор сифатида давлатнинг мақоми ҳуқуқий муносабатларда тенг асосларда иштирок этиши, ўз мол-мулкига нисбатан қонун ҳужжатларида белгилаб қўйилган ҳар қандай ҳаракатларни амалга ошира олиши, ўзига тегишли мол-мулкни фақатгина халқнинг турмуш даражасини ошириш ва хавфсизлигини таъминлаш мақсадида фойдаланиши ва бошқа ҳолатлар билан белгиланади.

Дарҳақиқат, давлатга тегишли мол-мулкнинг мамлакатдаги ялпи миллий маҳсулотга нисбатан миқдори ва салмоғи, давлат мулкнинг иқтисодий муносабатларга тўғри йўналтирилганлиги бозор муносабатларига ўтиш шароитида муҳим ўрин тутади. Ҳар бир мамлакат иқтисодий ривожланишида давлатнинг фуқаролик муомаласида иштироки даражасини белгилаш ва бундай иштирокни таъминловчи оммавий мулкнинг ҳуқуқий мақомини аниқлаш белгиловчи омиллардан бири ҳисобланади. Айниқса, бозор иқтисодиётига ўтиш даврида республикамизда амалга оширилаётган мулккий ислохотлар тизимида оммавий мулкнинг иқтисодий категория сифатидаги вазифаси, мамлакат ички ва ташқи айланмасидаги иштироки иқтисодий муносабатларда йўналтирувчи вазифани ўтамоқда. Зеро, узоқ йиллар давомида давлат қўлида тўпланиб қолган мамлакатдаги моддий неъматларнинг 92 фоизини ташкил этадиган оммавий мулкнинг иқтисодий муносабатлар иштирокчилари ўртасида тўғри тақсимланиши ва бозор муносабатларига

мақсадга мувофиқ равишда йўналтирилганлиги орқалигина муайян иқтисодий ривожланишга эришиш мумкин.

Маълумки, жамиятдаги мавжуд моддий неъматларнинг тўғри тақсимланган-тақсимланмаганлигига қараб, жамият ва давлатнинг иқтисодий ривожланиши белгиланади. Бу ҳол мамлакатнинг равнақида, аҳоли турмушининг фаровонлигини оширишда яққол кўзга ташланади. Зеро, ҳар қандай давлат иқтисодиётининг барқарор ривожланиши учун ижтимоий муносабатлар субъектлари ўртасида моддий неъматларнинг қай даражада бўлинганлиги энг муҳим омил саналади.

Иқтисодий ривожланган мамлакатларда ҳам, гарчи уларда хўжалиқни марказлаштирилган бошқарувидан воз кечилганлиги умумэтироф этилган қоида ҳисобланса-да, давлат мулкининг мамлакатнинг асосий ишлаб чиқариш фондларидаги улуши катта ҳисобланади. Бу ҳолат, айниқса, транспорт ва алоқа, атом энергетикаси, ҳарбий-саноат соҳаларида яққол кўзга ташланади¹.

Давлатда муайян даражадаги мол-мулкнинг мавжуд бўлиши бир қатор омиллар (давлат органлари фаолиятини, хавфсизликни таъминлаш, фан ва маданият соҳасини молиялаш, кучли ижтимоий сиёсатнинг ижросини таъминлаш – мамлакатимиз мисолида) билан боғлиқдир.

Ю.К. Толстойнинг фикрига кўра, давлатнинг мулки сифатида ишлаб чиқариш, ижтимоий-маданий ва бошқа мақсадларга мўлжалланган объектларнинг катта қисми сақланиб қолишини қуйидаги икки омил билан изоҳлаш мумкин:

биринчидан, кейинчалик нималар бўлишини олдиндан билиб бўлмайдиган дунёда ҳар бир давлат ўз хавфсизлигини ўйлаши керак. Бу нафақат ҳарбий соҳада, балки техноген, экологик, санитария-эпидемиология, ишлаб чиқариш, озиқ-овқат соҳасидаги хавфсизликдир;

иккинчидан, давлат кенг миқёсдаги ижтимоий функцияларни ҳам бажарадики, бу вазифаларни бажаришда етарли даражада, моддий-техникавий ва молиявий база бўлиши зарур².

Ҳ.Р. Раҳмонқуловнинг фикрича, давлат мулки нафақат ижтимоий-иқтисодий ривожланишни таъминлаш ва аҳолининг эҳтиёжларини қондириш учун, балки давлат ва унинг органларининг мавжуд бўлиши ҳамда уларнинг ўз вазифаларини амалга оширишлари учун зарурдир³.

Ушбу фикрларга қўшилган ҳолда, давлат мол-мулкининг мавжудлиги шу давлатда яшовчи фуқароларнинг умумий манфаатларини амалга ошириш,

¹ Гражданское право. Уч. 6-е изд. / Отв. ред. А.П.Сергеев, Ю.К.Толстой. Т.1. – М., Проспект, 2019. 465 б.

² Юқоридаги манбада.

³ Раҳманқулов Х. Законодательные источники гражданского права РУз и задача по их совершенствованию / Бозор иқтисодиёти шароитида савдо муносабатларини ҳуқуқий таъминлаш муаммолари мавзусидаги конференция материаллари тўплами. – Т.: ТДЮИ, 2004. – 10 б.

халқ эрк-иродасини юзага чиқариш билан боғлиқ бўлади, деган умумий ҳулосага келиш мумкин. Бу фикрлардан мамлакатда мавжуд бўлган барча мол-мулк давлат қўлида бўлиши зарур экан, – деган фикрга келиш керак эмас. Ўзбекистон собиқ Иттифоқ тузуми даврида бўлган йиллар тажрибаси шуни кўрсатдики, мулкни ҳаддан ташқари марказлаштириш ва жамиятнинг барча муаммоларини давлат зиммасига юклаш ҳамда давлатнинг нималарга қодирлигини четдан туриб кузатиш охир-оқибат иқтисодий таназзулга олиб келди. Зеро, «қайта қуриш»гача бўлган даврда давлатнинг қўлида мавжуд моддий неъматларнинг 90% дан кўпроғининг тўпланиб қолиши иқтисодий муносабатларнинг турғунлашувига сабаб бўлганлиги аччиқ ҳақиқатдир. Бундан ташқари, мулкнинг давлат ихтиёрида марказлашуви хўжасизликка, унинг талон-тарож қилинишига, қўпайтириш ўрнига ўзлаштиришга учради. Шу билан бирга, мулкка нисбатан қатъий белгиланган «меники», «ўзганики» тушунчаларининг йўқотилиши ва унинг ўрнига «бизники», «ҳамманики», демак, «меники» ёки «ҳамманики, шунинг учун ҳам меники эмас», – деган қарашларнинг пайдо бўлиши мулкчилик муносабатларининг тубдан издан чиқишига олиб келди. Бу ҳолатлар мулкни давлат қўлида бундай даражада (собиқ Иттифоқда бўлгани каби) тўпланишининг иқтисодиёт учун, кишиларнинг мулкка бўлган муносабатлари учун салбий таъсир кўрсатиши билан бирга, иқтисодий ривожланишнинг тўхтаб қолишига, турғун бўлишига ҳам олиб келди. Кишилар мулкдан сунъий равишда «бегоналаштирилди». Бу ўринда 1963 йилнинг 23 мартада тасдиқланган ва 1964 йилнинг 1 январидан амалга киритилган «Ўзбекистон ССРнинг Гражданлик кодекси»нинг 119-моддаси (гражданларнинг шахсий мулкида чорва моллари ва паррандалар боқиш нормаси), 120-моддаси (гражданнинг шахсий мулкида *битта* уй (ёки уйнинг бир қисми) бўлиши мумкинлиги), энг аянчлиси ва кулгулиси ушбу Кодекснинг 106-моддаси «Социалистик ва шахсий мулк»ка бағишланади-ю, амалда модданинг диспозициясида «шахсий мулк» ҳақида айтишга арзирли норма белгиланмаганлигини эслатиш жоиз.

Юқоридагилардан келиб чиқиб, мустақиллигимизнинг дастлабки йиллариданоқ республикамизда мулк ислоҳоти ўтказиш зарурияти юзага келди. Айтиш мумкинки, мулкний плюрализмга йўл очилди.

1989 йилнинг 15 августида «Колхозчилар, совхозларнинг ишчилари, гражданларнинг шахсий ёрдамчи хўжаликларини ва якка тартибда уй-жой қурилишини янада ривожлантириш тўғрисида» қарор¹ қабул қилиб, унда фуқароларга маҳаллий шароитдан келиб чиқиб, 0,25 гектаргача томорқа участкаси ажратиш ҳақида норма белгиланди. Эҳтимол, фуқароларимизда мулкка (яъни, ер мисолида) нисбатан эгаменлик ҳис-туйғуси ўша палладан

¹ // Қишлоқ ҳақиқати, 1989 йил 17 август.

бошланган бўлса, ажаб эмас. Муҳими ва фавқулодда аҳамиятлиси – бу қарорнинг собиқ Иттифоқ ҳали ҳукм суриб турган пайтда қабул қилинганлигидир.

Кейинчалик 1990 йил 31 октябрда «Ўзбекистон Республикасида мулкчилик тўғрисида»ги қонун, 1991 йил 19 ноябрда «Давлат тасарруфидан чиқариш ва хусусийлаштириш тўғрисида»ги қонунлар қабул қилинди. «Мулкчилик тўғрисида»ги қонунда Республикада биринчи марта мулк ҳуқуқ тан олинди ва қонун билан муҳофаза этиладиган категория эканлиги, мулкдор ўзига тегишли мол-мулкка ўз ихтиёрига кўра эгалик қилиши, ундан фойдаланиши ва тасарруф этиши белгиланди. Ушбу қонун ўша давр, тарих ва мафкуравий жиҳатдан ўта прогрессив аҳамиятга эга эди. Мулкнинг кенг шакллари эътироф этилди. Мулкдор ўз мулкидан қонун билан тақиқланмаган ҳар қандай хўжалик ёки бошқа фаолиятни амалга оширадиган бўлди. Айтиш мумкинки, ушбу омиллар мулкни давлат тасарруфидан чиқаришнинг ҳуқуқий замини бўлди. Сўнгра «Давлат тасарруфидан чиқариш ва хусусийлаштириш тўғрисида»ги қонунда бу жараённинг ҳуқуқий асослари, давлат тасарруфидан чиқариш ва хусусийлаштиришни амалга оширишнинг усул ва воситалари мустаҳкамланди.

Дарҳақиқат, давлат хўжалик алоқаларига энг зарур бўлган ҳолларда аралашини, давлат мулки массаси кам миқдорда бўлишини хорижий давлатлар тажрибаси ҳам (Б.Британия, АҚШ (бу ўринда маърифатпарвар А. Глебнинг «Энг яхши ҳукумат – энг кам ҳукмронлик қиладиганидир» деган қайдини эслаш фойдадан ҳоли бўлмайди)) кўрсатмоқда.

Ўзбекистон Республикаси Президентининг 2019 йил 5 апрелдаги «Ўзбекистон Республикасининг фуқаролик қонунчилигини такомиллаштириш чора-тадбирлари тўғрисида»ги 5464-сон Фармойишида Ўзбекистон Республикасининг Фуқаролик кодекси «ўтиш даври»нинг кенг қўламли ўзгаришларини фуқаролик-ҳуқуқий тартибга солишда муҳим роль ўйнади ва мамлакатда бозор иқтисодиётини ривожлантириш учун мустаҳкам ҳуқуқий замин яратишга имкон берганига урғу берилди¹.

Унда, шунингдек давлат-хусусий шериклиги, кластерлик ишлаб чиқариши, электрон тижорат, крипто-валюта айланмаси, ер участкаларини хусусийлаштириш, улушли қурилиш ва бошқа замонавий фуқаролик-ҳуқуқий институтлар ва иқтисодий муносабатлар шакллари ҳуқуқий тартибга солишни таъминлаш вазифаси фуқаролик қонунчилигини янада такомиллаштиришнинг асосий устувор йўналишлари этиб белгиланган.

Лойиҳа ишлаб чиқилди, умумхалқ муҳокамасига қўйилди.

¹ // Қонун ҳужжатлари маълумотлари миллий базаси, 06.04.2019 йил, 08/19/5464/2891-сон.

Тан олиш керак, Ўзбекистоннинг иқтисодий моделида ўтиш даври мураккабликлари боис, давлатнинг сезиларли таъсири мавжуд. Аммо, иқтисодчиларнинг фикрича, давлатнинг иқтисодиётга ҳаддан ташқари аралашувида давлат бюрократияси ҳам ётади. Давлат бюрократияси давлатнинг иқтисодиётга аралашувини кучайтириш орқали назоратни оширишга ҳаракат қилади. Оқибатда, давлат бюрократияси ўзининг «воситачилик» ҳақини олади.

Яна бир масала – ҳозирги кунда давлат мулкининг икки кўриниши ҳисобланган Республика мулки ва муниципал мулкнинг ўзаро нисбати, уларни бирдан иккинчисини ажратиб турувчи мезонлар мавжуд эмаслигини таъкидлаб ўтиш жоиз.

Ҳ. Раҳмонқуловнинг фикрича, ФКда Республика мулки ва муниципал мулк субъектларнинг ўзларига тегишли мулкни эгаллаш, фойдаланиш ва тасарруф этиш ваколатларидаги фарқлар белгиланмаган, давлат мулк ҳуқуқини бир субъектдан иккинчи субъектга ўтказишнинг белгиланган тартиби ва аниқ шартлари мавжуд эмас, бу эса уларнинг мулк ҳуқуқи субъекти сифатидаги ўз мулк ҳуқуқларига бефарқликларни вужудга келтирмоқда. Бу, айниқса, мулкни давлат тасарруфидан чиқариш ва хусусийлаштиришда ўз ечимини кутаётган муҳим масаладир. Зеро, айнан шу жараёнда давлат мол-мулки кимга тегишли эканини аниқлаш зарурдир¹.

Хулоса ўрнида. Ҳаётнинг ўзи шуни кўрсатмоқдаки, ижтимоий-сиёсий тузилма – давлат мавжуд экан, давлат мулк шаклига эҳтиёж бўлаверади.

Тўғри, давлат мулки ва унинг ҳуқуқий режими билан боғлиқ масалалар муайян изчилликда яратиб борилди. Чунончи, Ўзбекистон Республикасининг Конституцияси, Фуқаролик, Ер, Уй-жой кодекслари, «Ўзбекистон Республикасида мулкчилик тўғрисида»ги, «Давлат тасарруфидан чиқариш ва хусусийлаштириш тўғрисида»ги, «Ер ости бойликлари тўғрисида»ги қонунлар, Вазирлар Маҳкамасининг юқорида айтиб ўтилган 355-сон қарори билан тасдиқланган «Ўзбекистон Республикасининг давлат мулкини республика ва маъмурий-ҳудудий тузилмалар мулкига (коммунал мулкка) бўлиш Тартиби» ҳақидаги қатор қонун ҳужжатлари мавжуд. Таҳлиллар уларда давлат мулки ҳисобланган объектлар тарқоқ ҳолда ва уларнинг ҳуқуқий режимига ягона ёндошувлар йўқлигини кўрсатмоқда. Шунингдек, давлат мулкини амалга оширадиган ва бошқарадиган давлат органларининг ваколатларига, пировардида, уларнинг масъулияти ва жавобгарлигини белгиловчи қонун яратилишини жамиятнинг бугунги тараққиёти кўрсатмоқда. Юқоридагиларни назарда тутиб, биз ҳам «Ўзбекистон Республикасининг

¹ Раҳманқулов Х. Законодательные источники гражданского права РУз и задача по их совершенствованию / Бозор иқтисодиёти шароитида савдо муносабатларини ҳуқуқий таъминлаш муаммолари мавзусидаги конференция материаллари тўплами. – Т.: ТДЮИ, 2004. – Б. 10.

давлат мулкни бошқариш тўғрисида»ги қонунни қабул қилиш зарурати пишиб етилди.

Аслида бундайин қонун лойиҳаси анчадан бери илмий жамоатчилик, қонун чқарувчи ва ҳуқуқни қўлловчилар томонидан илгари суриляпти. Хусусан, Ўзбекистон Республикаси Олий Мажлиси бундан аввалги чақирик Қонунчилик палатасининг 2006 йил 31 январдаги 203-І-сон «Ўзбекистон Республикаси Олий Мажлиси Қонунчилик палатасининг 2006 йилга мўлжалланган фаолиятининг асосий йўналишлари тўғрисида»ги Қарори «Қонунчилик фаолияти»га бағишланган бўлимнинг 38-бандида ўз аксини топган эди¹. Аини вақтда бу масала мамлакат Президентининг 2011 йил 14 январдаги «Мамлакатимизда демократик ислоҳотларни янада чуқурлаштириш ва фуқаролик жамиятини ривожлантириш концепцияси» устувор йўналишларини амалга ошириш чора-тадбирлари тўғрисида»ги 3557-сон фармойишида ҳам белгиланганди.

Дарҳақиқат, давлат мулки Ўзбекистон Республикасида мулкнинг бир шакли ҳисобланади. Давлат давлат мулкига мустақил равишда эгалик қилади, ундан фойдаланади ва тасарруф этади. Давлат мулкидан қонун ҳужжатларида тақиқланмаган ҳар қандай мақсадларда фойдаланилиши мумкин.

Аини вақтда давлатнинг мулк ҳуқуқини амалга ошириши бошқа шахсларнинг ҳуқуқлари ва қонун билан муҳофаза қилинадиган манфаатларини бузмаслиги керак.

Бир сўз билан айтганда, давлат мулкнинг тақдири, унинг ҳуқуқий режими нобарқарор бўлмаслиги керак.

Янгиланаётган Ўзбекистонда республика ва муниципал мулк ўртасидаги чегарани аниқ белгилаш, бу борадаги давлат органларининг ваколатларини тақсимлаш, давлат мулки фонди ва муниципал мулк фондидан мол-мулкларнинг ўзаро алмашилиб туриш мезонларини ўрнатиш, мол-мулкларнинг ушбу мулк фондларидан иккинчисига ўтишининг соддалаштирилган тартиби ва қоидаларини ишлаб чиқиш лозим.

Шу сабабли ҳозирги кунда муниципал мулкнинг ҳуқуқий мақомини аниқ белгилаб берувчи, республика мулки ва муниципал мулкни бир-биридан ажратиб турувчи қуйидаги ҳолатларни санаб кўрсатиш лозим:

объектнинг муниципал мулк ҳисобланиш мезонларини ишлаб чиқиш ва қонунда қатъий белгилаш;

муниципал мулк объектларининг тайинланиш мақсадларини аниқлаш;

муниципал мулкни бошқариш субъектларини аниқ белгилаш;

мулкни республика мулкидан муниципал мулкка ўтиш қоидаларини ифодалаш.

¹ // Ўзбекистон Республикаси Олий Мажлисининг Ахборотномаси, 2006 йил, 1-сон, 15-модда.

Мазкур ҳолатларнинг ушбу қонун лойиҳасида ўз аксини топиши мақсадга мувофиқ бўларди. Зеро, мазкур масала ҳам ушбу қонун предмети доирасига киради.

Ўзбекистон Республикаси Президенти Шавкат Мирзиёев «Янги Ўзбекистон» газетаси бош муҳаррири Салим Дониёровнинг саволларига жавобларида «Янги Ўзбекистон – бу, аввало, янгича иқтисодий муносабатлар, янгича иқтисодий дунёқараш демакдир. Шу боис мамлакатимиз иқтисодий тизими тўлиқ қайта қурилмоқда, қанчалик оғир бўлмасин, бозор механизмларини амалда жорий этишни бошладик... Бугунги Ўзбекистон – бу ҳали том маънодаги, биз орзу қилаётган, интилаётган Янги Ўзбекистон эмас. Ҳали бу маррага етиш учун олдимизда жуда олис ва машаққатли йўл турибди. Йўлимиз шу пайтгача осон бўлгани йўқ, бундан кейин ҳам осон бўлмайди. Лекин биз дадил олдинга боришдан, керак бўлса, кутилмаган, аммо пировард натижаси самарали ва халқимиз манфаатларига жавоб берадиган ноанъанавий қарорлар қабул қилишдан чўчимаслигимиз зарур»¹лигини билдиради.

Хулоса шуки, юқоридаги каби ижтимоий муносабатларни ҳуқуқий маконга кўчиришни реал вақт режими – давр ўзи тақозо этмоқда.

**БАҲОДИР
ИСМАИЛОВ**

Ўзбекистон Республикаси Бош прокуратура Академияси Коррупцияга қарши курашиш илмий-таълим маркази бошлиғи, юридик фанлар доктори, профессор

МУСТАҚИЛЛИК ЙИЛЛАРИДА ЎЗБЕКИСТОНДА АМАЛГА ОШИРИЛГАН КОРРУПЦИЯГА ҚАРШИ ИСЛОҲОТЛАР

Мустақилликнинг дастлабки кунларидан бошлаб Ўзбекистонда коррупцияни йўқ қилиш бўйича олиб борилаётган мақсадли сиёсат доирасида ҳуқуқий ва институционал тузилмалар такомиллаштирилмоқда, бу борадаги халқаро ҳамкорлик мустаҳкамланмоқда.

2008 йилда Ўзбекистон БМТнинг Коррупцияга қарши Конвенциясига ва 2010 йилда Иқтисодий ҳамкорлик ва ривожланиш ташкилотининг Коррупцияга қарши кураш бўйича «Истанбул ҳаракатлар режаси»га қўшилиши давлатимизда коррупцияга қарши курашиш тизимининг янги босқичини бошлаб берди. 2017 йилда «Коррупцияга қарши курашиш тўғрисида»ги Қонун қабул қилиниши билан коррупцияга қарши курашиш

¹ // <https://president.uz/uz/lists/view/4547>.

фаолиятини мувофиқлаштириш механизми жорий этилди ва масъул органлар белгиланди.

2017-2021 йилларда Президентининг коррупцияга қарши курашиш тизимини янада такомиллаштириш чора-тадбирлари тўғрисидаги фармонлари билан коррупцияга қарши курашиш бўйича Давлат дастурлари асосида соҳасида бир қатор ташкилий-ҳуқуқий ислоҳотлар амалга оширилди. Жумладан, 2017 йилда – **Коррупцияга қарши курашиш бўйича республика идоралараро комиссияси**, 2019 йилда – **Давлат хизматини ривожлантириш Агентлиги**, 2020 йилда – **Коррупцияга қарши кураш агентлиги ва Коррупцияга қарши курашиш миллий кенгаши**, 2021 йилда – барча давлат органлари ва ташкилотларида коррупцияга қарши ички назорат тузилмалари ташкил этилди.

Ўтган йиллар мобайнида умум эътироф этилган халқаро стандартлар талабларини ҳамда энг илғор хорижий давлатлар тажрибаси инобатга олган ҳолда Республикада аниқ стратегик мақсадларга мўлжалланган, тизимли, кенг қамровли, давлат сиёсатининг устувор йўналишлари белгиланиб, бир қатор ислоҳотлар амалга оширилди:

1. Давлат хизмати тизими, унинг мақсадлари ва вазифалари тубдан такомиллаштирилди, давлат органлари ходимларининг самарали ижтимоий ҳимоя қилиниши, моддий таъминоти ва рағбатлантирилишини кучайтиришга қаратилган чоралар кўрилди.

2. Вазирлар Маҳкамаси томонидан тасдиқланган давлат бошқаруви органлари ва маҳаллий ижро этувчи ҳокимият органлари ходимларининг одоб-ахлоқ намунавий қоидаларига асосан барча вазирлик ва идораларда одоб-ахлоқ меъёрлари тасдиқланди.

Маъмурий ислоҳотлар доирасида давлат хизматларини тақдим этиш ва маъмурий тартиб-таомилларни тартибга солишнинг ҳуқуқий ва институционал асослари тубдан такомиллаштирилмоқда.

3. 2020 йилда Ўзбекистон Республикаси Судьялар олий кенгаши ташкил этилди, судьяларни танлаш, тайинлаш тизими такомиллаштирилди. Суд тизимида коррупциянинг олдини олиш самарадорлигини ошириш доирасида **Судьялар дахлсизлигини таъминлаш ва коррупциянинг олдини олиш бўйича суд инспекцияси** тузилди.

4. Жисмоний ва юридик шахсларнинг мурожаатларини кўриб чиқиш учун 2016-2021 йилларда **«Халқ қабулхоналари», Президент портали, Бош вазирнинг «Тадбиркорлар мурожаатларини кўриб чиқиш қабулхоналари»** ҳамда барча давлат органлари ва ташкилотларида **«ишонч телефон»лари** жорий қилинди.

5. Тадбиркорларнинг ҳуқуқларини ҳимоя қилиш бўйича вакил институти жорий қилинди. **Савдо-саноат палатаси ва давлат активларини**

бошқариш тизимлари тубдан ислоҳ этилди. Давлат харидлари соҳада ошқоралик, шаффофликни таъминлаш мақсадида «Давлат харидлари тўғрисида»ги Қонун қабул қилинди.

6. Жамиятда парламент, фуқаролик жамияти институтларининг мавқеи кучайтирилиб, уларга давлат ҳокимияти идоралари фаолияти устидан парламент ва жамоатчилик назоратини таъминлаш бўйича кенг ваколатлар берилди. 2020 йилда Ўзбекистон Республикаси Олий Мажлиси палаталарида **коррупцияга қарши курашиш ва суд-ҳуқуқ масалалари бўйича қўмиталар** ташкил этилгани, Қорақалпоғистон Республикаси Жўқорғи Кенгеси, халқ депутатлари вилоятлар, туман ва шаҳар Кенгашлари таркибида **коррупцияга қарши курашиш бўйича доимий комиссиялар** ташкил этилди.

7. Давлат органлари ва муассасалари фаолияти устидан жамоатчилик назоратини таъминлаш, фуқаролар, ОАВ ва нодавлат ноижорат ташкилотларини коррупцияга қарши курашишга қаратилган тадбирларга кенг жалб қилиш мақсадида 2018 йилда «**Жамоатчилик назорати тўғрисида**»ги Қонуни қабул қилинди ва 2020 йилда **Ўзбекистон Республикаси Президенти хузуридаги Жамоатчилик палатаси** ташкил этилди.

8. Давлат ва жамият ҳаётининг барча соҳаларида коррупция омилларини келтириб чиқараётган тизимли муаммоларни бартараф қилиш мақсадида амалдаги норматив-ҳуқуқий ҳужжатлар хатловдан ўтказилиб, **2,5 мингга яқин** эскирган ва ўз аҳамиятини йўқотган, ҳаддан ташқари тартибга солиш юқини, бюрократик тўсиқ ва ғовлар ҳамда ҳуқуқни қўллаш амалиётида коллизияларни келтириб чиқараётган норматив-ҳуқуқий ҳужжатлар бекор қилинди.

9. Мамлакатнинг инвестициявий жозибадорлиги ва халқаро майдондаги имиджини мустаҳкамлаш, давлат органлари ва ташкилотларида халқаро рейтинг ва индекслар билан ишлашнинг янги механизмларини жорий қилиш мақсадида 2020 йилда **Халқаро рейтинг ва индекслар билан ишлаш бўйича республика кенгаши** ташкил этилди ва у томонидан 2020 йилдан бошлаб 12 йўналиш бўйича 96 та амалий чораларни қамраб олган **Ижтимоий-иқтисодий ва 2 йўналиш бўйича 131 та амалий чораларни қамраб олган сиёсий-ҳуқуқий соҳаларга оид устувор халқаро рейтинг ва индексларда Ўзбекистон Республикасининг ўрнини яхшилаш бўйича чора-тадбирлар режалари** тасдиқланди.

10. Яширин иқтисодиётни қисқартириш мақсадида **14 та** ташкилот ва давлат улушига эга **10 та** банкларда комплаенс тизими жорий этилди ва тегишли «**Йўл харита**»лари тасдиқланди.

11. Коррупцияга қарши курашиш борасида давлат органлари ва ташкилотларининг фаолияти очиклигини таъминлаш муҳим аҳамиятга эга

бўлганлиги сабаб 2021 йилда давлат органлари ва ташкилотларининг фаолияти очиқлигини таъминлаш, шунингдек жамоатчилик назоратини самарали амалга оширишга доир кўшимча чора-тадбирлар амалга ошириш мақсадида барча давлат ҳокимияти ва бошқаруви органлари томонидан очиқ маълумотлар сифатида жойлаштирилиши керак бўлган ижтимоий аҳамиятга молик 33 та маълумотлар рўйхати тасдиқланди.

12. Ўзбекистон Республикаси Президентининг «Коррупцияга қарши муросасиз муносабатда бўлиш муҳитини яратиш, давлат ва жамият бошқарувида коррупциявий омилларни кескин камайтириш ва бунда жамоатчилик иштирокини кенгайтириш чора-тадбирлари тўғрисида» 2021 йил 6 июлдаги ПФ–6257-сон Фармони билан барча давлат органлари ва ташкилотларида коррупцияга қарши ички назорат тузилмалари фаолияти йўлга қўйилади, «Манфаатлар тўқнашувини тартибга солиш тўғрисида»ги Қонун ишлаб чиқилади, «Коррупцияга оид жиноятларни содир этишда айбдор деб топилган шахсларнинг очиқ электрон реестри» юритилади, «Коррупциявий хавфларни баҳолаш электрон тизими» ишга туширилади, давлат хизматчилари, ташкилотлари, корхоналари раҳбарлари ва ўринбосарлари, уларнинг турмуш ўртоғи ва вояга етмаган фарзандларининг даромадлари ва мол-мулкни мажбурий декларация қилиш тизими жорий этилади, давлат хизматчиларига республика ҳудудидан ташқарида ҳисобрақамлар очиш ва эгалик қилиш, нақд пул маблағларини сақлаш, кўчмас ва бошқа мол-мулкка эга бўлиш тақиқланади, Жиноят кодексида даромадлар ва мол-мулкни декларациялаш жараёнида аниқланган ноқонуний бойлик орттирганлик учун жавобгарлик ўрнатилади, давлат хизматчиларининг Одобр-аҳлоқ кодекси қабул қилинади.

Мазкур ислохотлар давомийлигини таъминлаш мақсадида Республикада коррупцияга қарши **институционал ва ташкилий-ҳуқуқий асосларни такомиллаштириш борасида қуйидагиларни инобатга олиш муҳим, деб ҳисоблаймиз:**

давлат миқёсида коррупциянинг ҳолати, тенденциялари ва сабаблари ҳамда коррупцияга қарши чоралар кўришнинг самарадорлигини баҳолаш, унинг олдини олиш ва унга қарши курашишнинг таъсирчанлигини ошириш мақсадида **«Ўзбекистон Республикасининг Коррупцияга қарши курашиш бўйича 2021-2025 йилларга мўлжалланган Миллий стратегияси»ни қабул қилиш;**

Республикада коррупцияга қарши институционал тизимни мустаҳкамлаш мақсадида **«Ўзбекистон Республикаси коррупцияга қарши курашиш агентлиги тўғрисида»ги Қонунни қабул қилиш;**

давлат хизматида ҳалоллик стандарти («ҳалоллик вакцинаси») ва манфаатлар тўқнашувини ҳал этиш стандартларини жорий этишда

кўмаклашиш бўйича таъсирчан чораларни кўриш, шунингдек уларга риоя этилиши устидан назоратни амалга ошириш, профессионаллик, меритократия, халққа хизмат қилиш, адолат, очиқлик ва шаффофлик каби тамойиллар асосида профессионал давлат фуқаролик хизмати тизимини шакллантириш ва соҳага оид ҳуқуқий муносабатларни тартибга солувчи **«Давлат фуқаролик хизмати тўғрисида»ги Қонунни қабул қилиш;**

давлат хизматчиларининг даромад ва мол-мулкини декларация қилиш тизими жорий этилиши ва самарали фаолият кўрсатишини ҳамда декларацияларнинг ҳаққонийлиги текширилишини ташкил этиш, шунингдек ушбу жараёнда аниқланган коррупция ҳолатларига ўз вақтида таъсир чоралари кўрилишини таъминлашга қаратилган **«Давлат хизматчиларининг даромадлари, мол-мулки ва манфаатлар тўқнашувини декларация қилиш тўғрисида»ги Қонунни қабул қилиш;**

норма ижодкорлиги жараёнида коррупциявий ҳолатларни, протекционизм, клиентелизм, лоббизмни олдини олиш мақсадида **«Норматив-ҳуқуқий ҳужжатлар ва уларнинг лойиҳаларини коррупцияга қарши экспертизаси тўғрисида»ги Қонунни қабул қилиш;**

давлат бошқарувида ноқонуний лоббистик фаолиятини чеклаш тегишли ташкилий-ҳуқуқий асосларини такомиллаштириш мақсадида **«Лоббистик фаолият тўғрисида»ги Қонунни қабул қилиш;**

идоралар фаолиятининг молиявий натижаларини очиқ берадиган, ички ҳамда ташқи аудит соҳасини белгилаш йўли орқали амалга оширилаётган назоратнинг самараси ҳақидаги маълумотлар, шу жумладан, ички назорат ва ички аудит хизмати ходимларининг ҳуқуқий мақоми ва ваколатини белгилайдиган, давлат бошқаруви тизими ривожланиши, прогнозлаш ва стратегик режалаштиришга оид хуфёна иқтисодиёт ва коррупцияга қарши чораларни ошқор этишни таъминлайдиган механизмларни жорий этишни назарда тутадиган **«Давлат молиявий назорати тўғрисида»ги, «Давлат ички назорати ва ички аудити тўғрисида»ги Қонунларни қабул қилиш;**

давлат фуқаролик хизматчиларининг касбий одоб-ахлоқ қоидаларига риоя этиш, манфаатлар тўқнашувини бартараф қилиш ва коррупцияга қарши курашишнинг устувор йўналишлари бўйича доимий ва тизимли равишда малакасини оширишни тартибга солувчи **«Манфаатлар тўқнашувини тартибга солиш тўғрисида»ги Қонунни қабул қилиш ва бошқалар.**

**АЗИЗОВ НЎЪМОН
ПАРДАЕВИЧ**

Ўзбекистон Республикаси Фанлар академияси
Давлат ва ҳуқуқ институти бош илмий ходими,
юримдик фанлар доктори, профессор

**ЎЗБЕКИСТОН РЕСПУБЛИКАСИ ТАРАҚҚИЁТИНИНГ ҲУҚУҚИЙ
АСОСЛАРИ: ТАДРИЖИЙ РИВОЖЛАНИШИ
ВА УСТУВОР ЙЎНАЛИШЛАРИ**

Мамлакатимизнинг давлат мустақиллигини қўлга киритиши халқимизнинг буюк тарихий ютуғидир. Мустақиллик – аждодларимиз берган мислсиз қурбонлар эвазига қўлга киритилган улуғ неъмат. Истиқлол туфайли халқимиз ўз она тилида эркин сўзлаш, ўз бойликларини ўзи тасарруф қилиш, халқаро миқёсда мустақил сиёсат юритиш ҳуқуқига эга бўлди.

Мамлакатимизнинг мустақил тараққиёти мустаҳкам ҳуқуқий асосга эга. Юртимизда барпо этилаётган демократик ҳуқуқий давлат ва фуқаролик жамияти инсон ва унинг камолоти учун хизмат қилиши Конституция ва қонунларимизда ўзининг яққол ифодасини топган.

Давлатимиз ҳуқуқий тизими тадрижий ривожланиб борди. У жамиятнинг ижтимоий, иқтисодий, сиёсий, маданий тараққиётига ҳамоҳанг равишда босқичма-босқич ўзгарди. Мамлакатимизнинг истиқлол даври таҳлили шуни кўрсатадики, жамият ҳаётининг ҳуқуқий асослари ҳар бир босқичда жамият ва давлат олдида турган устувор вазифаларни ҳал этиш учун сафарбар этилган.

Мустақил давлатимиз 30 йиллик тараққиёт йўлини босиб ўтди. Бу тарих учун учун ўта кичик бир давр бўлишига қарамасдан, мустақил давлатчилигимиз ва ҳуқуқий тараққиёти учун беқиёс ҳисобланади. Ўтган давр ўзига хос босқичлардан иборат бўлиб, бу давлатчилигимиз ва ҳуқуқий тизимининг шаклланиши учун муҳим пойдевор вазифаси ўтади.

Маълумки, миллий ҳуқуқий тизимнинг норматив асосини Конституция, қонунлар ва бошқа норматив-ҳуқуқий ҳужжатлар ташкил этади. Бугунги кунда Lex.uz миллий қонунчилик базасида жами 99706 та ҳужжат жамланган, шундан 1228 та қонун, (шу жумладан, 6 та конституциявий қонун, 18 та кодекс), 5749 та Президент фармонлари, 7377 та Президент қарорлари, 28296 та Ҳукумат қарорлари ва 22130 та вазирликлар ва давлат қўмиталарининг норматив-ҳуқуқий ҳужжатлари қабул қилинган¹.

Мамлакатимизнинг истиқлол йилларидаги ҳуқуқий тараққиётини шартли равишда 4 босқичга бўлиб ўрганиш мумкин. *Биринчиси*, ўтиш даври ва миллий давлатчилик асосларини шакллантириш босқичи – 1991 – 2000

¹ <https://lex.uz/statistic>.

йилларни камраб олади. Мустақилликнинг илк кунларидан бошлаб ижтимоий йўналтирилган бозор иқтисодиётига асосланган демократик ҳуқуқий давлат барпо этиш ва фуқаролик жамиятини шакллантириш олий мақсад сифатида белгиланди.

Ўзбекистонда илғор демократик тамойиллар асосида қарор топтириладиган давлатчиликнинг тамал тоши қўйилишидаги тарихий муҳим кадам «Мустақиллик Декларацияси» бўлди. 1990 йил 20 июнь куни XII чақириқ Олий Советининг иккинчи сессияси бир овоздан Ўзбекистоннинг Мустақиллик Декларациясини қабул қилди.

Унда, Ўзбекистон Совет Социалистик Республикаси Олий Кенгаши ўзбек халқининг давлат қурилишидаги тарихий тажрибаси ва таркиб топган бой анъаналари, ҳар бир миллатнинг ўз тақдирини ўзи белгилаш ҳуқуқини таъминлашдан иборат олий мақсад ҳақи, Ўзбекистоннинг келажаги учун тарихий масъулиятни чуқур ҳис этган ҳолда халқаро ҳуқуқ қоидаларига, умумбашарий қадриятларга ва демократия принципларига асосланиб, Ўзбекистон Совет Социалистик Республикасининг давлат мустақиллигини эълон қилиши мустаҳкамланган.

Ўзбекистон Олий Кенгашининг XII чақириқ навбатдан ташқари сессияси 1991 йил 31 августда «Ўзбекистон Республикасининг давлат мустақиллиги тўғрисида Олий Кенгаш Баёноти»ни эълон қилди. «Ўзбекистон Республикасининг давлат мустақиллигини эълон қилиш тўғрисида» қарор ва «Ўзбекистон Республикасининг давлат мустақиллиги асослари тўғрисида»ги қонун қабул қилинди.

Олий Кенгаш ўзининг Баёноти орқали Ўзбекистоннинг давлат мустақиллигини ва озод суверен давлат – Ўзбекистон Республикаси ташкил этилганлигини эълон қилди. Давлат ҳокимиятининг бирдан-бир соҳиби деб Ўзбекистон Республикасининг озод мустақил халқи тан олинди. Давлат ҳокимиятини ҳам бевосита, ҳам вакиллик идоралари тизими орқали амалга ошириши мустаҳкамланди.

«Ўзбекистон Республикасининг давлат мустақиллиги асослари тўғрисида»ги Қонун ғоят катта сиёсий ва тарихий аҳамиятга эга. У 17 та моддадан иборат бўлиб, давлат суверенитетининг асосий белгилари мустаҳкамланди. Мазкур қонун асосида Ўзбекистоннинг ҳуқуқий мақоми тубдан ўзгарди. Жумладан, қонуннинг дастлабки моддасида Ўзбекистон Республикаси мустақил демократик республика деб эълон қилинди. Халқ суверен ва давлат ҳокимиятининг бирдан бир манбаи эканлиги, Ўзбекистон Республикаси тўла давлат ҳокимиятига эга эканлиги, ўз миллий давлат ва маъмурий ҳудудий тузилишини, ҳокимият ва бошқарув органлари тизимини мустақил белгилаши, мустақил ташқи сиёсат олиб бориши, республика фуқаролиги жорий этилиши, ўз давлат рамзларига эга бўлиши, ўз моддий ва

табiiй бойликларини ўзи эркин тасарруф этиши, мустақил пул-кредит тизимига эга бўлиши кабилар қонунлаштирилди. 1991 йил 30 сентябрда парламент қарори билан ушбу қонунга «Конституциявий қонун» мақоми берилди.

Ўтиш даврида, олдимишга қўйилган улкан вазифаларга мос равишда жамият ҳуқуқий тизими тубдан ўзгартирилди. Тарихан қисқа муддатда Асосий қонунимиз – Ўзбекистон Республикасининг Конституцияси ишлаб чиқилди ва қабул қилинди. Конституция демократик давлатчилик, адолатли ҳуқуқий тизим ва қонунчилик борасида инсоният тўплаган энг илғор тажриба ва ғояларни, умуминсоний ҳамда миллий кадриятларни ўзида мужассамлантирган олий мартабадаги юридик ҳужжат ҳисобланади. Ижтимоий адолат, демократия, инсон ҳуқуқлари, ҳокимиятларнинг тақсимланиши, ҳуқуқий давлат ва фуқаролик жамияти тўғрисидаги энг муҳим қоидалар ундан муносиб ўрин эгаллаган. Ҳалқимизнинг кўп минг йиллик давлатчилик ва ҳуқуқий тараққиёти ютуқлари, унинг эрк, озодлик ва мустақиллик хусусидаги азалий орзу-умидлари ўз ифодасини топган.

Биринчи босқичда том маънода янги маъно-мазмунга эга бўлган миллий ҳуқуқий тизимимиз шакллантирилди. Қисқа вақт давомида, қонунчиликдаги ўзгаришларга мувозий равишда ҳуқуқ тизимини ташкил этувчи анъанавий ва бир қатор янги ҳуқуқ соҳалари (тармоқлари) қарор топди ва ривожланди. Жумладан, фуқаролик ҳуқуқи, меҳнат ҳуқуқи, оила ҳуқуқи, ер ҳуқуқи, сув ҳуқуқи, экология ҳуқуқи, молия ҳуқуқи, маъмурий ҳуқуқ, жиноят ҳуқуқи, жиноят-ижроия ҳуқуқи, жиноят-процессуал ҳуқуқи, фуқаролик-процессуал ҳуқуқи, хўжалик-процессуал ҳуқуқи каби анъанавий тармоқлар, шунингдек, тадбиркорлик ҳуқуқи, божхона ҳуқуқи, корпоратив ҳуқуқ, банк ҳуқуқи, солиқ ҳуқуқи, халқаро ҳуқуқ каби янги ҳуқуқ тармоқлари.

Қонунчиликнинг муайян тармоғида *кодекснинг* қабул қилиниши тегишли соҳада алоҳида ҳуқуқ тармоғи шаклланишини аниқлатади. Мамлакатимизда 1994-2008 йиллар оралиғида 15 та кодекс қабул қилинган тегишли ҳуқуқ тармоқлари қарор топиб, улар ўзининг асосий ўзак қонунига эга бўлганини ифода этади.

2001 йилдан 2009 йилгача бўлган муддатни ўз ичига олган иккинчи босқич – фаол демократик янгиланишлар ва мамлакатни модернизация қилиш даври ҳисобланади. Бу босқич – мамлакат иқтисодиётини барқарор ривожлантириш, сиёсий ҳаёт, қонунчилик, суд-ҳуқуқ тизими ва ижтимоий-гуманитар соҳаларда туб ўзгаришларни амалга оширишда муҳим роль ўйнади.

Бу даврда қонун чиқарувчи олий органи – Олий Мажлис 2 палатали парламентга айлантирилди. Президент ваколатларининг бир қисми юқори палата – Сенатга ўтказилди. Бош вазир ҳуқуқ ва ваколатлари кенгайтирилди.

2007 йилда мамлакатда ўлим жазосини бекор қилиш, фуқароларни қамоққа олишга санкция бериш ҳуқуқини прокуратурадан судга ўтказиш тўғрисида қонун қабул қилинди. Жиноий жазо тизимини эркинлаштириш натижасида оғир ва ўта оғир тоифадаги жиноятларнинг 75 фоизга яқини ижтимоий хавфи катта бўлмаган жиноятлар тоифасига ўтказилди. Ярашув институти жорий этилди. Мазкур ўзгаришлар жорий этилгандан сўнг судларнинг озодликдан маҳрум этиш тариқасидаги жазони тайинлаши 2006 йилда 2000 йилга нисбатан 20 фоизга камайган.

Учинчи босқич – 2010-2016 йиллар мамлакатда демократик ислохотларни янада чуқурлаштириш ва фуқаролик жамиятини ривожлантириш концепцияси ҳамда уни амалга ошириш босқичидир. Концепцияда жамиятимизнинг истиқболли тараққиётини таъминловчи устувор йўналишлари белгиланди. Шу билан бирга, бу борадаги муҳим вазифаларни ҳал этишда давлат ҳокимияти тармоқларини, хусусан, парламентни янада ривожлантириш ва мустақамлаш, сиёсий партияларнинг родини ошириш, мамлакатимиз суд-ҳуқуқ тизимини ҳамда сайлов қонунчилигини такомиллаштириш, фуқаролик жамияти институтларини, оммавий ахборот воситаларини ривожлантириш, шунингдек демократик ислохотларни янада чуқурлаштириш ва иқтисодиётни либераллаштиришга қаратилган бир қатор қонунчилик ташаббуслари илгари сурилди.

Концепцияни амалга ошириш жараёнида Конституциямизнинг принцип ва қоидалари асосида элликка яқин қонунлар қабул қилинди ёки амалдаги қонунларга зарур ўзгартиш ва қўшимчалар киритилди.

Тўртинчи босқич – 2017 йилдан то ҳозирга қадар бўлган даврни ўз ичига олади. Бу мамлакатимизда 2017 – 2021 йилларга мўлжалланган Ўзбекистон Республикасини янада ривожлантириш бўйича Ҳаракатлар стратегияси ва уни амалга ошириш даври ҳисобланади.

Бундан беш йил муқаддам эълон қилинган «Ҳаракатлар стратегияси»да белгиланган мақсад ва вазифаларнинг изчиллик билан амалга оширилиши ўз самарасини бермоқда. Шунинг натижасида Ўзбекистон қатор халқаро индексларда юқори кўрсаткичларни намоён эта олди. Жумладан, Ўзбекистон «Очиқ маълумотларни кузатиш» халқаро индексида 125 поғонага кўтарилиб, 44-ўринни эгаллади. Бунда давлат ва жамият бошқаруви соҳасидаги 20 та йўналиш бўйича кўрсаткичларни ошқор қилиб бориш амалиёти жорий этилгани ўта муҳимдир¹.

«Ҳаракатлар стратегияси» Ўзбекистон учун сиёсий, ҳуқуқий, иқтисодий, ижтимоий ислохотларнинг энг муҳим беш устувор йўналишини

¹ Ўзбекистон Республикаси Президенти Шавкат Мирзиёевнинг Олий Мажлисга Мурожаатномаси (29.12.2020) // <https://president.uz/uz/lists/view/4057>.

амалга оширишнинг яқин истиқболга мўлжалланган муҳим миллий стратегик ҳужжати ҳисобланади. Мазкур ҳужжат мамлакатда давлат ва жамият курилишини такомиллаштириш, Ўзбекистоннинг халқаро майдондаги нуфузини юксалтириш, инсон ҳуқуқ ва манфаатларини таъминлаш ва ҳимоялаш, энг асосийси, халқни рози қилиш ва аҳолининг фаровон турмушини таъминлаш йўлида устувор аҳамият касб этиб келмоқда.

Жумладан, парламент ва маҳаллий ҳокимият органларининг давлат бошқарувини ташкил этишдаги роли сезиларли равишда кучайиб, ижро ҳокимиятини трансформация қилиш жараёнлари жадал амалга оширилди;

- давлат ва жамият ўртасида самарали мулоқотни йўлга қўйиш, аҳолининг кундалик ҳаётидаги муаммоларни тезкор ўрганиш ва ҳал қилиш мақсадида Президентнинг Виртуал ва Халқ қабулхоналари, Бош вазир қабулхонаси каби фуқаролар ва тадбиркорлик субъектлари мурожаатлари билан бевосита ишлаш институтлари ташкил этилди;

- қонун лойиҳаларини жамоатчилик муҳокамасидан ўтказиш тартиби жорий этилиб, қонунчилик базасини тизимлаштириш, тўғридан-тўғри ишлайдиган қонунларни қабул қилиш амалиёти қўлланила бошланди;

- Парламент назорати – давлат ҳокимияти ва бошқаруви органларининг ўз зиммасига юклатилган вазифаларни бажариши юзасидан жавобгарлигини оширувчи энг муҳим институт сифатида шаклланди. Натижада ўтган давр мобайнида 100 дан ортиқ парламент эшитуви ўтказилди;

- Қонун устуворлигини таъминлаш ва суд-ҳуқуқ тизимини янада ислоҳ қилишнинг устувор йўналишлари доирасида суд-ҳуқуқ соҳасини такомиллаштириш, одил судловнинг сифати ва самарадорлигини оширишга қаратилган учта кодекс янгидан қабул қилинди, қатор қонунларга тегишли ўзгартиш ва қўшимчалар киритилди. Ўндан ортиқ Президент фармон ва қарорлари, шунингдек бу йўналишдаги устувор масалалар юзасидан 40 дан ортиқ қонун, фармон ва қарорлар қабул қилинди;

- мамлакат тарихида илк бор давлат органлари ва улар мансабдор шахсларининг ғайриқонуний хатти-ҳаракатлари устидан судга шикоят қилиш борасидаги конституциявий ҳуқуқни амалга оширишни таъминлаш мақсадида маъмурий судлар ташкил этилди;

- инсон ҳуқуқларининг тўлиқ таъминланиши йўлида Маъмурий жавобгарлик тўғрисидаги, Маъмурий суд ишларини юритиш тўғрисидаги, Жиноят-процессуал, Иқтисодий процессуал ҳамда Фуқаролик процессуал кодексларига суд қарорларини қайта кўриш институтини такомиллаштиришни назарда тутувчи ўзгартириш ва қўшимчалар киритилди.

Ҳуқуқий тизим ва қонунчилик қайси устувор йўналишда ва қай тарзда ривожлантирилиши лозим? – деган саволга энг умумий тарзда қуйидагича жавоб бериш мумкин. Фикримизча, *биринчидан*, давлатимиз раҳбари белгилаб

берган, «Халқ давлат идораларига эмас, давлат идоралари халқимизга хизмат қилиши керак», – деган ғоя, барча бўғиндаги давлат вакиллик ва бошқарув органлари фаолиятида бош ғоя сифатида сингдирилиши ва амалга оширилиши лозим. Шундан келиб чиқиб, фуқароларнинг давлат ҳокимияти органлари фаолиятида иштироки ва назоратини таъминловчи мустаҳкам ҳуқуқий механизмлар такомиллаштирилиши лозим;

Иккинчидан, Ўзбекистон халқи фуқаролик жамиятини барпо этишни олий мақсад сифатида белгилаган экан, жамиятнинг ижтимоий-сиёсий ҳаётида фуқаролик жамияти институтлари ўрнини тобора мустаҳкамлаш муҳим аҳамиятга эга. Бунда фуқаролик жамияти институтлари, нодавлат нотижорат ташкилотларининг ташкил этилиши, фаолият кўрсатиши, давлат ҳокимияти органлари билан муносабатини белгиловчи қонунчилик ҳужжатларини такомиллаштиришни даврнинг ўзи тақозо этмоқда;

Учинчидан, инсон ҳуқуқлари ва эркинликлари, қонуний манфаатларини кафолатли таъминлаш истиқлолнинг илк кунларидан бошлаб бугунги кунга қадар ўта долзарб саналади. Сўнгги йилларда инсон ҳуқуқлари ва эркинликларини самарали ҳимоя қилиш давлат бошқарув органлари ва ҳуқуқни муҳофаза қилувчи органлари томонидан топталишини олдини олишга қаратилган сиёсий-ҳуқуқий механизмлар яратилди. Бу борада «Habeas corpus Act»нинг фойдаланилмаган имкониятларини ишга солиш вақти етди;

Тўртинчидан, иқтисодиётнинг барқарор ривожланишини хусусий мулкнинг мустаҳкам кафолатланиши, инвесторлар ҳуқуқларини муҳофазасиз тасаввур этиб бўлмайди. Бу борада давлатнинг иқтисодиётдаги иштирокини қисқартириш, иқтисодиётда хусусий секторнинг ўрни ва аҳамиятини ошириш, давлат мулкни бошқариш услубларини бутунлай ўзгартириш, тадбиркорлик субъектларига инвестиция киритиш ва янги иш ўринларини яратиш борасида берилаётган имтиёз ва преференциялар, хорижий инвестицияларни жалб этиш бўйича кенг имкониятлар ва ҳуқуқий кафолатлар яратиш, давлат бюджетини ислоҳ қилиш ва шаффофлигини таъминлаш, бюджет ижроси интизомини кучайтириш, яширин иқтисодиётни қисқартириш, давлат улуши мавжуд бўлган корхоналарни трансформация қилишнинг ҳуқуқий механизмлари янада кучайтирилиши лозим.

Шундай қилиб, Ўзбекистон Республикаси мустақил тараққиёти мустаҳкам ҳуқуқий негизга эга бўлиб, у жамиятнинг ижтимоий, иқтисодий, сиёсий, маданий тараққиёти билан ҳамоханг тадрижий ривожланди. Ҳуқуқий тизимнинг жамият талабларига монанд уйғун ривожланиши мамлакатимизни жамхон ҳамжамияти орасида ўзига мос ўрин эгаллашига, инсон ҳуқуқлари ва эркинликларининг кафолатланиши, иқтисоднинг жадал юксалишига замин яратади.

РАХМАНОВ ШУХРАТ

Юристлар малакасини ошириш маркази
кафедра мудири, юридик фанлар номзоди,
доцент

**ХАЛҚАРО ТАШКИЛОТЛАРНИНГ ДИПЛОМАТИК ҲУҚУҚИ:
ЎЗБЕКИСТОН РЕСПУБЛИКАСИНИНГ ХАЛҚАРО ҲУҚУҚ
ДОКТРИНАСИ ВА АМАЛИЁТИ**

XXI асрдан бошлаб халқаро ташкилотларнинг замонавий халқаро муносабатлар тузилмасидаги ўрни ва салмоғининг ортганига шубҳа йўқ. Айниқса ҳозирги кунда уларнинг халқаро алоқалар ва давлатлараро муносабатларда халқаро ҳуқуқ субъектларининг ҳар томонлама ҳамкорлигини таъминлашдаги иштироки ва аҳмияти тобора ортиб бормоқда.

Ҳозирги кунга келиб, Ўзбекистон Республикасида ташқи сиёсий фаолият, шу жумладан халқаро ташкилотлар билан ҳар томонлама ўзаро манфаатли ҳамкорлик қилиш йўналиши жадал ривожланиб бормоқда ва уни тартибга солишга қаратилган давлат сиёсати ҳам эволюцион ривожланиш йўлидан кетмоқда.

Охирги бир неча йил барча соҳаларда амалда оширилган ижтимоий-сиёсий ўзгаришлар, туб ислохотлар ва бу борада эришилган улкан ютуқлар миқёси жиҳатидан мустақил Ўзбекистон тарихида мисли кўрилмаган ҳодиса бўлди ва халқаро муносабатлар, ташқи сиёсий ва ташқи иқтисодий алоқаларда янги даврни бошлаб берди. Ўзбекистон Республикаси Президенти Ш.М. Мирзиёев томонидан юритилаётган ташқи сиёсат туфайли Ўзбекистон ижтимоий-сиёсий маконида ҳам, жаҳон ҳамжамияти нигоҳида ҳам ўзгача – очик сиёсатга асосланувчи янгиланган ва жадал ривожланаётган қиёфада намоён бўлмоқда, айти пайтда, муваффақият билан амалга оширилган муҳим ташқи сиёсий ташаббуслар натижаси ўлароқ халқаро майдонда кенг миқёсдаги юксак натижаларга эришмоқда.

Ўзбекистон Республикаси ташқи сиёсатининг белгиловчи асосий йўналишларидан бири турли хил универсал ва минтақавий ташкилотлар билан ҳамкорликни мустаҳкамлаш мақсадида Бирлашган Миллатлар Ташкилоти, Европада хавфсизлик ва ҳамкорлик ташкилоти, Шанхай ҳамкорлик ташкилоти, Ислом ҳамкорлик ташкилоти ва бошқа нуфузли халқаро тузилмалар ва молиявий институтлар билан шериклигимиз сифат жиҳатдан янги босқичга кўтарилди. Тошкент шаҳрида Европа тикланиш ва тараққиёт банкининг ваколатхонаси қайта иш бошлади. Халқаро валюта жамғармаси, Жаҳон банки, Осиё тараққиёт банки, Ислом тараққиёт банки, Осиё инфраструктура инвестициялари банки билан ҳамкорликни янгича асосда йўлга қўйилди. Ўзбекистон 2018 йил ноябр ойида Халқаро миграция

ташкilotи ва 2019 йил октябрда Туркий тилли давлатлар ҳамкорлик кенгашининг тўлақонли аъзосига айланди, Халқаро меҳнат ташкilotи билан муваффақиятли ҳамкорлик давом йўлга эттирилмоқда¹.

Умуман, сўнгги йилларда Ўзбекистон Республикасининг БМТ билан ўзаро ҳамкорлиги доимий равишда кенгайиб, чуқурлашиб ўрнатилган олий ва юқори даражадаги алоқалар мунтазам ривожланиб бормоқда. Ўзбекистон БМТнинг Бош Ассамблеяси ва бошқа ихтисослаштирилган муассасалари фаолиятидаги ўз иштирокини фаоллаштирди ва БМТнинг Женевадаги бўлими билан ҳамкорликни янада кучайтирмоқда. Ҳозирга кунда Ўзбекистон олдида савдо-иқтисодий ва инвестициявий алоқаларни кенгайтириш билан боғлиқ Жаҳон савдо ташкilotига аъзо бўлишдек муҳим вазифа турибди. Айни пайтда мамлакат бу борадаги музокараларни фаоллаштиришга киришиш босқичида. Олий мажлис Сенати Ўзбекистон Республикасининг ЕОИИда кузатувчи давлат мақомида иштирок этиш таклифини маъқуллади.

Ўзбекистон Республикаси Президенти Ш.М. Мирзиёев 2020 йил 29 декабрь куни Олий Мажлисга йўллаган Мурожаатномасида: “Давлатимиз олиб бораётган очик, прагматик ва амалий ташқи сиёсатни инобатга олиб ҳамда узоқ муддатли стратегик мақсадларимиздан келиб чиққан ҳолда, Ўзбекистон Республикасининг Ташқи сиёсий фаолият концепцияси такомиллаштирилади... Бирлашган Миллатлар Ташкilotи, бошқа нуфузли халқаро ва минтақавий тузилмалар билан яқин ҳамкорликни ривожлантириш масалалари доимо эътиборимиз марказида бўлади. Жорий йилда республикамиз илк бор Мустақил Давлатлар Ҳамдўстлиги ташкilotига раислик қилди ва пандемияга қарамасдан, кўзда тутилган 60 дан зиёд барча халқаро тadbирлар муваффақиятли ўтказилди, 70 га яқин муҳим ҳужжатлар қабул қилинди. 2021-2022 йилларда Ўзбекистоннинг Шанхай ҳамкорлик ташкilotига раислик қилиши бўйича ҳам жиддий тайёргарликни бошладик. Келгуси йилда Бирлашган Миллатлар Ташкilotи шафелигида “Инсон ҳуқуқлари бўйича таълим” глобал форуми, ёшлар ҳуқуқларига бағишланган Бутунжаҳон ёшлар анжумани, диний эркинлик масалалари бўйича минтақавий конференцияларни ўтказамиз.. Минтақамизда, бутун дунёда экологик вазиятнинг тобора ёмонлашиб бораётгани бизни жиддий ташвишга солади. Денгизнинг қуриган тубида юз минглаб гектар ўрмон ва бутазорлар ташкил этилаётгани, Оролбўйи ҳудудларида амалга оширилаётган улкан қурилиш ва ободончилик ишлари халқимизни юксак марралар сари руҳлантирмоқда. Бу борада Бирлашган Миллатлар Ташкilotи билан ҳамкорликда тузилган Оролбўйи минтақасида инсон хавфсизлигини таъминлаш бўйича кўп

¹ Ўзбекистон Республикаси Ташқи ишлар вазирлиги: Ўзбекистон ташқи сиёсати. URL: // <https://mfa.uz/ru/cooperation/>.

томонлама Траст фонди доирасидаги амалий ишларни янада кучайтирамиз”, деб алоҳида кўрсатиб ўтганлиги Ўзбекистоннинг халқаро ташкилотлар доирасидаги халқаро ташаббусларида янги тенденцияларни намоён қилди¹. Халқаро ташкилотларнинг вакиллик институти шундай ўзаро ҳамкорлик воситасидирки, унинг зарурлиги кундан-кунга ортиб бормоқда. Буни халқаро муносабатлар ҳамда халқаро ҳуқуқ назарияси ва амалиёти тасдиқламоқда. Халқаро ташкилотларнинг ваколатхоналари эса ҳаётий заруратдир, зеро ҳозирги шароитда халқаро ташкилот ҳаракатчан ва тезкор бўлиши керак. Буларга эса халқаро ташкилот ва унга аъзо-давлат ўзаро доимий алоқада бўлган тақдирда ва вакиллик институти ёрдамида эришилади. Шу билан бирга халқаро ташкилотлар халқаро ҳуқуқнинг ҳосилавий субъекти сифатида бирламчи субъект бўлмиш давлатлар билан вакиллик институти орқали ва улар ёрдамида алоқага киришишини ҳам унутмаслик зарур.

Алоҳида таъкидлаш жоизки, мустақиллик йилларида Ўзбекистон Республикасининг хорижий мамлакатлар билан давлатлараро муносабатларини таъминловчи, халқаро ва миллий ҳуқуқнинг ўзаро таъсирини тартибга солувчи ички қонунчилик ҳужжатларининг яхлит тизими яратилди ва мазкур йўналишда Ўзбекистон Республикаси дипломатик муносабатларига оид масалаларни тартибга солувчи қатор зарур норматив-ҳуқуқий ҳужжатлар қабул қилинган.

Аmmo дунёда глобаллашув, беқарорлик ва қарама-қаршилик кучайиб бораётган шароитда жаҳон ҳамжамияти янги таҳдидларга дуч келмоқда ва мазкур ҳолат барча соҳаларда муносабатларни тартибга солишнинг ташкилий-ҳуқуқий механизмларини қайта кўриб чиқишни тақозо этмоқда.

Ўзбекистон Республикасидаги халқаро ташкилотлар қошидаги ваколатхоналари ва халқаро ташкилотларнинг Ўзбекистон Республикасидаги ваколатхоналарининг дипломатик мақомини батафсил тартибга солиш масаласини тақозо этади ҳамда бугунги кунга қадар Ўзбекистоннинг алоҳида халқаро ташкилотларга аъзолиги ва фаолиятидаги иштирокини белгилаб берувчи бир қатор норматив-ҳуқуқий ҳужжатлар қабул қилинганлигини таъкидлаш лозим.

Сўнги йилларда Ўзбекистон Республикасининг ташқи сиёсий ва ташқи иқтисодий фаолиятининг норматив-ҳуқуқий базасини ҳамда халқаро ҳамкорликнинг шартномавий-ҳуқуқий асосларини такомиллаштириш бўйича ишлар изчилик билан олиб борилмоқда. Хусусан, 2017-2021 йилларда Ўзбекистон Республикасини ривожлантиришнинг бешта устувор йўналиши бўйича Ҳаракатлар стратегиясининг бешинчи устувор йўналиши доирасида

¹ Ўзбекистон Республикаси Президенти Шавкат Мирзиёевнинг Олий Мажлисга Мурожаатномаси (2020 йил 29 декабрь) // URL: <https://president.uz/uz/lists/view/3324>

ушбу масалага ҳам жиддий эътибор қаратилган. Хусусан, унинг 5.2-бандида қуйидаги энг муҳим вазифалар белгиланган:

- давлат мустақиллиги ва суверенитетини мустаҳкамлаш, мамлакатнинг халқаро муносабатларнинг тенг ҳуқуқли субъекти сифатидаги ўрни ва ролини ошириш, ривожланган демократик давлатлар қаторига кириш, Ўзбекистоннинг ён-атрофида хавфсизлик, барқарорлик ва аҳил қўшничилик муҳитини шакллантириш;

- Ўзбекистон Республикасининг халқаро нуфузини мустаҳкамлаш, мамлакатда олиб борилаётган ислоҳотлар тўғрисида жаҳон ҳамжамиятига холис ахборот етказиш;

- Ўзбекистон Республикасининг ташқи сиёсий ва ташқи иқтисодий фаолиятининг норматив-ҳуқуқий базасини ҳамда халқаро ҳамкорликнинг шартномавий-ҳуқуқий асосларини такомиллаштириш¹.

Шу нарса аниқки, Ўзбекистон Республикасини янада ривожлантириш бўйича Ҳаракатлар стратегияси республикамизнинг халқаро ҳамкорлигининг шартномавий-ҳуқуқий асосларини такомиллаштиришда концептуал асос бўлиб хизмат қилади.

Шунингдек, Ташқи ишлар вазирлиги фаолиятни такомиллаштириш, савдо-иқтисодий, инвестициявий, молиявий, маданий-гуманитар ва хавфсизлик соҳасидаги алоқаларни янгича мазмун-моҳият билан бойитган ҳолда янада мустаҳкамлаш ва ривожлантириш борасида қўйилган вазифаларни самарали амалга ошириш мақсадида янги норматив-ҳуқуқий ҳужжатлар, жумладан, Ташқи ишлар вазирлиги фаолиятни такомиллаштириш, савдо-иқтисодий, инвестициявий, молиявий, маданий-гуманитар ва хавфсизлик соҳасидаги алоқаларни янгича мазмун-моҳият билан бойитган ҳолда янада мустаҳкамлаш ва ривожлантириш борасида қўйилган вазифаларни самарали амалга ошириш мақсадида Ўзбекистон Республикаси Президентининг “Ўзбекистон Республикаси Ташқи ишлар вазирлиги тизимини тубдан такомиллаштириш ҳамда ташқи сиёсий ва ташқи иқтисодий фаолиятнинг устувор йўналишларини амалга оширишда унинг масъулиятини кучайтириш чора-тадбирлари тўғрисида”ги 2018 йил 5 апрелдаги ПФ-5400-сон Фармони² ва “Ўзбекистон Республикаси Ташқи ишлар вазирлиги фаолиятини янада такомиллаштиришга доир ташкилий чора-тадбирлар тўғрисида”ги 2018 йил 5 апрелдаги ПҚ-3654-сон қарорлари³ қабул қилинди.

¹ «Ўзбекистон Республикасини янада ривожлантириш бўйича ҳаракатлар стратегияси тўғрисида”ги Ўзбекистон Республикаси Президентининг ПФ-4947-сон 2017 йил 7 февралдаги Фармони // <https://lex.uz/docs/3107036>

² <https://lex.uz/docs/3611072>

³ <https://lex.uz/docs/3611284>

2019 йил 6 февралда “Ўзбекистон Республикасининг халқаро шартномалари тўғрисида”ги Қонуни эълон қилинди¹. Ушбу янги қонун билан Ўзбекистон Республикасининг ҳуқуқий тизимида халқаро шартномалар мақоми белгиланди ва тушунчалар аппарати, атамалар ва матнлар халқаро-ҳуқуқий ҳужжатларга тўлиқ мувофиқлаштирилди.

Ўзбекистон Республикаси Президентининг “Бирлашган Миллатлар Ташкилотининг биометрик ҳужжатиغا эга бўлган чет эл фуқаролари учун Ўзбекистон Республикасига киришда визасиз режимини белгилаш ва виза режимини енгиллаштириш тўғрисида”ги 2019 йил 24 декабрдаги ПФ-5896-сон Фармони² қабул қилинди. Фармонга кўра:

БМТ ходимларининг Ўзбекистон Республикасига ташриф буюриши учун янада қулай шарт-шароитлар яратиш мақсадида 2020 йил 1 январдан бошлаб БМТнинг биометрик ҳужжатиغا (қизил рангли Laissez-Passer паспорти) эга бўлган чет эл фуқаролари учун Ўзбекистон Республикаси ҳудудига кирган кундан эътиборан 30 кунлик муддатга визасиз режим белгиланди. Ушбу тартиб ва қоидалар Ўзбекистон Республикасининг БМТ ва унинг тузилмалари билан барча долзарб йўналишларда ўзаро муносабатларини янада мустаҳкамлаш ва ҳар томонлама ривожлантириш, халқаро молия институтлари билан алоқаларни кенгайтиришга хизмат қилади. Халқаро шартномалар ва халқаро ташкилотларга аъзолик бўйича мажбуриятлардан келиб чиқадиган бадалларни тўлаш механизмини соддалаштириш, шунингдек, Ўзбекистон Республикасининг халқаро шартномалар бўйича мажбуриятларини бажаришда давлат органлари ва бошқа ташкилотлар раҳбарлари масъулиятини ошириш мақсадида Ўзбекистон Республикаси Президентининг “Ўзбекистон Республикасининг халқаро шартномаларидан ва халқаро ташкилотларга аъзоликдан келиб чиқадиган мажбуриятларини бажариш тартибини такомиллаштириш чоратадбирлари тўғрисида” ги 22.06.2020 йилдаги ПҚ-4756-сон қарори³ қабул қилинди.

Ўзбекистон Республикаси Президентининг “Инсон ҳуқуқлари бўйича Ўзбекистон Республикасининг миллий стратегиясини тасдиқлаш тўғрисида”ги 22.06.2020 йилдаги ПФ-6012-сон фармони билан “Бирлашган Миллатлар Ташкилотининг инсон ҳуқуқлари бўйича устав органлари ва шартномавий қўмиталари хабарномалари ва қарорларини кўриб чиқиш юзасидан Ўзбекистон Республикаси давлат органларининг ўзаро ҳамкорлик қилиш тартиби тўғрисидаги низом” тасдиқланди⁴.

¹ <https://lex.uz/docs/4193761>

² <https://lex.uz/docs/-4662115>

³ <https://lex.uz/docs/4349998>

⁴ <https://lex.uz/docs/4872355>

Маълумки, Ўзбекистон Республикаси “Ташқи сиёсий фаолият концепцияси тўғрисида”ги ва “Дипломатик хизмат тўғрисида”ги Қонун лойиҳалари “Ўзбекистоннинг халқаро майдондаги ижобий имижини мустаҳкамлаш концепцияси тўғрисида” Ўзбекистон Республикаси Президентининг қарори, Бирлашган Миллатлар Ташкилоти имтиёзлари ва иммунитетлари тўғрисидаги конвенцияга (Нью-Йорк, 1946 йил 13 февраль) қўшилиш тўғрисида Ўзбекистон Республикаси Президентининг Қарори лойиҳалари ишлаб чиқилган¹.

Ушбу норматив-ҳуқуқий ҳужжатларнинг ҳаётга татбиқ этилиши халқаро майдонда миллий манфаатларни самарали илгари суриш ва мамлакат нуфузини мустаҳкамлаш ҳамда Ўзбекистоннинг халқаро сиёсий, савдо-иқтисодий, молиявий-инвестициявий ва транспорт-логистика алоқалари тизимига интеграцияси ривожига кўмаклашади.

Ташқи алоқалар, дипломатия ва дипломатик ва консуллик ҳуқуқи соҳалари доимо миллий ва хорижлик ҳуқуқшунос-олимларнинг диққат-марказида бўлиб келган. Ўзбекистоннинг дипломатик ва консуллик ҳуқуқи амалий ривожланиши билан бир қаторда кўриб чиқилаётган соҳалардаги янги жиҳатларни ҳисобга олган ҳолда илмий тадқиқотлар олиб бориш фаоллашди. Умуман олганда, дипломатик ҳуқуқ, консуллик ҳуқуқи, халқаро ташкилотлар қошидаги вакиллик институтлари Ўзбекистонлик муаллифларнинг тадқиқотларида илмий жиҳатдан асосланганлигини қайд этиш лозим.

Шу билан бирга, миллий ва хорижий илмий тадқиқотлар ва ушбу фан (мавзу) бўйича ўқув адабиётларида дипломатик ва консуллик ҳуқуқининг бир қатор алоҳида институтлари ва кичик тармоғи, энг аввало, халқаро ташкилотларнинг дипломатик ҳуқуқи ҳануз ҳар томонлама ва комплекс тарзда тадқиқ этилмаганлигини таъкидлаш лозим. Сўнгги вақтларда халқаро ташкилотлар дипломатик ҳуқуқининг баъзи жиҳатларига оид тадқиқотлар вужудга келаётганини, шу жумладан, халқаро ташкилотларнинг дипломатик ҳуқуқининг дипломатик ва консуллик ҳуқуқида тармоқлараро ҳодиса сифатидаги ҳуқуқий мазмун-моҳиятини очишга йўналтирилган бир қатор илмий изланишларимизни қайд этиш жоиз².

Мавзу юзасидан илгари қилинган тадқиқотларимиз билан боғлиқ қатор янги жабҳалар таҳили глобаллашув даврида дипломатик ва консуллик ҳуқуқи тизимида янги кичик соҳа – давлатлар ва халқаро ташкилотлар ўртасидаги ва халқаро ташкилотлар билан давлатлар ўртасидаги халқаро муносабатларни

¹ Норматив-ҳуқуқий ҳужжатлар лойиҳалари муҳокамаси портали URL: <https://regulation.gov.uz/uz/document/19436>.

² Раҳманов, Ш. Трансформация внешней политики и внешнеполитических ориентиров Республики Узбекистан и таргетирование дипломатического права международных организаций // Suleyman Demirel University Bulletin: Social Sciences, [S.1.], v. 53, n. 2, p. 50-63, dec. 2020. ISSN 2709-2410. Available at: <<https://journals.sdu.edu.kz/index.php/ss/article/view/326>>.

ҳалқаро-ҳуқуқий тартибга солиш учун халқаро ташкилотлар дипломатик ҳуқуқи шаклланди, деган ҳулоса учун тўлиқ асос беради. Дипломатик ва консуллик ҳуқуқининг кичик соҳаси сифатида халқаро ташкилотлар дипломатик ҳуқуқининг шаклланиши мазкур соҳадаги халқаро-ҳуқуқий нормаларни кодификациялаш имконини беради ва пировард натижада ушбу соҳа норма, принциплар ва ҳуқуқий муносабатлар ижобий ривожига хизмат қилади.

Шу асосда, халқаро ташкилотларнинг дипломатик ҳуқуқи умумий ҳуқуқ тизимида ҳам, Ўзбекистон Республикаси халқаро ҳуқуқ доктринасида ҳам ўз муносиб ўрнини топган деб ҳисоблаймиз. Халқаро ташкилотларнинг дипломатик ҳуқуқи мавжудлиги алоҳида тартибга солиш предмети, ўзига хос манбалари ва субъектлари, шунингдек, тартибга солиш методлари борлиги билан ҳам тасдиқланади.

Юқоридагиларни назарга олган ҳолда, халқаро ҳуқуқ фани ва амалиётида давлатларнинг ҳукуматлараро ташкилотлар қошидаги ваколатхоналари, халқаро конференцияларда иштирок этувчи делегациялар, махсус миссиялар, халқаро ҳукуматлараро ташкилотларнинг давлатлар ёки бошқа халқаро ҳукуматлараро ташкилотлар қошидаги ваколатхоналарининг ҳуқуқий мақомига бағишланган тадқиқотларга ниҳоятда эҳтиёж катта дея дадил айта оламиз.

Ушбу соҳада бир қатор муаммолар борлигини кўрсатмоқда.

Халқаро институционал тизимнинг марказида бўлмиш Бирлашган Миллатлар Ташкилоти билан ҳамкорлигимиз эса, нафақат республикамиз ва Марказий Осиё учун муҳим ва долзарб бўлган муаммоларни ҳал этиш, балки, глобал муаммоларни ҳам енгишга қаратилгандир. Ва, бу ўринда, юридик нуқтаи назардан, ҳал этилиши лозим бўлган айрим камчилик ва муаммолар мавжуд. Хусусан, Ўзбекистон Республикасининг дипломатик қонунчилиги янги босқичга кўтарилиши ва мантиқий жиҳатдан ривожлантирилиши лозим. Бу ўринда “Дипломатик хизмат тўғрисида”ги Қонунни қабул қилиш масаласини кўтарамиз. Шу билан биргаликда, дипломатик фаолият тўғрисидаги Ўзбекистон Республикаси қонунини ҳам ишлаб чиқиш ва қабул қилиш масаласини узил-кесил ҳал қилиш лозим.

Шу билан бирга Ўзбекистоннинг халқаро ташкилотлардаги вакиллиги ва халқаро ташкилотларнинг Ўзбекистондаги ваколатхоналари мақомини белгилаш ва тартибга солишда турли халқаро ташкилотлар ваколатхоналари мақомини унификация қилиш талаб этилади. Бунинг учун эса халқаро ташкилотларда вакиллик тўғрисидаги Ўзбекистон Республикаси қонунини ишлаб чиқиш талаб этилмоқда.

Шу билан биргаликда, 1946 йилдаги Бирлашган Миллатлар Ташкилоти имтиёзлари ва дахлсизликлари тўғрисидаги конвенция, 1975 йилги

Давлатларнинг универсал характердаги халқаро ташкилотлар билан алоқалари тўғрисидаги Вена конвенцияси ва 1969 йилги Махсус миссиялар тўғрисидаги конвенцияларга Ўзбекистон Республикасининг қўшилиши ўринлигини эътироф этиб ўтамиз.

**ШЕРМАТОВ МУРОДЖОН
АБДУМУТАЛ ЎҒЛИ**

Ўзбекистон Республикаси Судьялар олий кенгаши ҳузуридаги Судьялар олий мактаби таянч докторанти

СУДЛАРДА ЖАМОАТЧИЛИК НАЗОРАТИ ИНСТИТУТИНИНГ ҲУҚУҚИЙ АСОСЛАРИНИ ТАКОМИЛЛАШТИРИШ МАСАЛАЛАРИ

Ўзбекистон Республикасининг Президенти Ш.М. Мирзиёев ташаббуси билан мамлакатимизда амалга оширилаётган суд-ҳуқуқ соҳасидаги ислохотларнинг мақсади, энг аввало, инсон ҳуқуқлари, эркинликлари ва қонуний манфаатларини самарали ҳимоя қилишнинг муҳим кафолати сифатида суд ҳокимиятининг нуфузини мустаҳкамлаш, судларнинг чинакам мустақиллигини таъминлаш, уларнинг инсонпарвар демократик ҳуқуқий давлат ва кучли фуқаролик жамиятини барпо этишдаги ролини оширишдир.

Ўзбекистон Республикасини янада ривожлантириш бўйича Ҳаракатлар стратегиясида ҳам «Қонун устуворлигини таъминлаш ва суд-ҳуқуқ тизимини янада ислоҳ қилишнинг устувор йўналишлари»¹ каби бандида муҳим вазифалар белгиланган. Хусусан, одил судловни амалга ошириш устидан жамоатчилик назоратини ўрнатиш, суд раислари ва судьяларни лавозимларига тайинлаш ва лавозимидан озод этиш ваколатини такомиллаштириш каби йўналишлардаги тадқиқотлар долзарб аҳамият касб этади.

Инсон ҳуқуқларини муҳофаза қилиш, ҳуқуқ ва эркинликларининг бузилишига йўл қўймаслик, одил судловни амалга ошириш ҳамда соҳада демократик ислохотларни янада чуқурлаштириш масалалари муҳим ҳисобланади. Айниқса, бу масалалар глобаллашув жараёнининг чуқурлашиб бориши шароитида янада долзарблашиб бормоқда. Мазкур йўналишда суд ҳокимиятининг ҳокимият тизимидаги мавқеини кучайтириш, судловнинг мустақиллигини таъминлаш йўлида доимий равишда такомиллаштириш ишлари олиб борилмоқда. Қисқача айтганда, олдимизда турган барча муаммо ва вазифаларни ечишда «Халқ давлат идораларига эмас, балки давлат идоралари халқимизга хизмат қилиши керак».

Айтиш лозимки, «суд тизими» тушунчасини олимлар турлича талқин қилади. Масалан, С. Разумов томонидан берилган таърифга кўра: «Суд тизими

¹ Ўзбекистон Республикаси Президентининг «Ўзбекистон Республикасини янада ривожлантириш бўйича Ҳаракатлар стратегияси тўғрисида» 2017 йил 7 февралдаги ПФ-4947-сон Фармони // Ўзбекистон Республикаси қонун ҳужжатлари тўплами, 2017 йил, 6-сон, 70-модда.

– қонун чиқарувчи ва ижро этувчи ҳокимиятлардан мустақил фаолият кўрсатувчи, ягона суд тизимига кирувчи ва одил судловни амалга ошириш бўйича умумий вазифаларга, тузилиш ва фаолият юритиш принципларига эга ҳамда одил судлов орқали мустақил суд ҳокимиятини амалга оширувчи барча судларнинг мажмуидир»¹.

Д. Карповнинг фикрича, давлатнинг суд тизими Конституциявий, фуқаролик, жиноий, маъмурий ишларни кўрадиган, шу орқали қонунда белгиланган ҳуқуқий процедураларни қўллаб, ижтимоий зиддиятларни ҳал қилишнинг фақат ўзигагина тегишли функцияларини амалга оширадиган судлардан иборат². Бу тушунчалар Ўзбекистоннинг суд тизимига ҳам мосдир.

Судлар ўзига юклатилган вазифаларни бажариши давомида қабул қиладиган ҳуқуқий ҳужжатлари, барча соҳалардаги ишларни кўриб, уларнинг оқибати бўйича яқуний қарор қабул қилувчи орган бўлиб, улар томонидан қабул қилинадиган ҳужжатлар жамоатчиликни қизиқтириши табиий. Суд тизими одилликни ўрнатувчи институт бўлиши керак ҳамда судлар қонуний, адолатли ва асослантирилган қарорларни қабул қилиши лозим. Аҳоли ўртасида судларга бўлган ишонч юқори бўлиши ва буни доимий равишда кўрсатиб бориши лозим. Бу ўринда келтириш керакки, суд органлари тизимида жамоатчилик назорати институтининг ўрни катта ва уларнинг иштирокини такомиллаштириш муҳим омил ҳисобланади.

Судларда жамоатчилик назорати институтини такомиллаштириш юзасидан Президентимизнинг 2018 йил 13 июлдаги «Суд-ҳуқуқ тизимини янада такомиллаштириш ва суд ҳокимияти органларига ишончни ошириш чора-тадбирлари тўғрисида»ги Фармони³ бу борадаги ислохотларни янги босқичга кўтарди, дейиш мумкин. Мазкур фармонга асосан судлар фаолиятида жамоатчилик назорати институтини суд ишларидаги иштироки таъминланиши кўрсатиб ўтилгани, сайёр суд мажлисларида суд ишларини кўриб чиқиш амалиёти янги босқичга кўтарилганини келтириш мумкин.

Хусусан, Ўзбекистон Республикаси Олий суди Пленумининг «Суд муҳокамаси ошқоралигини ва судлар фаолиятига доир ахборот олиш ҳуқуқини таъминлаш тўғрисида» 2020 йил 21 февралдаги Қарори⁴ни келтириш лозим. Мазкур қарорнинг моҳияти ҳам, судлар суд муҳокамаси ошқоралиги, судлар фаолияти тўғрисида жамоатчиликка ўз вақтида ва объектив ахборот бериш жамиятда ҳуқуқий хабардорлик даражаси ошишига имкон яратади. Одил судловни амалга оширишнинг муҳим кафолати ҳисобланади, судлов фаолияти

¹ Разумов С.Л. Понятие судебной системы / Судебная система России. – М., 2000. 114-с.

² Карпов Д.В. Проблемы конституционно-правового гарантирования правозащитной функции судебной власти в Российской Федерации: Автореф... дис. канд. юрид. наук. – Нижний Новгород: 2012.

³ // Қонун ҳужжатлари маълумотлари миллий базаси, 21.01.2021 йил, 06/21/6143/0052-сон.

⁴ <https://lex.uz/docs/4751577>.

устидан жамоатчилик назоратини таъминлаш ва судга нисбатан жамият ишончини оширишнинг самарали воситаси ҳисобланади.

Яъни, судларда ошкоралик тамойилининг мақсади инсонларнинг суд ҳокимиятига бўлган ишончини мустаҳкамлашдан иборат бўлиб, суд мажлисида оммавий ахборот воситаларининг иштироки орқали суд ишларини кўришда жамоатчилик томонидан олиб бориладиган назорат таъминланади. Шунинг учун ҳам адабиётларда ошкоралик принципи деганда, ишларнинг суд мажлисида кўрилишида барча шахсларнинг, шу жумладан оммавий ахборот воситалари вакилларининг ҳам иштирок этиши тушунилади. Ошкоралик принципи орқали суд ишлари материалларини оммавий ахборот воситалари, хусусан, газета, журналларда чоп этиш, радио, телевидениеда эшиттириш ва намойиш этиш, ишларни зарур ҳолларда, жамоат ташкилотлари ва меҳнат жамоалари вакилларининг иштирокида, сайёр суд мажлисларида кўриш имкони яратилади.

Суд ҳокимиятига нисбатан қўлланиладиган ошкоралик, очиқлик принциплари адолатли суд муҳокамасига бўлган ҳуқуқни амалга оширишнинг муҳим кўринишларидан бири сифатида суд ҳокимиятининг ташкилий-ҳуқуқий масалаларини тартибга солувчи бир қатор халқаро ҳужжатларда ҳам ўз ифодасини топганини қайд этиш лозим. Масалан, Инсон ҳуқуқлари умумжаҳон декларациясининг 10, 11, 19, 29-моддалари¹, Фуқаролик ва сиёсий ҳуқуқлар тўғрисида халқаро пактнинг 14, 19-моддалари², Бола ҳуқуқлари тўғрисида Конвенциянинг 13-моддаси³ ва бошқа ҳужжатлар шулар жумласидандир. Янги Ўзбекистонни барпо этиш жараёнида суд ҳокимиятини ислоҳ қилиш ва унинг конституциявий-ҳуқуқий асосларини такомиллаштиришга, шу билан бирга, судлар фаолиятининг очиқлигини таъминлашга алоҳида эътибор қаратилмоқда.

Айни вақтда республикада судлов тизимини ахборотлаштириш жараёни босқичма-босқич амалга оширилмоқда. Суд тизимида замонавий ахборот технологияларидан фойдаланиш, хусусан, электрон ҳужжат айланиши тизимини жорий этиш, судлов бўйича ахборот тизимларини яратиш ва жорий этиш, веб-сайтлар орқали фуқароларга хизмат кўрсатиш ва бошқалар суд органларида амалга оширилаётган ислоҳотлар самарасидир.

Ўзбекистон Республикасида судлов тизимида замонавий ахборот технологияларининг жалб қилиниши ҳам мамлакатимиз суд-ҳуқуқ тизимида

¹ Инсон ҳуқуқлари: Инсон ҳуқуқлари умумжаҳон декларацияси. Иқтисодий, ижтимоий ва маданий ҳуқуқлар тўғрисида халқаро пакт.

² Фуқаролик ва сиёсий ҳуқуқлар тўғрисида халқаро пакт ва факультатив протокол. –Тошкент: Адолат, 1992. 64-б.

³ Бола ҳуқуқлари тўғрисида Конвенция БМТ Бош ассамблеясининг 44/25-сонли резолюцияси билан 1989 йил 20 ноябрда қабул қилинган ва 1990 йил 2 сентябрда кучга кирган. Ўзбекистон Конвенцияга 1994 йил 29 июнда қўшилган.

амалга оширилаётган ислохотларнинг асосий йўналишларидан бири ҳисобланади. Мазкур вазифа 2017 – 2021 йилларда Ўзбекистон Республикасини ривожлантиришнинг бешта устувор йўналиши бўйича Ҳаракатлар стратегиясида¹ ҳам белгиланган.

Судлар фаолиятига замонавий ахборот технологияларининг янги турдаги интерфаол суд хизматларини жорий қилиш орқали мурожаатларни ўз вақтида ҳал этиш, ортиқча сансалорликларга чек қўйиш, судлар фаолиятнинг очиқлиги ҳамда шаффофлигини таъминлаш, шунингдек бу борадаги ўзаро ҳамкорликни янада кучайтириш мақсадида Президентимиз томонидан 2020 йил 3 сентябрь куни «Суд ҳокимияти органлари фаолиятини рақамлаштириш чора-тадбирлари тўғрисида»ги Қарори² қабул қилиниши эса судлар фаолиятининг ҳозирги замон талабларига мос келишини таъминлайди.

Судлар фаолиятига замонавий ахборот технологияларини, хусусан, электрон ҳужжат алмашинувини жорий этиш, соҳага оид ахборот ресурслари ва ахборот тизимларини ишлаб чиқиш ҳамда татбиқ этиш, суд соҳасида интерфаол хизматларни тақдим этиш вазифалари қўйилган эди.

Шу асосида судлар фаолиятига замонавий ахборот-коммуникация технологияларини жорий этилиши натижасида судларга масофадан туриб мурожаат қилиш тартиби, суд мажлисларида видеоконференцалоқа тизимидан фойдаланиб иштирок этиш, судьялар ўртасида ишларни биринчи босқич судида кўришда тақсимлаш механизми ҳамда суд қарорларини Интернет тармоғида эълон қилиб бориш, ижро ҳужжатларини электрон шаклда мажбурий ижрога юбориш тизимлари жорий этилди. Мазкур тизимлар орқали ҳам кўриш мумкинки, жамоатчилик томонидан судлар фаолияти ва улар томонидан қабул қилинаётган ҳужжатларни кузатиш, кўриб чиқиш ва электрон тартибда маълумотларни олишга имкон яратиб бермоқда.

Шунингдек, судларда одил судловни амалга ошириш учун зарур бўлган маълумотларнинг тезкорлик билан олинишини таъминлаш учун вазирликлар, идоралар ва бошқа ташкилотлар билан электрон маълумотлар алмашинувини янада кенгайтириш мақсадида давлат органлари ва ташкилотлари ахборот тизимларини суднинг ахборот тизимига босқичма-босқич улаб борилмоқда. Бу билан ишни кўриш жараёнида муассасалардан талаб қилиб олиниши лозим бўлган ҳужжатларни олиш муддатлари қисқаради, тарафларнинг ортиқча оворагарчилигига чек қўйилади.

Яъни, судлар томонидан давлат органлари ва ташкилотларига тақдим этиладиган маълумотларни электрон шаклда юбориш орқали муайян ишни

¹ // Ўзбекистон Республикаси қонун ҳужжатлари тўплами, 2017 йил, 6-сон, 70-модда.

² // Қонун ҳужжатлари маълумотлари миллий базаси, 04.09.2020 йил, 07/20/4818/1255-сон.

кўриш жараёнида зарур бўлган маълумотлар ва ҳужжатларни фуқароларни овора қилмаган ҳолда судлар томонидан бевосита давлат органлари ва ташкилотларидан электрон шаклда олинади.

Шунингдек, судларда жорий қилинган электрон судлов тизими бўйича келиб тушган даъво ариза, шикоят, ариза, маъмурий, иқтисодий, фуқаролик ва жиноят ишларни кўришда судьялар ўртасида тақсимлаш механизми мавжуд эди. Бироқ биринчи босқич судида кўриб чиқилган маъмурий, иқтисодий, фуқаролик ва жиноят ишлари бўйича шикоят ёки протест келтирилганда, ишларни апелляция ёки кассация тартибида кўрилишида судьяларга автоматлаштирилган ахборот тизимидан фойдаланган ҳолда тақсимланиши мавжуд эмас эди.

Эндиликда ишларни апелляция ва кассация инстанцияси судларида кўришда судьяларнинг иш ҳажми ҳисобга олиниб, автоматик равишда тақсимлашда инсон омили қатнашмай, яъни вилоят суди раисининг ишларни тақсимотига аралашининг олди олиниб, мазкур инстанцияларда ҳам судьялар ўртасида электрон тарзда тақсимланиб, тақсимлашда суд муҳокамаси натижасидан манфаатдор бўлган шахсларнинг таъсир кўрсатиши олди олинади. Мазкур тақсимлаб бориш тизимини бевосита жамоатчилик томонидан ҳам кузатиб бориш имконияти ҳам мавжудлигини келтириш мумкин. Ўз навбатида, бу фуқароларда одил судловга бўлган ишончни оширади.

Бугунги кунда судларнинг фаолиятига жорий қилинган замонавий ахборот-коммуникация технологиялари фақатгина суд мажлисларини видео-конференция режимида ўтказиш, суд қарорларини интернетда чоп этиш билан чекланиб қолмоқда. Бу эса, суд тизими ўз фаолиятига замонавий ахборот технологияларини самарали жорий қилинишини ҳамда уларнинг узлуксиз юритилишини таъминлаши учун етарли технологик ва кадрлар салоҳиятига эга бўлишини талаб этади.

Шу билан бирга, хорижий тажрибани таҳлил қилиш асосида шуни қайд этиш лозимки, туман, шаҳар судларида фуқароларнинг мурожаатларини қабул қилиш ва жамоатчилик билан алоқаларни ўрнатиш юзасидан суд маъмурияти лавозимини ташкил этиш ва 1 та штат бирлигини бериш мақсадга мувофиқ. Бу бевосита судьянинг чинакам мустақиллиги ва холислигини таъминлаб беради.

Хулоса қилиб айтганда, судлар фаолиятида жамоатчилик назорати институти иштирокини таъминлаб бориш иш бўйича қонуний, асослантирилган ва адолатли суд қарори чиқарилишини таъминлайди. Шунингдек, суд муҳокамаларида жамоатчилик органлари иштирокини чеклаш ҳолатларини олдини олиш мақсадга мувофиқ. Бу учун бевосита судлар томонидан жамоатчилик иштирокини чеклаш ҳолатлари юзасидан судьяларнинг тегишли малака ҳайъатлари томонидан жамоатчиликнинг

мурожаатлари қатъий тартибда кўриб чиқилиши ва уларга нисбатан жавобгарлик масалаларини белгилаш мақсадга мувофиқдир. Шу билан бирга, судлар фаолиятида замонавий технологияларни кенг жорий этиш ва уларнинг малакасини ошириб бориш лозим. Бундан ташқари, туман, шаҳар судларида судьянинг мустақиллиги ва холислигини таъминлаш мақсадида жамоатчилик ва фуқаролар билан ишлаш бўйича суд маъмурияти штатини жорий этиш лозим бўлади.

**УМИДУЛЛАЕВ ҚАҲРАМОН
УСМАНОВИЧ**

юридик фанлар бўйича фалсафа доктори
(PhD)

ИЖРО ОРГАНЛАРИ ФАОЛИЯТИНИ РЕЙТИНГ БАҲОЛАШ БЎЙИЧА ТАВСИЯЛАР

Юртимизда барча даражадаги ижро этувчи ҳокимият органлари ва уларнинг раҳбарлари фаолиятини баҳолашнинг янги тизимини жорий этишга қаратилган ислохотлар олиб борилмоқда.

Таъкидлаш жоизки, ижро этувчи ҳокимият органларининг самарали фаолияти мамлакат тараққиётини таъминлашда муҳим аҳамиятга эгадир. Улар фаолиятнинг самарадор бўлиши эса, кўп жиҳатдан тизим ходимларининг малакаси, маҳорати, соҳага оид билими ва масъулиятига боғлиқ. Фаолият натижадорлигини таъминлаш учун эса, тегишли раҳбар ва ходимлар иши самарадорлигини аниқ миқдор ва сифат кўрсаткичларини аниқловчи мезонларга айлантириш ва шу мезонлар асосида уларни кузатиб бориш муҳимдир. Бу, ўз навбатида, фаолият сифатининг янада ортишига ҳамда натижадорликни таъминлашга хизмат қилади. Ижро этувчи ҳокимият органлари ва уларнинг раҳбарлари ўртасидаги соғлом рақобатни ҳамда баҳоланаётган орган ходимларини янада масъулиятли бўлишларини таъминлайди.

Ижро этувчи ҳокимият органлари ва уларнинг раҳбарлари фаолиятини баҳолаш тизими самарали давлат бошқаруви (Good Governance) таълимоти талабларидан бири бўлган давлат хизматчиларининг меҳнатига қараб ҳақ тўлаш тизимини жорий этишга амалий замин яратади. Самарадорликка эришган раҳбар ва ходимларни рағбатлантиришга хизмат қилади. Бунинг учун ҳар бир ижро органи ва унда фаолият юритаётган ходимлар иши натижадорлигини кўрсатувчи максимал ва минимал балл тақсмотини белгилаб олиш лозим. Ҳақиқий самарадорлик қўйилган мақсадлар, сарфланган ресурслар ва эришилган натижаларни таққослашда намоён бўлади.

Фаолият самарадорлигини баҳолаш мезонлари белгиланган натижаларга эришиш даражасини яхшилаш билан бирга, бошқарув тизимини такомиллаштиришга ҳам хизмат қилади. Давлат органлари фаолиятига баҳо бериш мезонларини танлашда, аввало, шу орган фаолиятига тегишли, уларнинг ваколатларига кирадиган вазифа эканига эътибор қаратиш лозим. Мисол учун ижро этувчи ҳокимият органлари фаолиятини баҳолашда тегишли қонунлар ва бошқа норматив-ҳуқуқий ҳужжатлар асосида уларга юклатилган вазифаларни тўлиқ қамраб олиш билан бир қаторда, ўринсиз такрорланишларга ҳам йўл қўймаслик жоиз.

Хусусан, ҳокимликлар фаолиятини баҳолашда Ўзбекистон Республикасининг Конституцияси, «Маҳаллий давлат ҳокимияти тўғрисида»ги Қонун ва бошқа тегишли қонунлар, Ўзбекистон Республикаси Олий Мажлиси палаталари, Ўзбекистон Республикаси Президенти, Вазирлар Маҳкамаси ҳужжатларининг, юқори турувчи органлар ва тегишли халқ депутатлари Кенгаши қарорларининг ижросини ташкил этиш каби уларга юклатилган вазифаларга эътибор қаратиш лозим.

Шу ўринда мамлакатимиз Президентининг 2020 йил 24 январдаги Олий Мажлисга Мурожаатномасида «Яна бир муҳим масала. Амалдаги қонун ҳужжатларида ҳокимликларнинг 300 га яқин вазифа ва функциялари назарда тутилган. Шундан 175 таси, мазмун-моҳиятига кўра, ҳокимларнинг асосий вазифалари тоифасига кирмайди ва турли идораларнинг функцияларини такрорлайди. Бу эса, иш сифати ва ижро интизомига салбий таъсир кўрсатиши табиий»¹, деб таъкидлагани ҳокимликлар фаолиятини баҳолаш мезонларини танлашда масаланинг ушбу жиҳатига алоҳида эътибор қаратиш лозимлигини кўрсатади.

Шунингдек, Ўзбекистон Республикаси Президентининг «Тошкент шаҳрида бошқарувнинг алоҳида тартибини жорий этиш бўйича ҳуқуқий эксперимент тўғрисида» 2018 йил 17 августдаги ПФ-5515-сон Фармони² билан ҳокимликларга хос бўлмаган ва бир-бирини такрорловчи функцияларни аниқлаш нуқтаи назаридан қонун ҳужжатларини хатловдан ўтказиш, натижаси бўйича уларни оптималлаштириш вазифаси топширилган.

Адлия вазирлиги томонидан юздан ортиқ қонун таҳлил қилиниб, уларнинг қарийб чорак қисмида маҳаллий ҳокимиятнинг асосий фаолиятига хос бўлмаган ёхуд бошқа давлат органларининг функцияларини такрорловчи талаблар борлиги аниқланган.

Ҳокимликларда ресурслар озлиги ва малакали ходимлар етишмаслиги боис уларнинг аксарияти бажарилмаслиги, ҳокимлар ва улар

¹ Ўзбекистон Республикаси Президенти Ш.М.Мирзиёевнинг 2020 йил 24 январдаги Олий Мажлисга Мурожаатномаси.

² // Қонун ҳужжатлари маълумотлари миллий базаси, 18.08.2018 йил, 06/18/5515/1775-сон.

Ўринбосарларнинг давлат бошқаруви органлари ҳудудий бўлинмалари билан ўзаро яқин ҳамкорлиги йўлга қўйилмагани, маҳаллий давлат ҳокимияти органларига ўзига хос бўлмаган бир қатор вазифа ва функциялар юклатилгани, уларни амалга оширишнинг ташкилий-ҳуқуқий ва молиявий механизмлари мавжуд эмаслиги, маҳаллий ижро этувчи ҳокимият органларининг вазифа ва функциялари алмашишига, қабул қилинаётган қарорлар ва аниқ натижаларга эришиш учун масъулиятнинг йўқолиб боришига олиб келиши, ижро этувчи ҳокимият органлари ходимларини моддий рағбатлантиришнинг амалдаги тартиби уларга юклатилган вазифалар, функциялар ва масъулият ҳажмига мос келмаслиги, бу эса, уларнинг иш самарадорлигига таъсир қилаётгани каби кўплаб ҳолатлар аниқланган.

Тошкент шаҳри мисолида эксперимент қилинган ушбу Фармон талаблари асосида барча даражадаги ижро этувчи давлат органлари фаолияти таҳлил қилиниши уларнинг вазифаларни аниқ белгилаб олиш, такрорий функцияларни қисқартириш имконини яратади. Бу эса, ўз навбатида, ижро этувчи ҳокимияти органлари томонидан амалга оширилаётган ишларнинг натижадорлигини таъминлашга хизмат қилади. Муҳими, уларнинг фаолиятига баҳо беришга қаратилган мезонларни аниқ белгилаб олиш имкони юзага келади. Зеро, давлат органлари фаолиятини мезонлар асосида баҳолаш тизимининг талаблари ҳам шуни тақазо қилади. Ҳар бир баҳоланаётган давлат органининг аниқ вазифа, ваколат ва мажбуриятларини белгилаб олмасдан туриб, уларнинг фаолиятини мезонлар асосида рейтинг баҳолаш тизимини жорий этиш кутилган натижаларга эришишга имкон бермайди.

Ижро этувчи ҳокимият органлари ва уларнинг раҳбарлари фаолиятини баҳолашда асосан устувор мақсадларни белгилаб олиш ва ресурсларни уларга жалб этиш лозим. Ижро этувчи ҳокимият органлари режаларнинг бир-бирига мос келмаслиги, яъни улар ўртасида яхлитлик ва тизимлилик йўқлиги, ўз навбатида, фаолият самарадорлигига салбий таъсир кўрсатади. Барча даражадаги ижро этувчи давлат органларининг режалари давлатнинг стратегик мақсад ва вазифаларига асосланиши лозим.

Маълумки, ҳар бир давлат органи ўз иш режасини ишлаб чиқади ва ўз олдига кўплаб мақсадларни қўяди, амалиёт эса режага киритилган вазифаларнинг айримлари бажарилмасдан қолиб кетишини кўрсатади. Давлат органлари томонидан ишлаб чиқилган режалар давлат миқёсида қараганда тарқоқ ва бир-бирига узвий боғлиқлиги ва алоқаси камлигини кўрсатади. Баҳолаш тизимида барча режалар давлатнинг стратегик мақсадларини амалга оширишга қаратилади. Стратегик режаларнинг ягона ва электрон кўринишда бўлиши эса, уни ўз вақтида ва сифатли бажариш имконини яратади.

Шу соҳада илмий тадқиқотлар олиб борган И.Н.Барцицнинг фикрига кўра, давлат бошқарувининг «самарадорлик мезонлари» тушунчаси бошқарув

тизимининг белги ва хусусиятлари мажмуи бўлиб, бутун бошқарув тизими ва алоҳида бошқарув қарорларининг самарадорлиги билан баҳоланади. Баҳолаш асосини ташкил этувчи хусусияти унинг таснифи ва тавсифи ёки мезони орқали амалга оширилади. Шундай қилиб, қўйилган мақсадлар ва эришилган натижалар асосида баҳолаш, баҳолаш мувофиқлиги ҳисобланади¹.

Россиялик олим Е.Г.Васильева ўзининг «Самарадорликни баҳолаш ва ижтимоий сиёсат: ҳудудий тажриба» номли ишида давлат бошқаруви органлари фаолиятини баҳолаш тизими:

барча муаммоларни қамраб олган ҳолда баҳолашни амалга ошириш;
аниқликка риоя этиш;

тегишли далилларни мустаҳкамлаш ёки ваколатли органлар манбаларидан фойдаланиш каби талабларга жавоб бериши кераклигини таъкидлайди².

Фикримизча, барча даражадаги ижро этувчи давлат органлари ва уларнинг раҳбарлари фаолиятини баҳолаш мезонлари бир-бирини тўлдириши ва мамлакат миқёсида яхлитликни таъминлаши лозим, шундагина тизимдан кўзланган мақсадга эришиш мумкин бўлади.

Маҳаллий ижро ҳокимияти органлари фаолиятининг самарадорлиги жойларда амалга оширилаётган ишларнинг натижаси, ижтимоий-иқтисодий ўсиш кўрсаткичлари билан изоҳланади. Уларнинг фаолиятини баҳолаш стратегик ва тактик мақсадларга эришишга ёрдам берадиган фаолиятдир. Самарадорлик кўрсаткичлари ҳудудларда маҳаллий ижро ҳокимияти органлари ҳолатини аниқлаш ва стратегия ишлаб чиқиш учун муҳим ахборот манбаи ҳисобланади. Самарадорликни баҳолаш маҳаллий ижро органлари раҳбарлари фаолиятига объектив баҳо беришда қўшимча имкониятни юзага келтиради.

Маҳаллий ижро ҳокимияти органлари фаолияти самарадорлигини яхшилаш ҳамда ҳудудларнинг жадал ижтимоий-иқтисодий ривожланишини таъминлашнинг асосий мақсади нафақат давлат бошқаруви механизмларини такомиллаштириш, давлат органлари ишини баҳолаш тизимини ривожлантириш, балки давлат органларининг жамият олдидаги жавобгарлигини таъминлаш ва жамоатчиликнинг давлат органларига бўлган ишончини мустаҳкамлашдир.

Давлат бошқаруви органлари фаолияти самарадорлигини баҳолаш қайси орган томонидан олиб борилиши тизимнинг муҳим жиҳатларидан бири ҳисобланади.

¹ Барциц И.Н. Показатели и критерии оценки эффективности государственного управления. – М., 2010. 8-с.

² Васильева, Е.Г. Оценка эффективности и социальной политики: региональная практика // Власть. 2008. №12. 29-с.

Айрим Ғарб мамлакатларида шунга ўхшаш амалиёт билан шуғулланадиган марказлар анча эрта пайдо бўлган. Хусусан, Америка Қўшма Штатларида 1949 йилда бошқарув самарадорлигини таъминлаш бўйича бюро ташкил қилинган. Давлат хизматининг самарадорлигини баҳолаш бўйича махсус комиссия АҚШ Президенти ҳузурида фаолият юритган. 1978 йилда давлат секторини бошқаришни ўрганиш бўйича Миллий марказ ташкил этилган¹.

Россия Федерациясида «Фуқаролик жамиятини ривожлантириш жамғармаси», Францияда *Хукумат ҳузурида ташкил этилган «Миллий кенгаш»*, Янги Зеландияда «Давлат хизмати бўйича комиссия», Қозоғистон Республикасида «Давлат органлари самарадорлигини баҳолаш маркази» томонидан баҳолаб борилади. Айрим давлатларда баҳолаш амалиёти билан у ёки бу кўринишда ҳам давлат идоралари, ҳам жамоатчилик ташкилотлари томонидан баҳолаш тартиби жорий этилган. Фикримизча, баҳолашнинг айнан шу усули кўпроқ самарали ва ишончли бўлади.

Давлат бошқаруви соҳасида бу борада кенг кўламли ислохотлар олиб бораётган мамлакатлардаги жараёнларнинг боришини кузатиб бориш лозим. Бу режалаштирилган дастурий вазифаларнинг тўлиқ бажарилишига, кўзланган мақсадларга эришишга ва шу соҳага тегишли норматив-ҳуқуқий ҳужжатларнинг мазмуни ва сифатини яхшилашга хизмат қилади.

Албатта, ривожланган хорижий давлатлар тажрибасини тўғридан-тўғри қабул қилиш ўзини оқламаслиги мумкин. Аммо ушбу тажрибани тизим ривожланган давлатлар мисолида ўрганиш муҳим саналади.

Ижро этувчи ҳокимият органлари ва уларнинг раҳбарлари фаолиятини баҳолаш тартиби жорий этилган давлатлар баҳолаш жараёнларини ташкил этишда давлат хизматлари сифатидан аҳолининг қониқиш даражасига, аҳоли фаровонлигини таъминлашга, давлат бошқаруви органларининг очиклигини таъминлашга ҳамда баҳолаш жараёнларида жамоатчилик иштирокини таъминлаш масалаларига алоҳида эътибор қаратаётганига гувоҳ бўлиш мумкин.

Мисол учун, Америка Қўшма Штатларида давлат бошқаруви органлари фаолиятига сўровлар, ҳужжатлар, интервьюлар олиш орқали ҳам баҳо берилади. Малайзияда маҳаллий ижро ҳокимияти органлари томонидан амалга ошириладиган ишларнинг самарадорлиги аҳоли ўртасида ўтказилган сўров натижаларига асосан баҳоланади. Бунда жами сўровда иштирок этган аҳолининг сони ва билдирилган фикрларнинг ўртача қиймати олинади².

¹ Bourn M., Neely A., Mills J., Platts K. Implementing performance measurement systems: a literature review Int. J. Business Performance Management, 2003. Vol.5, №1. – P.1-24.

² Osman M.M., Bachok S., Izzati N., Harun N.Z. Government Delivery System: Effectiveness of local authorities in Perak. – Malaysia, 2014, pp/456.

Канадада самарадорлик ишлаб чиқарилган хизматларнинг миқдори, сўровда иштирок этган аҳолининг қониқиш даражаси, манфаатдор томонларнинг натижаларини қиёсий миқдорий таҳлил қилиш асосида ҳамда стратегик режаларга эришилганлик билан изоҳланади¹.

Ижро этувчи давлат ҳокимияти органлари ва уларнинг раҳбарлари фаолиятини баҳолаш борасида олиб борилган илмий тадқиқот ишлари натижаларига асосланган ҳолда қуйидагилар таклиф этилади:

биринчидан, ижро этувчи давлат ҳокимияти органлари ва уларнинг раҳбарлари фаолияти самарадорлигини баҳолавчи орган (ёки органлар)ни аниқ белгилаб қўйиш;

иккинчидан, баҳолаш тизимига тегишли мавзуларда ўқув ва амалий семинарлар ташкил этиб бориш;

учинчидан, тизим шаффофлигини таъминлаш мақсадида жамоатчилик томонидан баҳо бериш тартибининг ҳуқуқий ва методолигик тартибини такомиллаштириш;

тўртинчидан, баҳолаш тизими жорий этилган мамлакатлар тажрибаси ва амалиётини мунтазам кузатиб бориш;

бешинчидан, дастлабки босқичда баҳолашнинг соддароқ усул ва воситаларидан фойдаланиш лозим.

**GULNORA
XUDAYBERDIYEVA**

Yuridik fanlar nomzodi, dotsent

MUSTAQILLIK YILLARIDA INTELLECTUAL MULK OB'YEKTLARINI INNOVATSION JARAYONLARGA KIRITISHNING HUQUQIY ASOSLARI

Zamonaviy sharoitda ishlab chiqarish samaradorligini oshirishga asosan yangi texnologiyalar, raqobatdosh mahsulotlarning yangi turlari bo'yicha yakuniy ifodani beradigan innovatsion jarayonlarni rivojlantirish orqali erishish mumkin. To'g'ridan-to'g'ri korxonalarda innovatsiyalarni izlash va ulardan foydalanish dolzarb muammo hisoblanadi. Uskunalar va texnologiyalarni doimiy yangilab turish innovatsion jarayonni raqobatbardosh mahsulotlar ishlab chiqarish, korxonalarning bozorda mavqegini egallash va saqlab qolish hamda ishlab chiqarish samaradorligi va samaradorligini oshirishning asosiy shartiga aylantiradi.

Avstriya iqtisodchisi Y.Shumpeter innovatsiya nazariyasining asoschisidir. U innovatsion (texnik) tadbirkorning daromad olish vositasi deb hisoblagan va «dinamik tadbirkor» bozor o'zgarishlari manbai ekanligini isbotlagan. Ushbu

¹ Edmonton. 2016. Citizen Dashboard. City of Edmonton [accessed 10 Apr. 2016]. Available from <https://dashboard.edmonton.ca/>

tebranishlarning sabablarini tahlil qilib, Y.Shumpeter fanda birinchi marta «rivojlanishdagi o'zgarishlarning yangi kombinatsiyasini» ajratib ko'rsatdi va tavsifladi. Y.Shumpeter «innovatsiya» tushunchasi bilan ishlab chiqarish, yetkazib berish, sotish va hokazolarda texnik, texnologik, tashkiliy tusdagi yangi yoki takomillashtirilgan yechimlardan foydalanish natijasida yuzaga kelishi mumkin bo'lgan har qanday o'zgarishni anglatadi. P.F.Druker kompaniyasi innovatsiyalarni tadbirkorlar uchun maxsus vosita, ya'ni ular biznes yoki xizmatning yangi turini amalga oshirish uchun imkoniyat sifatida foydalanadigan vosita sifatida belgilaydi. P.F.Drukerning ta'rifi, bizning fikrimizcha, Y.Shumpeterning klassik ta'rifining mohiyatini to'liq aks ettiradi, shu bilan birga yangi mahsulotni amaliy ravishda ishlab chiqarish zarurligini va ishlab chiqarishning samarali rivojlanishi sharti sifatida tadbirkorlik omilining ahamiyatini ta'kidlaydi.

Iqtisodiy sohadagi innovatsiyalarning tarkibi – bu material ishlab chiqarishda innovatsiyalarni yaratish va tarqatish. Bu ilmiy va ishlab chiqarish sohasining o'zaro bog'liqligini anglatadi, ularning o'zaro bog'liqligi natijasida jamiyatning texnik va iqtisodiy ehtiyojlari qondiriladi. Innovatsion soha ilmiy-ishlab chiqarish sohasidan ma'lum marketing funksiyasi, moliyalashtirishning o'ziga xos usullari, kreditlash va huquqiy tartibga solish usullari, eng muhimi, innovatsion faoliyatni rag'batlantirishning maxsus tizimining mavjudligi bilan ajralib turadi. Oxir oqibat, ushbu usullar innovatsion mehnatning o'ziga xos xususiyatlari va mablag'lar aylanmasi, iqtisodiy daromad va innovatsion mahsulot olish orqali aniqlanadi.

Iqtisodiy adabiyotda innovatsiyaning bir nechta ta'riflari berilgan, ammo yuridik fan innovatsiya ob'ekti va tartibga solinadigan munosabatlar ko'lamini aniqlay olmaguncha. Ilmiy-texnik faoliyat mahsulotlarini tijoratlashtirish jarayonida «moddiylashtirish» jarayonida olingan ob'ekt (natija, mahsulot, ob'ekt) degan ta'rif eng universal hisoblanadi. Ushbu ta'rifda ijtimoiy innovatsiyalarning noishlab chiqarish sohasidagi o'rni (ta'lim, madaniyat, san'at) ham hisobga olinadi.

Innovatsion munosabatlar ijtimoiy takror ishlab chiqarish tizimining bir qismidir, uning doirasida mulkiy va nomulkiy tovarlar ishlab chiqariladi, tarqatiladi, almashiladi va iste'mol qilinadi. Bu munosabatlar, iqtisodiy munosabatlardan tashqari, sub'ektlar, ob'ektlar, qonuniy huquqlar va majburiyatlarning toifalari bilan muqarrar ravishda bog'liq bo'lgan huquqiy xususiyatlarga ega. Ularning paydo bo'lishidan maqsad innovatsiyalar ishlab chiqarish va natijalarni biznes hamjamiyatiga tatbiq etish bilan shug'ullanadigan subyektlarning huquq va majburiyatlarini muvofiqlashtirishdir.

Rossiya qonun chiqaruvchisi tilidagi iqtisodiy munosabatlar fuqarolik munosabatlariga aytiladi. Hozirgi kunda barcha huquqiy tartibotlarda fuqarolik huquqi huquqiy tarmoq bo'lib, uning huquqiy qoidalari odamlarning amaliy faoliyatining eng muhim elementlarini qamrab oladi. Bu fuqarolik huquqining

huquqiy tizimdagi o‘rnini belgilab beradi, bu so‘zsiz bozor munosabatlarini tartibga solishning huquqiy asosi sifatida tan olingan. Ushbu sohada huquq va fan sohasining tarkibiy bo‘linishi tufayli o‘ziga xos institutsional yondashuvlar mavjud. Fuqarolik huquqi standartlari bugungi kun talablariga to‘liq javob beradi, so‘nggi yillarda yuzaga kelgan iqtisodiy muammolarning ko‘pini hal qilish tajribasini hisobga oladi.

An‘anaga ko‘ra, barcha yangiliklar ikkita asosiy toifaga bo‘linadi: texnologik va texnologik bo‘lmagan. Ko‘pgina tadqiqotchilar ishlab chiqarish jadal rivojlanishining bevosita xarakteristikasi bo‘lgan texnologik yangiliklarga katta e‘tibor berishadi. Bular ilmiy-texnik taraqqiyotni belgilaydigan vositalar, usullar, ishlab chiqarish texnologiyalariga ta‘sir ko‘rsatadigan barcha o‘zgarishlarni o‘z ichiga oladi. Shunga ko‘ra, tashkiliy, boshqaruv, huquqiy, ijtimoiy, ekologik xususiyatdagi innovatsiyalar texnologik bo‘lmagan innovatsiyalar sifatida tasniflanadi.

Xalqaro standartlarga muvofiq innovatsiya deganda, bozorda joriy qilingan yangi yoki takomillashtirilgan mahsulot, amalda qo‘llaniladigan yangi yoki takomillashtirilgan texnologik jarayon shaklida shakllantirilgan innovatsion faoliyatning yakuniy natijasi tushuniladi. Jahon hamjamiyati mamlakatlarida ilmiy-texnik va innovatsion siyosatni shakllantirish va amalga oshirish mexanizmi har xil, chunki davlat va bozor funksiyalari o‘rtasidagi munosabatlar turli mamlakatlarda bir xil emas va fanni boshqarishning tashkiliy tuzilmalari bir-biridan farq qiladi. Biroq, bozor iqtisodiyotiga ega mamlakatlarda ishlab chiqarishni rivojlantirish qonunlari o‘xshash va innovatsiyalarga yondashuvlar bir xil, xususan, uning uzoq muddatli tendentsiyalari va oqibatlarini hisobga olish.

Turli mamlakatlarda ilmiy va innovatsion siyosatni amalga oshirishning o‘ziga xos xususiyatlari yalpi milliy mahsulotdagi tadqiqot va ishlanmalar xarajatlarining turli xil ulushlarini o‘z ichiga oladi. Bu erda Shveysariya yetakchi, Germaniya, Yaponiya, Shvetsiya, Janubiy Koreya va AQSh. Ilmiy-tadqiqot ishlarini moliyalashtirish bo‘yicha dunyoning etakchi mamlakatlari qatoriga Yaponiya, Germaniya, Shvetsiya, Shveysariya, Janubiy Koreya va AQSh kiradi. «Yuqori texnologiyalar mamlakatlari»ning ikkinchi guruhiga Buyuk Britaniya, Fransiya, Gollandiya, Italiya, bir qator boshqa Yevropa mamlakatlari va Tayvan kiradi.

Yaponiya va Janubiy Koreya davlatlarni «taqlid qiluvchilar» va «ratsionalizatorlar»dan texnologiya yaratuvchisiga aylantirish siyosatini amalga oshira boshladilar, bunda asosan axborot tizimlari, mexatronika, biotexnologiya, yangi materiallar kabi sohalarda, dunyo ilmiy yutuqlariga ta‘sirchanlikni ta‘minlaydigan davlat siyosati orqali, fan va texnika sohasidagi turli tarmoqlarning faoliyatini muvofiqlashtirish orqali texnik taraqqiyot asos bo‘ladi. Yaponiyada eksport ishlab chiqarishni rivojlantirish uchun nafaqat to‘g‘ridan-to‘g‘ri subsidiyalar va eksport qiluvchilarga ta‘sir ko‘rsatadigan boshqa an‘anaviy iqtisodiy va ma‘muriy usullar, balki xususiy banklar tomonidan taqdim etilayotgan

mablagʻlarning maqsadli taqsimlanishi va ularning ustuvor tarmoqlarga jamlanishini oʻz ichiga olgan oʻziga xos bilvosita usullari ham qoʻllaniladi.

Yevropa Ittifoqiga kiruvchi davlatlar tomonidan olib borilayotgan innovatsion siyosatning asosiy yoʻnalishlari quyidagilardan iborat:

yagona monopoliyaga qarshi qonun hujjatlari; uskunalarning tezkor amortizatsiya tizimi; ilmiy-tadqiqot ishlariga imtiyozli soliq solish; kichik maʼlumotga asoslangan biznesni rivojlantirish; yangi texnologiyalar sohasida innovatsion loyihalarni amalga oshiradigan korxonalarni toʻgʻridan-toʻgʻri moliyalashtirish; universitet fanlari va yuqori texnologiyali mahsulotlar ishlab chiqaradigan korxonalarining hamkorligi.

Sanoat (ishlab chiqarish) texnologiyalariga eʼtibor qaratgan holda innovatsiyalarni faqat fan va texnika sohasidagi tarkibiy element sifatida talqin qilish faqat pragmatik mulohazalar tufayli qisman shartli hisoblanadi.

Huquqiy tartibga solish sohasiga eʼtiborni qaratgan holda, shuni yodda tutish kerakki, innovatsiya – bu yangi bilimlarni olish va uni bozorning boshqa ishtirokchilariga tatbiq etish bilan bogʻliq boʻlgan tijorat faoliyati. Yangilikni bunday tushunish biznes haqidagi anʼanaviy gʻoyalarga, xorijiy ishbilarmonlarga xosdir.

Shunday qilib, AQShdagi biznes amaliyotida innovatsiya kashf etilganidan keyin darhol yangi mahsulot (xizmat, usul) dan foydalanish amaliyoti sifatida taʼriflanadi. Bu raqobatdoshlarni magʻlub etishga imkon beradigan mahsulotlarni loyihalash, ishlab chiqarish va marketingga yangi yondashuv. Shuning uchun innovatsiyalarning maqsadi nafaqat intellektual salohiyatdan foydalanishning ijtimoiy-iqtisodiy samarasini olish, balki foyda olishdir. Innovatsiyalarning har qanday taʼrifidan kelib chiqib, uning zarur tarkibiy qismlari quyidagilar:

- a) yangi bilimlarni olish;
- b) ularni ishlab chiqarish sohasiga oʻtkazish (taʼlim, madaniyat, sanʼat);
- c) yangi texnologiyalarni olish uchun bilimlardan foydalanish;
- d) texnologiyani tijorat muomalasiga oʻtkazish.

Belgilangan har bir komponent nafaqat iqtisodiy, moliyaviy, texnik, ijtimoiy, balki huquqiy jihatlarning murakkab toʻplamidir. Taʼkidlash kerakki, Yevropa Ittifoqi mamlakatlariga nisbatan innovatsiyalarning ayrim jihatlarini mustaqil ravishda koʻrib chiqish har doim shartli, ammo Rossiyada bunday boʻlinish haqiqatan ham mavjud.

Chet elda butun innovatsion jarayonni ilmiy-texnik sohada innovatsion yoʻnaltirilgan davlat siyosati sifatida tushunish yanada aniqroq boʻlib, u ilmiy tadqiqotlarni amalga oshirishni tashkil etish va amaliy tabiatni rivojlantirishni tashkil etishning barcha huquqiy masalalarini, ularni davlat tomonidan qoʻllab-quvvatlash uchun infratuzilmani meʼyoriy loyihalashtirishni, oliy kasbiy taʼlimning rivojlanishini taʼminlaydi. Huquqshunoslikda, bu ilmiy bilimlarni ishlab chiqarish

sohasidan boshlab, ushbu bilimlarga asoslangan yangi mahsulotlar va texnologik jarayonlar yaratishga qadar bo'lgan turli xil sub'ektlar tarkibi bilan bog'liq bo'lgan turli xil munosabatlarning ierarxiyasiga o'xshaydi. Yangilikning asosi yangi bilimlarni olish jarayonida vujudga keladigan munosabatlardir. Bu degani barcha bilimlar emas, faqat ilmiy asos, ya'ni «yuqori daraja» to'g'risidagi bilimlar ko'proq yoki kamroq darajada olib boriladigan bilimlardir. Bunday bilimlarning yaratuvchisi fan va ta'lim, bilimning o'zi esa olimlarning tabiiy ijodiy va intellektual faoliyati natijasidir.

Bu yerdan siz innovatsiyalar ishtirokchilarining birinchi guruhini aniqlashingiz mumkin:

akademik fanlar (fundamental tadqiqotlar), universitetshunoslik (fundamental va amaliy tadqiqotlar), saqlanib qolingan ilmiy-tadqiqot institutlari va ilmiy markazlar (tarmoq profilining amaliy tadqiqotlari), ilmiy-tadqiqot institutlari, mudofaa profillari va kosmik tadqiqotlar konstruktorlik byurolari va ilmiy markazlari, davlat ilmiy markazlari (amaliy ilmiy markazlar) davlat ehtiyojlariga xizmat ko'rsatish bo'yicha tadqiqotlar, loyihalash byurolari va ilmiy-tadqiqot institutlari ko'rinishidagi zavodshunoslik, individual tadqiqotchilar va ixtirochilar).

Ilmiy – bu maxsus ijtimoiy institut. O'tgan asrning 90-yillari boshlarida ilmiy faoliyatning qonunchilik bazasi to'liq shakllantirilmagan edi. So'nggi o'n yil ichida ilmiy faoliyatning huquqiy konturini aniqlash mumkin bo'ldi. Ammo ma'muriy va fuqarolik huquqi normalarining samarali o'zaro ta'siri ta'minlangan ilmiy sohada davlat boshqaruvi va o'zini o'zi boshqarish usullarini uyg'unlashtirishning huquqiy modeli hali yaratilmagan.

To'liq mahsulotga aylanish uchun ilmiy faoliyat natijalari ilmiy bilimlardan tajriba-konstruktorlik ishlariga, yangi mahsulotlarni patentlash va ishlab chiqarishga o'tishi kerak. Bu yerda innovatsion faoliyatning quyidagi ishtirokchilari guruhi paydo bo'ladi: axborot markazlari, konsalting firmalari, patent-litsenziyalash xizmatlari (turli xil shakllardagi tadbirkorlik sub'ektlari). Bular qatoriga texnologik markazlar, kichik innovatsion korxonalar, texnoparklar va boshqalar kiradi. Hukumat ushbu faoliyatni boshqarish va qo'llab-quvvatlash munosabatlarning sub'ekti sifatida innovatsion faoliyatning bevosita ishtirokchisidir.

Xulosa qilish mumkinki, Mustaqil Davlatlar Hamdo'stligi (MDH) mamlakatlarida innovatsiyalar sohasida integratsiya kuzatilmoqda. 2001 yil 22-iyunda MDH Iqtisodiy Kengashi «2005 yilgacha bo'lgan davrda MDH a'zo davlatlarning davlatlararo innovatsion siyosati kontseptsiyasini» tasdiqladi. Xuddi shu qaror Konsepsiyani innovatsion potentsialni tavsiflovchi asosiy ko'rsatkichlarni har yili sotsiologik o'lchash orqali amalga oshirishni ilmiy jihatdan qo'llab-quvvatlashni ko'zda tutadi. Shu maqsadda sanoat korxonalari va ilmiy-texnik tashkilotlarning innovatsion potentsialini o'rganishni ko'zda tutadigan ilmiy tadqiqotlarning ilmiy dasturi ishlab chiqilgan.

Davlatning ishtirokiga bo'lgan ehtiyoj, sub'ektlarning pirovard maqsadlari, potentsial innovatsiya ob'yektlari yaratilgan ilmiy sohaning o'ziga xosligi menejment sohasida faoliyat yuritishda vositachilik qiladigan sub'ektlarning, shuningdek moliyaviy va byudjet huquqi institutlarining huquqiy holatini tavsiflovchi boshqa huquqiy normalarni ko'rib chiqishni taqozo etadi.

Innovatsion munosabatlarni tartibga soluvchi barcha qoidalar to'plami innovatsion tadbirkorlikning huquqiy muhitini shakllantiradi va uning ishtirokchilarining samarali iqtisodiy xulq-atvorini ta'minlaydi.

БЕКЖОН САЛИХОВИЧ ИСМАЙЛОВ	Научный соискатель Ташкентского государственного юридического университета кафедры «Теории государство и право»
МУХИТДИНОВА ФИРЮЗА АБДУРАШИДОВНА	Доктор юридических наук, профессор Ташкентского государственного юридического университета

НАУЧНО ИССЛЕДОВАТЕЛЬСКАЯ РАБОТА В ЮРИСПРУДЕНЦИИ – КЛЮЧЕВОЙ РЕСУРС НОВОГО РЕНЕССАНСА

Развитие науки служит решению задач социально-экономического прогресса страны и относится к числу высших приоритетов Республики Узбекистан. Целью государственной политики в области развития науки является переход к инновационному пути развития страны на основе избранных приоритетов. При этом значение инновационного потенциала научной школы в образовательном процессе университетского комплекса в современных рыночных условиях постоянно возрастает. Мировое научное сообщество стремится к новой модели экономического поведения, при которой создание инновации становится не единичным действием, а социально-психологической установкой, постоянным процессом творческой человеческой активности. Следует отметить, что научные знания, высокие технологии и высококвалифицированные специалисты стали объектами особого внимания государственных структур, определяющих современное и будущее экономическое развитие стран и народов. Государство рассматривает науку и ее научный потенциал как национальное достояние нашей страны. Важнейшими принципами государственной научной политики являются: повышение престижа научного труда, создание достойных условий жизни и работы ученых и специалистов, и пропаганда современных достижений науки, необходимых для Нового Узбекистана, для Третьего Ренессанса Узбекистана. Главная опора науки – всесторонняя образованность населения. Являясь особым социальным институтом, наука обеспечивает социум новым достоверным знанием – источником его технологического прогресса. Это

связано с тем, что наука сегодня больше, чем когда-либо раньше, нужна для нашего благосостояния, нашей безопасности, нашего здоровья, сохранения нашей окружающей среды и нашего качества жизни. Научно-исследовательская работа, являясь комплексом теоретических и/или экспериментальных исследований, проводимых с целью получения обоснованных данных, принципов и путей создания (модернизации) продукции, способствует формированию качественно нового типа учебного учреждения -научно-исследовательского университета, что связано с кардинальным и динамичным развитием общественных отношений во всех сферах деятельности. Это также обусловлено уникальностью университетов, состоящей в их генетической вовлеченности в базовые структуры общества знаний, т. е. генерации новых знаний, передаче знаний через сети образования и обучения, распространении знаний с помощью инновационных технологий, использовании знаний в новых производственных процессах и в сфере предоставления услуг и, в конечном счете, в создании Европы знаний. Проблема качества научных исследований является ключевой в становлении новой формы организации науки в высшей школе.

Это и актуально в области истории политических и правовых учений, так как человечество всегда уделяло первостепенное внимание изучению идейного наследия предыдущих исторических эпох. Как только выработывались оригинальные идеи и концепции, они и, соответственно, их авторы становились предметом пристального внимания и всестороннего исследования. Особую актуальность приобретает изучение истории общественной мысли в переломные периоды развития общества, когда предстоит осуществить правильный выбор общественного пути развития, опирающегося на национальные традиции, накопленное предыдущими поколениями идейно-духовное наследие. В этом и заключается суть преемственности в историческом процессе, как объективной закономерности культурно-исторического развития человеческого общества, благодаря чему духовный прогресс выступает как связь между его определенными этапами и ступенями. Одним из важнейших каналов по передаче исторического опыта, приобщения к духовному наследию является история политических и правовых учений – «одна из важнейших составных частей духовной культуры человечества», в которой сконцентрирован громадный опыт многих поколений мыслителей, уд занимавшихся исследованием проблем политики, государства, права, законодательства. Этот опыт принадлежит не только прошлому, по различным каналам он вливается в современность, оказывая заметное воздействие на исторические процессы, идейные движения, эволюцию политико-правового теоретического знания».

Таким богатейшим опытом располагает история политической и правовой мысли средневекового мусульманского Востока, в том числе персидско-таджикская ее ветвь, изучение и использование которой особенно актуально в современном Узбекистане, когда чрезвычайную остроту приобрела сейчас проблема дальнейшего эволюционирования общества на основе предыдущего духовного наследия, национально-культурных традиций. Исследуя современное эволюционирование арабо-мусульманской цивилизации, А. Малашенко, в частности, пишет, что «у каждого народа есть свое право выбирать тот путь развития, который отвечает его историческому наследию, соответствует его традициям, культуре». Как об этом говорил Президент страны Шавкат Мирзиёев: «История и судьбы, будущее наших народов тесно переплетены. И это является великой объединяющей силой всего региона. Идеологией создаваемого нами нового Узбекистана будут доброта, человечность, гуманизм. Когда мы говорим об идеологии, то имеем в виду, прежде всего, воспитание разума, воспитание национальных и общечеловеческих ценностей». С его предложением создан Институт социально-духовных исследований. Кроме того, Республиканский центр духовности и просветительства сегодня координирует духовно-просветительскую деятельность всех госорганов. В этом мы видим еще раз актуальности богатейшее наследие нашего народа, которое уже давно стало и продолжает становиться достоянием многих народов мира (в частности, Авиценну, Бируни, Фергани, Бурхануддин Маргинани, Низамальмулька, Бабура, Наваи и др. знает вся Европа, а прозаические произведения раннесредневековья, будучи переведенными на многие языки, превратились в шедевры мировой литературы), содействуя, тем самым, процессу взаимодействия и взаимообогащения культур. В этом смысле усвоение идейного наследия каждого народа благоприятствует синтезу их положительного опыта, что является залогом дальнейшего процветания современной цивилизации при познании политико-правовой реальности в большинстве случаев проявляли умеренность. Так, придерживаясь аристократической теории правления, они защищали принцип учета интересов подданных при управлении, главную цель которого видели в обеспечении всеобщего блага; выступая за авторитарные методы властвования, одновременно требовали от шаха быть милосердным и великодушным по отношению к народу; считая правильной формой государства теократическую монархию, в то же время отдавали предпочтение светскому правлению в сравнении с тиранией и т.д.

Сегодня для юридической науки мы думаем, нужны такие актуальные проблемы для изучения и исследовательских работ. Поэтому исследователь должен ясно осознавать и мотивировать потребности общества в знаниях по

данной проблеме. Актуальность не может оцениваться только исходя из современной политической обстановки в стране и мире.

Во-вторых, исходя из степени изученности. Любое исследование требует непременно учета степени изученности рассматриваемых явлений и исторических процессов. Лишь на основе учета предшествовавшего хода и результатов может быть продолжено познание. Так как юридическая наука есть сложное социальное создание человечества, единственное и ни с чем несравнимое, ибо больше, чем государство, право, литература и искусство, вот почему она носит всемирный характер. Это социальное всечеловеческое образование, и ее нужно преподавать во всех сферах образования, ибо в основе ее лежит для всех равно обязательная сила научных фактов и обобщений.

**РАСУЛОВА НОДИРА
САРДАРОВНА**

Ўзбекистон Республикаси
Жамоат хавфсизлиги университети, тарих фанлари
номзоди, доцент

СИЁСИЙ ПАРТИЯЛАРНИНГ МАҲАЛЛИЙ ДАВЛАТ ҲОКИМИЯТИ ВАКИЛЛИК ОРГАНЛАРИНИ ШАКЛЛАНТИРИШДАГИ ЎРНИ

Республикамизда охириги йилларда сайлов тўғрисидаги ва сиёсий партиялар тўғрисидаги қонун ҳужжатларига киритилган ўзгаришлар сиёсий партияларнинг давлат ҳокимияти органларини шакллантиришдаги ўрнининг ва ваколатларининг ортишига шароит яратди. Маълумки, «Сиёсий партиялар тўғрисида»ги Қонуннинг 12-моддасига кўра сиёсий партиялар қонунда белгилаб қўйилган тартибда сайлаб қўйиладиган давлат органларидаги ўз вакиллари орқали тегишли қарорларни тайёрлашда иштирок этиш ҳуқуқига эгадирлар¹.

Халқ депутатлари маҳаллий Кенгаши депутати – маҳаллий вакиллик органига тенг ҳуқуқлилиқ асосида яширин овоз бериш йўли билан сайланган, ушбу органда сайловчилар ва маҳаллий аҳолининг манфаатларини тақдим этадиган шахсдир². Маҳаллий кенгаш депутатлари ўз фаолиятларини асосан икки йўналишда – Кенгаш сессияларида иштирок этиш ҳамда сайловчилар билан ишлаш жараёнида ташкил этадилар.

Қонунчиликка мувофиқ, республикамиздаги ҳар бир сиёсий партия Қорақалпоғистон Республикаси Жўқорғи Кенгесидаги ва халқ депутатлари Кенгашидаги сиёсий партиядан кўрсатилган депутатлар (камида уч нафар депутат бирлашган тақдирда) томонидан партия манфаатларини халқ

¹ Ўзбекистон Республикасининг сиёсий партиялар тўғрисидаги қонуни. 1996 йил 26 декабрь, 337-И-сон // www.lex.uz

² Ўзбекистон «Адолат» социал-демократик партияси томонидан 2020 йилдаги фаолияти юзасидан ҳисобот // АСДП СК жорий архиви. – Т., 2021. – Б.22.

депутатлари Кенгашида ифодалаш мақсадида партия гуруҳлари тузиш ҳуқуқига эга.

Партия гуруҳларига давлат ҳокимиятининг тегишли вакиллик органи сессияси кун тартибини тузишда иштирок этиш, тегишли равишда Қорақалпоғистон Республикаси Жўқорғи Кенгесининг Раисига ва Вазирлар Кенгашига, вазирларига ҳамда бошқа давлат органлари раҳбарларига, ҳокимларга, ҳоким ўринбосарларига, ҳокимликлар бўлимлари ва бошқармаларининг раҳбарларига, шунингдек тегишли халқ депутатлари Кенгаши ҳудудида жойлашган корхоналар, муассасалар ва ташкилотларнинг раҳбарларига сўров билан мурожаат қилиш, тегишли ҳудудда жойлашган давлат органи раҳбарининг ўз фаолияти масалалари юзасидан ҳисоботини ёки ахборотини Қорақалпоғистон Республикаси Жўқорғи Кенгесининг, халқ депутатлари Кенгашининг сессияларида эшитиш ҳақида таклифлар киритиш ҳуқуқлари берилган.

Сиёсий партияларнинг халқ депутатлари вилоятлар ва Тошкент шаҳар Кенгашларидаги партия гуруҳларига вилоят ҳамда Тошкент шаҳар ҳокими лавозимига тасдиқланган шахсларнинг қониқарсиз фаолияти тўғрисида Ўзбекистон Республикаси Президентига асосланган хулосалар тақдим этиш ташаббуси ҳуқуқига эга экани уларнинг ваколатлари ҳамда масъулиятини янада оширади¹.

Ш. Мирзиёев тўғри таъкидлаганидек, депутат – фикри зикри билан халққа энг яқин одам, доимо эл-юртнинг ташвиш ва муаммолари билан яшайдиган, катта билим ва тажрибага эга бўлган шахс². Депутатларнинг сайловчилар билан ишлаш жараёнлари қуйидаги шаклларда амалга оширилади:

фуқаролар мурожаатларини кўриб чиқиш, қабуллар ўтказиш, сайёр қабуллар (ойига камида 1 марта);

сайловчилар билан учрашувлар ўтказиш, сайловчиларга ҳисобот бериш (йилига камида 4 марта)³.

Халқ депутатлари Кенгашларининг ташкил этилиши ва фаолиятининг демократиклиги, энг аввало, Кенгашларнинг ташкил этилиши ва фаолиятида намоён бўлади. Олий Мажлисга, шунингдек маҳаллий давлат ҳокимияти вакиллик органларига кейинги сайловларни ташкил қилишнинг дастлабки дамларидаёқ синфий ёндашув нодемократик тамойил сифатида рад этилди.

¹ Янгибаев А. Сиёсий партияларнинг давлат ҳокимияти вакиллик органларини шакллантиришда ва уларнинг фаолиятида иштирок этиши // Юридик фанлар бўйича фалсафа доктори (PhD) ... дисс. автореф. – Тошкент: 2019. 50-б.

² Мирзиёев Ш.М. Миллий таракқиёт йулимизни қатъият билан давом эттириб, янги босқичга кўтарамиз. – Тошкент: «Ўзбекистон» НМИУ, 2017. 540-б.

³ Маҳаллий кенгашлар депутатлари учун амалий қўлланма. – Тошкент: «Адолат» ҳуқуқий ахборот маркази, 2019. 11-б.

Вакиллик органларига сайлов турли партия ва ҳаракатларнинг вакилларидадан иборат номзодлар орасидан муқобиллик асосида сайланди.

Халқ депутатлари Кенгашларининг ташкил этилиши ва фаолиятининг демократиклиги қуйидагиларда кўринади:

1. Қуйидан тортиб юқоригача ҳамма ҳокимият органлари сайлаб қўйилади. Сайлов тизимининг асослари Ўзбекистон Республикасининг Конституциясида (XXIII боб) мустаҳкамланган.

2. Республикадаги вакиллик ва ижроия ҳокимияти тизимидаги ҳисобдорлик¹.

Бугунги кунда маҳаллий Кенгашлар депутатлигига номзодлар кўрсатиш сиёсий партияларнинг тегишли органлари томонидан амалга оширилади. Сиёсий партиялар ўз партияси аъзоларини ёки партиясизларни тегишли ҳудудда жойлашган ҳар бир сайлов округидан маҳаллий Кенгашлар депутатлигига биттадан номзод кўрсатишга ваколатлидир. Маҳаллий Кенгашлар депутатлигига кўрсатилган номзодлар умумий сонининг камида ўттиз фоизини аёллар ташкил этиши керак.

2019 йилдаги маҳаллий кенгашларга сайлов натижалари бўйича сиёсий партиялар қуйидаги депутатлик ўринларини олишга эришдилар:

Сиёсий партия	ҚР Жўқорғи Кенгеси, вилоятлар ва Тошкент шаҳар Кенгашларида		Туман ва шаҳар Кенгашларида	
	депутатлик ўрни	%	депутатлик ўрни	%
ЎзЛиДеП	295	35%	1 972	34%
ХДП	201	24%	1 368	24%
«Миллий тикланиш»ДП	147	18%	1 124	20%
«Адолат» СДП	104	13%	750	13%
Экологик партия	84	10%	522	9%
Жаъми	831		5 736	

Маҳаллий Кенгашларга бўлиб ўтган сайлов яқунларига кўра ҳам (Қонунчилик палатаси сингари) ЛиДеП етакчи партия бўлиб қолмоқда (35 %), аммо парламентда 4-ўринга тушиб қолган ХДП бу сайловда 2-ўринни (24%) эгаллаган. Қолган сиёсий партиялар кетма-кетлиги юқоридаги натижаларга ўхшаш (МТДП – 18 %, АСДП – 13 %, Экопартия – 10 %)².

¹ Тўлаганов А. Давлат ҳокимиятининг вакиллик ва ўзини ўзи бошқариш органлари фаолиятини ташкил этиш. Дарслик. – Тошкент: ТДЮИ, 2002. 42-б.

² Сайлов – 2019: ютуқлар, муаммолар, таклифлар. – Тошкент: ЎзР МСК, 2020. 97-б.

Халқ депутатлари Кенгаши ва ижроия ҳокимияти аппаратининг иш фаолияти устидан тегишли ҳудуд аҳолиси ўз депутатлари – вакиллари орқали назорат ўрнатади. Сайловчилар маҳаллий ҳокимият органларининг ҳамда халқ депутатлари Кенгашлари томонидан тузилган бошқа органларнинг ва депутатларнинг ҳисоботларини эшитиб борадилар.

Вилоят ва Тошкент шаҳар ҳокими номзодлари Ўзбекистон Республикаси Президенти томонидан тегишли халқ депутатлари Кенгашларидаги партия гуруҳларининг ҳар бири билан маслаҳатлашувлар ўтказилганидан сўнг халқ депутатлари, вилоят ва Тошкент шаҳар Кенгашига тасдиқлаш учун тақдим этилади. Тегишли халқ депутатлари Кенгаши депутатлари умумий сонининг кўпчилиги овозини олган вилоят ва Тошкент шаҳар ҳокими номзоди тасдиқланган ҳисобланади. 2020 йилдан бошлаб барча вилоят, туман ва шаҳар ҳокимлари ўз зиммасига олган мажбурият ва режалари ижроси ҳақида маҳаллий Кенгашлар олдида ҳисобот бериш амалиётининг йўлга қўйилиши сиёсий партиялар ваколатларининг янада кенгайишига олиб келди.

Ўзбекистон Республикаси Президенти Ш.Мирзиёев таъкидлаганидек, «Биз юртимизда кўппартиявийлик тизимини мустаҳкамлаб, иқтисодий ва ижтимоий жараёнларда партияларнинг ролини оширишга кўмаклашамиз. Качонки, сиёсий партияларнинг фаоллиги ошиб, парламент фаолияти доирасида улар ўртасида соғлом рақобат ва баҳс-мунозара муҳити шаклланса, шундагина вакиллик ҳокимияти органлари ҳам самарали фаолият кўрсатади. Буни ҳаётнинг ўзи ҳаммамизга ҳар куни кўрсатяпти. Агар раҳбарларимиз халқ вакиллари билан маслаҳат қилиб иш тутса, хато кам бўлади. Шунинг учун вакиллик ҳокимияти органлари иши самарали бўлишида партияларимиз фаоллигини оширишимиз шарт. Халқ депутатлари маҳаллий кенгашларида партия гуруҳларининг ваколати ва ролини ошириш, айниқса, ижро ҳокимияти органлари фаолиятини назорат қилиш борасидаги таъсирини янада кучайтириш зарур»¹.

Ҳар бир сиёсий партия электорат ишончи ва ҳурмати учун курашишга, сайловчилар хоҳиш-иродасини ифодаловчи дастурий мақсадларни илгари суришга, парламентда кўпчилик ўринни эгаллашга, жамиятнинг юксалиши ва янгилаши йўлида янги таклиф ва ечимларни тақдим этишга интилади.

Сиёсий партияларнинг янада фаоллашуви учун авваламбор, улар халқ ишончини қозонишлари, ўзлари ҳақида ижобий, ижтимоий фикрни шакллантиришлари зарур. Партия электоратсиз, электорат ортида турувчи халқнинг кўмагисиз фақат ўз аъзоларига суянган ҳолда ҳеч нима қила олмайди.

¹ Мирзиёев Ш.М. Миллий тараққиёт йулимизни қатъият билан давом эттириб, янги босқичга кўтарамиз. – Тошкент: «Ўзбекистон» НМИУ, 2017. 540-б.

Партиялар ўз электорати, сайловчиларни ташвишлантираётган муаммолардан келиб чиқиб, халқ депутатлари маҳаллий Кенгашлардаги Ўзбекистон сиёсий партиялари гуруҳлари ташаббуслари билан 2020 йил давомида қатор масалалар кўриб чиқилди. Масалан, Халқ демократик партияси партия гуруҳларида жами 1096 та масала, доимий комиссияларда 819 та масала, сессияларда эса 630 та масала партиянинг Сайловолди дастурида белгиланган позицияси ҳамда партия электорати манфаатларидан келиб чиқиб кўрилди ва тегишли қарорлар қабул қилинишига эришилди. Шу жумладан, аҳоли бандлигини таъминлаш, касб-ҳунар коллежлари битирувчиларини ишга жойлаштириш, соғлиқни сақлаш, поликлиникаларни замонавий тиббиёт ва диагностика асбоб ускуналари билан жиҳозлаш, қишлоқ жойларида ҚВПларнинг моддий техника базасини яхшилаш, дори воситалари ва фармацевтик фаолият бўйича, таълим тизимини янада ривожлантириш, мактабгача таълим муассасаларининг моддий техника базасини яхшилаш, мактабгача таълим муассасалари фаолиятини ва халқ таълими ходимлари меҳнатига ҳақ тўлашнинг такомиллаштириш ва қишлоқ жойларида хизмат кўрсатиш ва сервис соҳасини ривожлантириш, шунингдек намунавий маиший хизмат комплексларини ташкил этиш ҳамда транспорт ва коммуникация қурилишини ривожлантириш бўйича масалалар кўриб чиқилиб, тегишли қарорлар қабул қилинишига эришилди. Партия гуруҳлари ташаббуси билан ижро ҳокимияти вакиллари 382 маротаба тегишли маҳаллий Кенгашларнинг сессияларида эшитилди. Шунингдек, партия гуруҳи аъзолари томонидан ҳисобот даврида 8 057 та депутатлик сўровлари юборилди¹.

2020 йил давомида ЎзЛиДеП халқ депутатлари Кенгашларнинг доимий комиссиялари йиғилишларига 1768 та масала киритилиб, уларнинг 1259 таси, ёки 71,2 % доимий комиссияларнинг мажлисларида кўриб чиқилиб тегишли қарорлар қабул қилинган. Шу давр ичида халқ депутатлари Кенгашлари сессиялар муҳокамасига 1203 та таклиф киритилган ва уларнинг 715 таси бўйича сессияларнинг қарорлари қабул қилинган. Бу 59,4%ни ташкил этади².

2020 йил мобайнида «Адолат» социал-демократик партиясининг халқ депутатлари маҳаллий Кенгашларида фаолият юритаётган депутатлари томонидан 4536 та депутатлик сўровлари юборилиб, уларнинг 79 % ижобий ҳал этилди. Тегишли масалалар юзасидан 1221 марта (2019 йилда 535 марта, ўтган йилга нисбатан 225 % кўп) мансабдор шахсларнинг ҳисоботлари эшитилди. 2020 йил мобайнида халқ депутатлари Кенгашлари кўриб чиқиш учун доимий комиссияларга 821 та, сессияларга эса 376 та масала киритилди.

¹ Ўзбекистон Халқ демократик партияси Марказий Кенгаши Ижроия кўмитасининг 2020 йилдаги фаолияти юзасидан ҳисоботи // ХДП МК жорий архиви. –Тошкент: 2021. 10-б.

² Тадбиркорлар ва ишбилармонлар ҳаракати – Ўзбекистон Либерал-демократик партияси томонидан 2020 йилда амалга оширилган ишлар тўғрисида маълумот // ХДП СК жорий архиви. –Тошкент: 2021. 12-б.

Депутатлар томонидан киритилган масалалардан келиб чиқиб, аниқланган камчиликларни ўз вақтида бартараф этиш юзасидан масъул шахсларга аниқ топшириқлар берилди¹.

«Миллий тикланиш» демократик партиясидан сайланган маҳаллий кенгашлар депутатлари томонидан сессиялар кун тартибига 428 та масала киритилди, доимий комиссиялар йиғилишларида 948 та масала олиб чиқилди, 1413 нафар мансабдор шахсларнинг эшитуви амалга оширилди, 7616 марта депутатлик сўровлари тақдим этилиб, уларнинг 75 % ижобий ҳал этилди².

Юқоридаги рақамлар, албатта, сиёсий партиялар фаоллигининг бирмунча ошганлигини кўрсатади, аммо Ш. Мирзиёев тўғри таъкидлаганидек, қонунчиликда маҳаллий кенгашларга ҳоким, ҳоким ўринбосарлари, прокуратура, адлия, ички ишлар, молия, солиқ ва соғлиқни сақлаш идоралари раҳбарларининг ҳисобдорлиги каби кенг ваколатлар берилган бўлса-да, амалда уларнинг амалий натижаси кўринмаяпти. Сенат кўмиталари маҳаллий кенгашлар билан самарали ҳамкорликни йўлга қўймагани ҳам бунга сабаб бўлмоқда³.

Депутатлик фаолияти мунтазам меҳнат, ҳам ўз устида, ҳам муаммолар устида тинмай ишлашни талаб қиладиган соҳадир. Ўз фаолиятини асосий касби ва меҳнат жараёнидан ажралмаган ҳолда, жамоатчилик асосида олиб бориш эса алоҳида фидойилик ва масъулиятни талаб қилади. Шу сабабли, ўз интилишлари, ҳаракатчанлиги, садоқати ҳамда ватанпарварлиги билан ажралиб турувчи депутатларни рағбатлантириш мақсадга мувофиқдир. Аммо халқ депутатлари маҳаллий Кенгашлари фаолиятининг самарадорлигига молиявий ва моддий базанинг етарли эмаслиги, айрим кадрларнинг билими, тажрибаси ва малакасининг пастлиги, сайловчилар билан мулоқотнинг суствлиги жиддий таъсир кўрсатмоқда. Шу сабабли бугунги кунда партияларнинг маҳаллий Кенгашлардаги депутатлик гуруҳлари фаолияти самарадорлигини янада ошириш мақсадида қуйидаги ишларни амалга ошириш таклиф этилади:

биринчидан, депутатларнинг ҳуқуқий саводхонлиги ҳамда уларнинг таҳлилий кўникмаларини ошириш мақсадида доимий сиёсий ўқувларни ташкил этиш (бундай ўқувлар ХДП ва ЛиДеПда ташкиллаштирилган);

иккинчидан, ҳар бир сиёсий партия электорати манфаатларидан келиб чиққан ҳолда ҳар бир ҳудудни ижтимоий-иқтисодий ривожлантиришга йўналтирилган муқобил дастурларини яратиши лозим, шунингдек бу

¹ Ўзбекистон «Адолат» социал-демократик партияси томонидан 2020 йилдаги фаолияти юзасидан ҳисобот // АСДП СК жорий архиви. –Тошкент: 2021. 22-б.

² Ўзбекистон МТДПнинг 2020 йил фаолияти юзасидан йиллик ҳисоботи // МТДП МК жорий архиви. – Тошкент: 2021. 2-б.

³ Ўзбекистон Республикаси Президенти Шавкат Мирзиёевнинг Олий Мажлис Сенатининг биринчи мажлисидаги нутқи (20.01.2020) // www.prezident.uz/uz/lists/view/3304

дастурларнинг моҳияти ўша ҳудуд аҳолисига содда тарзда тушунтирилиши ҳамда уларнинг ҳам бу дастурлар борасидаги фикрлари ўрганилмоғи керак;

учинчидан, ижро ҳокимияти масъулларининг ҳисоботларини тинглаш жараёнида ва уларни муҳокама қилишда фаол бўлиш қонунчиликка таклифлар киритишда фаол бўлиш;

тўртинчидан, сайловчилар олдидаги масъулиятни ҳамisha ҳис қилиш ҳамда жамоатчилик билан алоқаларни такомиллаштириш (сайтлар очиш, телеграмм гуруҳлар ва каналлар ташкил қилиш, ОАВда чиқишларни кўпайтириш);

бешинчидан, халқ депутатлари маҳаллий Кенгашларидаги партия депутатлик гуруҳларининг партиянинг маҳаллий Кенгашлари билан ҳамкорлиги тизимли йўлга қўйиш ва ахборот алмашинувини жорий қилиш мақсадида тегишли чора-тадбирларни белгилаш зарур.

Шундай қилиб, маҳаллий Кенгашлар фаолиятида сиёсий партиялар депутатлик гуруҳлари иштирокини кучайтириш ҳамда фуқаролар ва депутатлар ўртасидаги қайтма алоқани тизимли шакллантириш ҳудудлардаги муаммоларнинг камайишига ҳамда иқтисодий, ижтимоий соҳаларнинг янада ривожланишига ва энг асосийсиси фуқаролик жамиятининг такомиллашувига олиб келади.

БАХРОМ САЛОМОВ	Ўзбекистон Республикаси Адвокатлар палатаси ҳузуридаги Услубий-маслаҳат кенгаши раиси, юридик фанлар доктори
МУШТАРИЙ САЛАМОВА	Тошкент давлат юридик университети мустақил изланувчиси

МУСТАҚИЛ ЎЗБЕКИСТОНДА АДВОКАТУРА ТИЗИМИ ҲУҚУҚИЙ АСОСЛАРИНИНГ ЯРАТИЛИШИ ВА ИСТИҚБОЛДАГИ ЙЎНАЛИШЛАРИ

Ўзбекистон Республикаси Конституциясининг 116-моддасида мамлакатимизда истиқомат қилаётган ҳар бир шахсинг малакали юридик ёрдам олиш ҳуқуқи кафолатланган. Юридик ва жисмоний шахсларга юридик ёрдам кўрсатиш учун адвокатура фаолият кўрсатиши белгилаб қўйилган.

Адвокатура фуқаролик жамиятининг асосий ва муҳим институтларидан бири бўлиб унинг зиммасига юридик ва жисмоний шахсларга малакали юридик ёрдам кўрсатиш билан боғлиқ Конституциявий вазифа юклатилган. Шу боис ҳам Республикамиз мустақил тараққиётининг дастлабки йиллариданоқ суд-ҳуқуқ тизимининг ажралмас бўғини ҳисобланган адвокатура институтини ислоҳ қилиш, демократик принципларга асосланган

кучли, мустақил адвокатура тизимини барпо этишга алоҳида ва доимий эътибор қаратиб келинди. Ўзбекистон Республикаси мустақилликка эришгандан то шу кунгача жамият ҳаётининг барча соҳалари каби суд-ҳуқуқ тизимининг ажралмас қисми бўлган адвокатура тизими ҳам узлуқиз равишда ривожланиб, такомиллашиб борди.

Шу боис, Ўзбекистонда адвокатура институтининг мустақил тараққиёт давридаги ривожланиши қуйидаги босқичларга бўлиб, тадқиқ қилинди:

1. Адвокатуранинг 1990-1996 йиллардаги ривожланиш босқичи;
2. Адвокатуранинг 1997-2007 йиллардаги ривожланиш босқичи;
3. Адвокатуранинг 2008-2017 йиллардаги ривожланиш босқичи;
4. Адвокатуранинг 2018 йилдан – ҳозиргача бўлган даврдаги

ривожланиши.

1. Ўзбекистонда адвокатура институти ривожланишининг биринчи босқичи 1990-1996 йилларни ўз ичига қамраб олади. Ушбу даврда адвокатура тизимининг фаолият йўналиши ва ривожланишининг қуйидаги ўзига хос жиҳатлари алоҳида эътиборга моликдир.

Адвокатлик тузилмасининг ташкилий-ҳуқуқий шакли.

Ривожланишнинг ушбу босқичида адвокатура институти алоҳида қонун асосида эмас, балки Ўзбекистон ССР Олий Совети Президиуми томонидан 1980 йил 12 ноябрда тасдиқланган «Ўзбекистон ССР Адвокатураси тўғрисида»ги низом асосида фаолият кўрсатиб келди.

Мазкур низомда адвокатлик тузилмаларининг ташкилий шакли сифатида Қорақалпоғистон АССР, областлар ва Тошкент шаҳрида биттадан адвокатлар Коллегиясини (ҳозирда ҳайъат деб номланади) ташкил этиш ва юридик ёрдам кўрсатишни адвокатлар ҳайъатининг районларда ташкил этиладиган юридик маслаҳатхоналар орқали амалга оширилиши белгиланган эди.

Низомда адвокатлар коллегияси олий юридик маълумотга эга бўлган шахслардан иборат таъсис этувчилар томонидан ёки халқ депутатлари вилоят (область), шаҳар ижроия қўмиталари ташаббуси билан ташкил этилиши ва ЎзССР Адлия вазирлиги томонидан тасдиқланиши белгиланганди. Бир сўз билан айтганда, адвокатлар Коллегияларини ташкил этиш, тугатиш улар фаолиятини бошқариш, назорат қилиш, адвокатлар ҳайъати бошқарув органларини ташкил этиш, Коллегия раисини, юридик маслаҳатхона мудирларини тайинлаш ва уларни лавозимларидан олиш билан боғлиқ барча масалалар Ўзбекистон ССР Адлия вазирлиги ва жойлардаги адлия бўлимлари, ҳамда халқ депутатлари вилоят, шаҳар, район ижроия қўмиталарининг розилиги билан ҳал қилинар эди.

Ушбу даврда Қорақалпоғистон АССР, вилоятлар (область) Тошкент шаҳрида биттадан адвокатлар Коллегияси ташкил этилган бўлиб, улар

тегишлича вилоят (область), Тошкент шаҳар адвокатлар коллегияси деб номланган. Адвокатлар коллегиясининг районларда юридик шахс мақомига эга бўлмаган юридик маслаҳатхоналари фаолият кўрсатиб, улар ўз ҳудудида фуқаролар, корхоналар, колхоз ва совхозларга юридик ёрдам кўрсатиб келганлар. 1997 йилга («Адвокатура тўғрисида»ги Ўзбекистон Республикаси Қонуни қабул қилинганига) қадар жойларда Адвокатлар ҳайъатидан ташқари, бошқа адвокатлик тузилмалари бўлмаган.

1997 йил 1 январь ҳолатига кўра, Қорақалпоғистон Республикаси, вилоятлар, Тошкент шаҳрида жами 14 та адвокатлар Коллегияси мавжуд бўлиб, уларни жойларда жами 180 та юридик маслаҳатхоналари фаолият кўрсатган. Уларда фаолият кўрсатган адвокатлар сони 1641 тани ташкил этган.

Адвокатлар Коллегиясининг олий органи адвокатларнинг умумий йиғилиши ҳисобланган. Унинг бошқарув органи сифатида Президиум фаолият кўрсатган. 5, 7, 9 тадан иборат Президиум аъзолари ва унинг раиси адвокатларнинг умумий йиғилишида 5 йил муддатга сайланган.

Раёсат адвокатлар умумий йиғилиши олдида ҳисобдор саналган. Адвокатларни ҳайъат аъзолигига қабул қилиш, уларни аъзоликдан бўшатиш, адвокатларга нисбатан интизомий иш қўзғатиш, интизомий ишларни кўриб чиқиш ва интизомий жазо бериш Президиум ваколатга тегишли бўлган. Адвокатлар Коллегиясининг штат бирликлари, ойлик иш ҳақлари, тушум ва харажатлар сметаси Адлия идоралари томонидан назорат қилинган.

Адвокатлик фаолияти. Ушбу даврда амалда бўлган низомга мувофиқ, олий юридик маълумотли, юридик мутахассислиги бўйича камида икки йиллик иш стажига эга бўлган шахслар адвокатлар Коллегиясига адвокат сифатида қабул қилинганлар. Баъзи ҳолларда адвокатликка қабул қилишда уч ойлик синов муддати ҳам белгиланган. Мутахассислик бўйича иш стажига эга бўлмаган ёки етарли иш стажига эга бўлмаган шахслар адвокатлар ҳайъатига олти ойдан бир йилгача стажировкадан ўтганидан кейин адвокат сифатида ишга қабул қилинган. Адвокатлар Коллегиясида стажировкани ўташ тартиби Адлия органлари томонидан белгиланган.

Адвокатликка қабул қилиш ҳақида берилган ариза адвокатлар Коллегияси томонидан бир ой ичида кўриб чиқилган. Агар талабгорни адвокатликка қабул қилиш рад этилса, у рад этилган кундан бошлаб бир ой муддат ичида халқ депутатлари вилоят, шаҳар ижроия кўмиталарига шикоят қилишга ҳақли бўлган. Агар халқ депутатлари вилоят, шаҳар ижроия кўмиталари адвокатликка қабул қилиш ҳақидаги Адвокатлар Коллегияси Президиум қарорини нотўғри, амалдаги қонун ҳужжатларига зид деб топса, қарор ижросини тўхтатиб қўйиш ва шахсни адвокатликка қабул қилиш ҳақидаги аризасини қайтадан Президиумда муҳокама қилиш масаласини қўйган.

Адвокатлар Коллегиясига аъзо бўлган адвокат ҳимоячи ва вакил сифатида ўз касбий фаолиятини амалга оширишда юридик ёрдам кўрсатиш бўйича муружаат қилган шахснинг ҳуқуқлари ва қонуний манфаатларини барча давлат, нодавлат ташкилотлари олдида ҳимоя қилиш;

ўзи фаолият кўрсатаётган юридик маслаҳатхона (консультация) орқали юридик ёрдам кўрсатилиши учун зарур бўлган маълумот, тавсифнома ва ҳужжатларни давлат ва жамоат ташкилотларидан сўраш ва олиш каби ваколатлари низомда белгилаб қўйилди.

Низомда ҳимояни амалга ошириш жараёнида адвокатни ўзига маълум бўлган ҳолатлар юзасидан сўроқ қилиниши мумкин эмаслиги адвокатнинг касбий ваколатнинг кафолати сифатида мутахкамланган.

Низомда юридик ёрдам кўрсатилиши муносабати билан ишонч билдирувчидан олинган маълумотларни ошкор қилишни тақиқланиши, яъни адвокатлик сири сақланиши адвокатнинг мажбурияти сифатида белгилаб қўйилди. Ушбу даврдаги соҳани тартибга солувчи қонун ҳужжатларида адвокатга нисбатан интизомий ишни кўриб чиқиш ва адвокатга интизомий жазо чорасини қўллаш ваколатига эга бўлган алоҳида мустақил орган (комиссия ёки қўмита) ташкил этиш масаласи назарда тутилмаган.

Адвокатга нисбатан интизомий иш адвокатларнинг умумий мажлиси, Президиум, ҳайъат раиси томонидан қўзғатилган. Адлия вазири, ҳудудий адлия бошқарма бошлиқлари, халқ депутатлари вилоят, шаҳар ижроия қўмиталари адвокатга нисбатан интизомий иш қўзғатиш масаласида адвокатлар ҳайъати, унинг Президиумига топшириқ беришга ҳақли бўлганлар.

Адвокатнинг хатти-ҳаракатлари юзасидан ариза ва шикоятлар юридик маслаҳатхона мудирини, адвокатлар Коллегияси раиси томонидан кўриб чиқилган. Адвокатга нисбатан интизомий жазо адвокатлар Коллегияси президиуми томонидан ҳам қўлланилган.

Адвокатни адвокатлар ҳайъати аъзолигидан чиқариш интизомий жазоларнинг бири бўлиб, ушбу жазонинг қўлланилиши шахснинг адвокатлик мақоми тугатилишига олиб келган.

Адвокат меҳнатига ҳақ юридик ёрдам кўрсатилиши муносабати билан жисмоний шахслар, корхона ва ташкилотлардан юридик маслаҳатхоналарга келиб тушган маблағлар ҳисобидан тўланган. Меҳнат ҳақининг миқдори, тўланиш тартиби Адлия идоралари томонидан тасдиқланган Инструкция билан тартибга солинган.

Мустақилликка эришгунга қадар Ўзбекистон Республикаси ҳудудида адвокатларни бирлаштирувчи касбий бирлашма мавжуд эмас эди. 1989 йилда тузилган «СССР Адвокатлар союзи» жамоат ташкилоти ўзини расман барча адвокатлар ҳайъатларини бирлаштирувчи касбий уюшма деб эътироф этган ва Ўзбекистонда унинг расмий бўлинмаси ташкил этилди, деб эълон қилинган

бўлса-да, у ҳеч қандай фаолият кўрсатмаган. Ўзбекистон Республикаси мустақиллика эришганидан кейин, 1992 йил 13 мартда Ўзбекистон Адвокатлар Уюшмаси ташкил этилди. Лекин мазкур уюшма номигагина тузилгани боис, давлат рўйхатидан ўтмаган ва 1997 йилгача фаолият кўрсатган эмас.

Адвокатуранинг Адлия органлари ва бошқа давлат органлари билан ўзаро муносабати. Адвокатура фаолиятини тартибга солувчи низомда Адвокатуранинг Ўзбекистон ССР Адлия вазирлиги билан, Адлия органларининг жойларидаги бўлимлари билан, халқ депутатлари вилоят, шаҳар, район ижроия кўмиталари билан ўзаро муносабатлари алоҳида белгилаб қўйилган эди.

Низомда Адлия органлари ўз ваколатлари доирасида адвокатлар ҳайъатлари фаолияти юзасидан умумий раҳбарликни амалга ошириш, адвокатларнинг қонун ҳужжатларига риоя қилишлари устидан назорат қилиш, адвокатлар меҳнатига ҳақ тўлаш тартибларини белгилаш, адвокатура фаолиятини тартибга солувчи методик қўлланмалар, инструкциялар ишлаб чиқиш, юридик ёрдамни ташкил этиш, адвокатларнинг касбий билимларини ошириш каби вазифаларни амалга оширишга Адвокатлар Коллегияси президиумига амалий ёрдам кўрсатиш йўли билан адвокатура билан ўзаро муносабатларни йўлга қўйилиши белгиланган.

Шунингдек Адвокатуранинг халқ депутатлари вилоят, шаҳар, район ижроия кўмиталари билан ўзаро муносабати қуйидаги йўналишларда намоён бўлиши кўрсатиб ўтилган:

адвокатлар ҳайъатларининг адвокатура фаолиятини тартибга солувчи қонун ҳужжатларига оғишмай амал қилишини назорат қилиш;

адвокатлар ҳайъати президиуми раисини адвокатлар ҳайъати фаолияти юзасидан ҳисоботларини эшитиш;

адвокатлар томонидан фуқаролар ва ташкилотларга юридик ёрдам кўрсатиш тартибларини белгилаш, адвокатларни касбий, сиёсий билим даражаларини ошириш масаласида адвокатлар Коллегияси президиумига амалий ёрдам кўрсатиш;

адвокатлар ҳайъатлари иш тажрибаларини умумлаштириш, адвокатлар ҳайъатлари, юридик маслаҳатхоналар, алоҳида адвокатларнинг ижобий ишларини тарғиб қилишда амалий ёрдам кўрсатиш.

Адвокатурадаги мавжуд муаммолар. Ўша даврдаги сиёсий жараён, мавжуд муҳит, тизимни собиқ Иттифоқ давридаги сиёсий мафкурага асосланган қонун ости норматив ҳужжатлари асосида фаолият кўрсатиб келгани соҳа ривожига салбий таъсир кўрсатувчи қуйидаги муаммоларни келтириб чиқарди:

а) адвокатура жамиятнинг алоҳида ҳуқуқий институти сифатида қаралмасдан, давлатнинг ижроия органлари (адлия идоралари, халқ

депутатлари вилоят шаҳар, туман ижроия кўмиталари) томонидан назорат қилинди ва бошқарилди. Бу ҳолат эса, халқаро ҳужжатларда белгиланган адвокатуранинг мустақиллиги тамойилларига мутлақо зид ҳисобланган;

б) адвокатлар иш ҳақларининг энг кўп миқдори ва адвокатлар Коллегияларидаги адвокатларнинг штат бирлиги чегараси адлия органлари томонидан белгилаб берилган. Бу ҳолат эса, юридик ёрдам кўрсатишда эркин рақобатни чеклаб, адвокатлар сони ўсишини суъбий равишда чегаралаб қўйди;

в) адвокатлик фаолиятининг ташкилий шакли сифатида Қорақалпоғистон Республикаси, вилоятлар ва Тошкент шаҳрида фақат биттадан адвокатлар Коллегияси фаолият кўрсатиб келган бўлиб, адвокатлик фаолиятининг бошқа шакллари тузишга руҳсат берилмаган. Адвокатлар ҳайъатини ташкил этиш ёки уни тугатиш, аҳолига юридик ёрдам кўрсатиш масаласини ҳал этиш адлия органлари ваколатига тегишли бўлган;

г) қонун ҳужжатларида адвокатлар малакасини ошириш масалалари назарда тутилмагани боис, адвокатларни мунтазам касб малакаларини ошириб боришига эътибор қаратилмади.

Адвокатуранинг 1997-2008 йиллардаги ривожланиш босқичи. Ўзбекистонда адвокатура институти ривожланишининг иккинчи муҳим босқичи 1996-2008 йилларга тўғри келади.

Ривожланишнинг ушбу босқичида адвокатура тизимида амалга оширилган дастлабки ислохотларнинг ҳуқуқий амалий натижаси сифатида мамлакатда илк бор 1996 йил 27 декабрда «Адвокатура тўғрисида»ги 1998 йил 25 декабрда эса, мазкур Қонуннинг мантикий давоми сифатида «Адвокатлик фаолиятининг кафолатлари ва адвокатларнинг ижтимоий ҳимояси тўғрисида» Ўзбекистон Республикаси Қонунларининг қабул қилиниши билан характерланади.

«Адвокатура тўғрисида»ги Қонунда адвокатурага ҳуқуқий таъриф берилиб, фуқаролик жамиятининг алоҳида ҳуқуқий институти сифатида эътироф этилди.

Шунингдек, қонунда адвокатлик фаолиятининг ташкилий шакллари, адвокатлик фаолиятининг турлари, адвокатлик мақомини олиш тартиблари, малака комиссиялари, адвокат меҳнатига ҳақ тўлаш, адвокатнинг интизомий жавобгарлигини тартибга солувчи нормалар белгиланган бўлса, «Адвокатлик фаолиятининг кафолатлари ва адвокатларнинг ижтимоий ҳимояси тўғрисида»ги Қонунда эса, адвокатнинг дахлсизлиги, касбий фаолиятнинг кафолати ва юридик ёрдамни ташкил этишнинг кафолатлари, адвокатуранинг давлат билан ўзаро муносабатларини тартибга солувчи нормалар белгиланди.

Адвокатлик тузилмаларининг ташкилий-ҳуқуқий шакли. Қабул қилинган «Адвокатура тўғрисида»ги Қонунда илк бор адвокатура фаолиятининг ташкилий-ҳуқуқий шакли сифатида амалда фаолият

кўрсатаётган Адвокатлар ҳайъати билан бир қаторда, адвокатлик фирмаси, адвокатлик бюросини ташкил этилиши белгилаб қўйилди. Шунингдек, қонунда адвокатлар ҳайъати, адвокатлик фирмаси, адвокатлик бюросини таъсис этиш, давлат рўйхатидан ўтказиш, тугатиш, штатлари, вазифалари, маблағларни сарфлаш тартиби, раҳбар органларининг ваколатлари, уларни сайлаш тартиби ҳамда адвокатлик тузилмалари фаолиятига тааллуқли бошқа масалалар уларнинг уставлари (низомлари), таъсис шартномалари билан тартибга солиниши белгилаб қўйилди.

Қонун талабига кўра, белгиланган тартибда лицензия олган шахс адвокатлик фаолиятини ўз адвокатлик бюросини очиб фаолиятни яқка тартибда амалга оширишга ёхуд бошқа адвокатлар (шериклар) билан адвокатлик фирмасини ёки аъзоликка асосланган адвокатлар ҳайъатини тузишга ёхуд фаолият кўрсатаётган шундай адвокатлик тузилмаларидан бирига киришга ёки юридик маслаҳатхонада ишлаган ҳолда адвокатлик фаолиятини амалга оширишга ҳақли бўлди.

Мазкур Қонун қабул қилиниши муносабати билан адвокатлар ҳайъатининг монопол фаолиятига чек қўйилиб, юридик ёрдам кўрсатишда соғлом рақобатни вужудга келиши учун ҳуқуқий замин яратилди. Натижада шу давргача фаолият кўрсатиб келган адвокатлар ҳайъатларининг аксарияти қайта ташкил этилиб, уларда фаолият кўрсатиб келган адвокатлар ўзлари адвокатлар ҳайъати, адвокатлик фирмаси ва адвокатлик бюроларини таъсис этиб, мустақил равишда фаолиятларини бошладилар.

Қонун қабул қилингунга қадар Қорақалпоғистон Республикаси, вилоятлар ва Тошкент шаҳрида биттадан адвокатлар ҳайъати ва туманларда уларнинг юридик маслаҳатхоналари фаолият кўрсатиб келган бўлса, қонун қабул қилиниши муносабати билан жойларда адвокатлик фаолиятининг ташкилий шакллари сифатида адвокалик фирмалари ва адвокатлик бюролари ҳам фаолият кўрсатиб, жисмоний ва юридик шахсларга юридик ёрдам кўрсатиб кела бошладилар.

1997 йил 1 июль ҳолатига кўра Республикада 20 та адвокатлар ҳайъати, 42 та адвокатлик фирмаси ва 80 адвокатлик бюролари ташкил этилган бўлиб, уларда жами фаолият кўрсатган адвокатлар сони 2701 кишига етган.

2005 йил 1 январь ҳолатига кўра эса, Республика ҳудудида фаолият кўрсатаётган адвокатлар ҳайъатлари сони 24 та, адвокатлик фирмалари сони **178 та**, адвокатлик бюролари сони **289 тани** ташкил қилиб, уларда фаолият кўрсатаётган адвокатлар сони **3 032** нафарга етган.

2007 йил 1 январь ҳолати бўйича Республикада жами **23 та** адвокатлар ҳайъати, **348 та** адвокатлик фирмаси ва **438 та** адвокатлик бюролари фаолият кўрсатиб келган. Шу даврда жами 6238 та шахсга адвокатлик фаолияти билан шуғулланиш ҳуқуқини берувчи лицензия берилган бўлса-да, шулардан

3834таси юқорида қайд этилган адвокатлик тузилмаларида адвокатлик фаолияти билан шуғулланиб келган¹.

1997-2008 йилларда адвокатлик фаолияти. 1996 йил 27 декабрда қабул қилинган «Адвокатура тўғрисида»ги Қонунда адвокатлик мақомига эга бўлиш ва ундан маҳрум бўлиш, адвокатнинг интизомий жавобгарлиги, адвокатнинг процессуал ваколати, ҳуқуқ ва мажбуриятлари, адвокатнинг меҳнатига ҳақ тўлаш, касбий малакага қўйилган талаблар, касбий ва ижтимоий ҳимояси билан боғлиқ барча масалалар илк бор алоҳида ҳуқуқий норма сифатида белгиланди.

Қонунда адвокатлик фаолияти лицензияланувчи фаолият турига киритилди. Шунингдек, қонунда олий юридик маълумотга эга бўлган ва адвокатлик фаолияти билан шуғулланиш ҳуқуқини берувчи лицензияни белгиланган тартибда олган Ўзбекистон Республикасининг фуқароси адвокат бўлиши мумкинлиги, Адвокатлик фаолияти билан шуғулланиш ҳуқуқини берувчи шахс малака имтиҳонини топшириши шартлиги, лицензия Қорақалпоғистон Республикаси Адлия вазирлиги, вилоятлар, Тошкент шаҳар Адлия бошқармалари томонидан тегишли малака комиссияларининг қарорига асосан берилиши кўрсатиб ўтилди. Бундан ташқари, қонунда адвокатлик фаолияти билан шуғулланиш ҳуқуқини берувчи лицензия олишга монелик қиладиган иккита ҳолат, яъни белгиланган тартибда муомалага лаёқатсиз ёки муомала лаёқати чекланган шахслар ва судланганлиги бекор қилинмаган ёки олиб ташланмаган шахсларнинг адвокатлик фаолияти билан шуғулланишга йўл қўйилмаслиги белгиланди.

Бундан ташқари, қонунда адвокатлик мақомини тўхтатиб туриш ёки бекор бўлиш асослари ҳам белгилаб қўйилди. Адвокат касб одоби нормаларини мунтазам равишда бузганда ёки қонун ҳужжатлари талабларини қўпол равишда бузганда, малака комиссиясининг интизомий жазо бериш ҳақидаги қарорига асосан лицензияни тўхтатиб қўйилиши ёки бекор қилиниши адвокатлик мақомини тўхтатиб қўйиш ёки бекор қилиниши учун асослардан бири ҳисобланади.

Адвокатлик фаолиятининг турлари, адвокатнинг вазифалари, ҳуқуқ ва бурчлари қонунда алоҳида норма сифатида белгилаб берилди. Судларда, шунингдек маъмурий ҳуқуқбузарлик ишларини кўриб чиқаётган органларда далил сифатида фойдаланиши мумкин бўлган фактлар тўғрисидаги маълумотларни тўплаш, юридик ёрдам кўрсатилиши муносабати билан давлат органларидан, корхона, муассаса ва ташкилотлардан зарур бўлган маълумотлар, тавсифномалар ва бошқа ҳужжатларни сўраш ва олиш, юридик ёрдам кўрсатиш учун зарур бўлган масалалар юзасидан экспертлар

¹ // Адвокат. 2007. – №3. –Б.7-9.

хулосаларини мижознинг розилиги билан сўраш ва ёзма тарзда олиш, мансабдор шахсларга илтимоснома ва шикоят бериш, улардан ёзма равишда далил исбот талаб қилиши касбий фаолиятни амалга ошириш жараёнида адвокатнинг ҳуқуқлари сифатида кўрсатиб ўтилди.

«Адвокатлик фаолиятининг кафолатлари ва адвокатларнинг ижтимоий ҳимояси тўғрисида»ги Қонунда адвокат қасамёдининг киритилиши унинг ўз касбий вазифаларини виждонан, ҳалол ва фақат қонунга бўйсунган ҳолда амалга оширишининг ҳуқуқий кафолати бўлиб хизмат қилишга замин яратди. Шунингдек, ушбу қонунда адвокатнинг ваколатлари аниқ белгилаб қўйилди. Хусусан, муайян ишни олиб боришга адвокатнинг ваколатли экани ордер билан тасдиқланиши, адвокат тараф сифатида суд ишларини юритишнинг ҳамма босқичларида процесснинг барча иштирокчилари билан тенг ҳуқуққа эга экани, ўз ҳимоясидаги шахс билан у ушланган пайтдан бошлаб қонун ҳужжатларида белгиланган тартибда, миқдори ва муддати чекланмаган ҳолда холи учрашувлар ўтказиши каби прогрессив нормаларнинг белгиланиши адвокатнинг касбий вазифаларини лозим даражада амалга оширишининг кафолати сифатида хизмат қилди. Қонунда «Адвокат ёрдамчиси» тушунчаси киритилиб, унинг ҳуқуқий мақоми белгиланди.

Мазкур қонунларда адвокатлик касбига қўйилган талабларнинг аниқ белгилаб берилганлиги билан бирга, адвокатлик фаолиятини амалга оширишнинг давлат томонидан кафолатланиши, адвокатуранинг жамиятдаги роли ва обрўсини ошишига хизмат қилди. Энг асосийси, мазкур қонун қабул қилиниши муносабати билан адвокатлар сонини чегараловчи (адвокатлар сонини адлия органлари томонидан белгиланиши) илгариги талаблар бекор қилиниб, адвокатлик эркин касбга айлантирилди. Олий юридик маълумотга эга ва қонунда белгиланган талабларга жавоб берадиган ҳар қандай шахс адвокатлик фаолияти билан эркин шуғулланиш имконига эга бўлди. Бунинг натижасида 1996-2008 йилларда адвокатлар сони илгаригига нисбатан қарийиб уч бараварга ошди. Бу эса, аҳолининг юридик ёрдам олиш имкониятларини янада кенгайтирди.

Адвокатура жамоат бирлашмасининг фаолияти. 1996 йил 27 декабрда қабул қилинган «Адвокатура тўғрисида»ги Ўзбекистон Республикаси Қонунининг 4-моддасида адвокатлар қонунда белгиланган тартибда жамоат бирлашмаларини тузиши мумкинлиги белгилаб қўйилди. Мазкур Қонун қабул қилиниши муносабати билан адвокатура тизимида бир-биридан мустақил турли ташкилий-ҳуқуқий шаклдаги адвокатлик тузилмаларининг ташкил этилиши натижасида Республикада барча адвокатларнинг ягона касбий бирлигини таъминлаш имконига эга бўладиган, уларнинг манфаатларини ифода этадиган жамоат бирлашмасини ташкил этиш зарурияти пайдо бўлди. Шу боис, 1997 йилда бўлиб ўтган адвокатларнинг

II съездида Ўзбекистон Адвокатлар Уюшмаси – Ўзбекистон Адвокатлар Ассоциацияси деб қайта ташкил этилиб, унинг Устави тасдиқланди. 1999 йилда «Адвокат» журналини чоп этиш йўлга қўйилди. Ўзбекистон адвокатларнинг 2003 йил 6 февралда бўлиб ўтган III съездида Ўзбекистон Адвокатлар Ассоциациясининг янги таҳрирдаги Устави ва адвокатларнинг касб одоби Қоидалари тасдиқланди. Ушбу съездда Ассоциация раиси ва ҳар бир вилоятдан иккитадан Бошқарув аъзолари сайланди. Шунингдек, съездда адвокатуранинг ислоҳ қилиш Концепцияси лойиҳаси муҳокама қилиниб, тасдиқланди. Уставда Ўзбекистон Адвокатлар Ассоциацияси Республикада фаолият кўрсатаётган адвокатларнинг касбий бирлашмаси сифатида кўрсатилди. Шунингдек, уставда Ассоциациянинг ҳуқуқий мақоми, унинг мақсад ва вазифалари, ассоциацияга аъзолик, ассоциациянинг Бошқарув ва назорат органлари, унинг ҳудудий бўлимлари, ассоциациянинг мол-мулки ва маблағлари каби масалалар назарда тутилди. Уставда ассоциациянинг олий бошқарув органи ҳисобланган съездни 4 йилда бир марта чақириш белгиланди.

Адвокатларнинг жамоат бирлашмаси сифатида Ўзбекистон Адвокатлар Ассоциацияси ихтиёрий аъзоликка асосланган бўлиб, у аъзо адвокатлар томонидан ўтказиладиган аъзолик бадаллари ҳисобига ўз фаолиятини амалга оширади. Ассоциацияга аъзолик ихтиёрий бўлгани, қабул қилинадиган қарор ва меъёрий ҳужжатларнинг бажарилиши адвокатлар учун мажбурий бўлмагани боис, Республикада фаолият кўрсатган адвокатларнинг муайян қисмигина Ассоциацияга аъзо бўлган эдилар ва улар томонидан ўтказиладиган аъзолик бадаллари уюшманинг тўлақонли фаолият юритиш имконини чеклаб қўйган эди. Лекин шунга қарамайдан, Адвокатлар Ассоциацияси Республикадаги адвокатлар манфаатларини давлат органлари олдида ифода этиш, адвокатура тизими олдидаги муаммоларни мумкин қадар ҳал этиш, соҳа қонунчилиги базасини такомиллаштириш йўлида самарали фаолият кўрсатиб, том маънода адвокатларни ўзида бирлаштирувчи бирлашма сифатида Республикада танилди ҳамда Республиканинг барча вилоятларида ва Тошкент шаҳрида унинг бўлимлари фаолият кўрсатди. Натижада адвокатларнинг Ассоциация фаолиятига нисбатан муносабати аста-секин ижобий томонга ўзгариб, ихтиёрий равишда Адвокатлар Ассоциацияси атрофида бирлаша бошладилар. Рақамларга эътибор бериладиган бўлса, агар 2003 йилда Республикада фаолият кўрсатган адвокатларнинг **1100 таси** расман Ассоциацияга аъзо бўлган ва уларнинг 50 % и аъзолик бадалларини тўлаб турган бўлса, 2007 йилга келиб бу кўрсаткич **2500 тани** ташкил қилди. Адвокатлар Ассоциацияси ўз фаолиятини Қорақалпоғистон Республикаси, вилоятлар ва Тошкент шаҳрида ташкил этилган ҳудудий бўлимлар орқали амалга оширди. Адвокатлар Ассоциацияси уставида Ассоциация раисининг

ваколат муддати 4 йил бўлиб, у съездда муқобил номзодлар орасидан ёпиқ овоз бериш йўли билан сайланиши белгилаб қўйилди.

Ўзбекистон Адвокатлар Ассоциацияси адвокатларнинг жамоат бирлашмаси сифатида 2008 йилгача фаолият кўрсатди. Ўзбекистон Республикаси Президентининг 2008 йил 1 майдаги «Ўзбекистон Республикасида адвокатура институти янада ислоҳ қилиш чора-тадбирлари тўғрисида»ги Фармони асосан Ўзбекистон Адвокатлар Ассоциацияси негизида мажбурий аъзоликка асосланган ўзини ўзи бошқариш органи бўлган Ўзбекистон Республикаси Адвокатлар палатасини ташкил этилиши муносабати билан Ўзбекистон Адвокатлар Ассоциацияси 2008 йил сентябрда ўз фаолиятини тугатди.

1997-2007 йилларда Адвокатуранинг адлия органлари ва бошқа давлат органлари билан ўзаро муносабати. Адвокатуранинг Адлия вазирлиги билан ўзаро муносабати «Адвокатура тўғрисида»ги Қонуннинг 17-моддасида белгиланган бўлса, адвокатуранинг давлат билан ўзаро муносабатлари «Адвокатлик фаолиятининг кафолатлари ва адвокатларнинг ижтимоий ҳимояси тўғрисида»ги Қонуннинг 12-моддасида белгиланди.

Юқорида қайд этилган қонунларда Адлия вазирлигининг адвокатура билан ўзаро муносабатлари:

адвокатлар малакасини ошириш тадбирларини амалга оширишга ёрдамлашиш,

адвокатура ҳақидаги статистик маълумотларни тўплаш, адвокатлар ҳайъати, адвокатлик фирмалари ва бюроларига услубий ёрдам кўрсатиш;

адвокатларни касбий фаолияти билан боғлиқ тарздаги таъқиблар, асосиз чеклашлар ва тажовузлардан ҳимоя қилиш;

адвокатлар ҳайъатлари, фирмалари ва адвокатлик бюролари ва Малака комиссиялари фаолиятига ёрдам кўрсатиш йўналишида намоён бўлиши белгиланди.

Адлия вазирлиги ва унинг жойлардаги бошқармаларининг адвокатура билан ўзаро муносабатлари кўпроқ Малака комиссиялари фаолиятдан кўринади.

Қонунда адвокатлик фаолияти билан шуғулланиш ҳуқуқини берувчи лицензияни бериш тўғрисидаги масалани ҳал қилиш учун Қароқалпоғистон Республикаси адлия вазирлиги, вилоятлар ва Тошкент шаҳар адлия бошқармалари ҳузурида Адвокатлар малака комиссиялари тузилиши, Малака комиссиялари адлия бошқармаси бошлиқларининг буйруғига асосан адвокатлар ҳамда адлия органларидан тенг миқдорда киритган ҳолда ташкил этилиши белгилаб қўйилди. Шунингдек, унда адвокатга фаолият билан шуғулланиш ҳуқуқини берувчи лицензияни ва адвокатга гувоҳномани ҳам бевосита адлия идоралари томонидан берилиши белгиланди.

Албатта, адвокатура соҳасини тартибга солувчи ушбу қонунларда адлия идораларининг адвокатура билан ўзар муносабатлари адвокатлик тузилмалари ва адвокатларга методик ёрдам кўрсатиш, адвокатларни турли таъқиб ва тажовузлардан ҳимоя қилиш йўналишларида белгиланган бўлса-да, малака комиссияларни бевосита адлия бошқармалари ҳузурида ташкил этилиши ва унинг аъзоларини адлия бошқармалари бошлиқларининг буйруғи билан тасдиқланиши бир қадар бўлса-да, адвокатуранинг мустақиллигига ўз таъсирини кўрсатмасдан қолмади. Айниқса, адлия идораларининг адвокатура устидан назорати Малака комиссияларнинг амалий фаолиятида сезилди. Амалиётда Малака комиссияларига адвокатлардан аъзоларни танлаш, талабгорларни малака имтиҳонидан ўтказиш ёки ўтказмаслик масалаларида адлия идоралари ходимларининг фикри инобатга олинди.

«Адвокатлик фаолиятининг кафолатлари ва адвокатларнинг ижтимоий ҳимояси тўғрисида»ги Қонунда давлат билан адвокатура ўртасидаги ўзаро муносабатларнинг шакллари белгиланди. Унда давлат ҳар бир фуқаронинг тенг ва эркин юридик ёрдам олиши ҳуқуқини таъминлаш учун адвокатура билан қуйидаги масалаларда ҳамкорлик қилиш белгиланди:

адвокатура манфаатларига дахлдор масалалар Республика адвокатлар жамоат бирлашмаси иштирокида белгиланган тартибда ҳал этиши;

давлат адвокатурани фуқаролар мурожаат қилиши учун қулай бўлган жойларда зарур бинолар билан таъминлаши;

адвокатурага коммунал хизматлар, алоқа хизматлар ҳақини тўлаш учун қонун ҳужжатларида белгиланган тартибда имтиёзлар бериши мумкинлиги.

Қонунда белгиланган давлат билан адвокатура ўртасидаги ўзаро муносабатлар адвокатура ривожланишининг айрим йўналишларида ўзининг амалий натижасини кўрсатди.

Хусусан, юридик ёрдам кўрсатиш учун илгаридан ажратиб берилган биноларнинг аксарияти адвокатлик тузилмаларига доимий фойдаланиш учун қолдирилди. Биноларнинг айримларини хусусийлаштиришга рухсат берилди. Бундан ташқари, ушбу даврда адвокатура институтини такомиллаштириш бўйича қонун ва меъёрий ҳужжатларни ишлаб чиқишда адвокатларнинг жамоат бирлашмаси бўлган Адвокатлар Ассоциацияси фаол қатнашди. Соҳага оид қонун ёки меъёрий ҳужжатларни қабул қилишда Адвокатлар Ассоциациясининг фикри кўп ҳолларда инобатга олинган.

2008-2017 йилларда адвокатура. Адвокатура тизими ривожланишининг мазкур босқичи Ўзбекистон Республикаси Президентининг 2008 йил 1 майдаги «Ўзбекистон Республикасида адвокатура институтини янада ислоҳ қилиш чора-тадбирлар тўғрисида»ги Фармони қабул қилиниши билан характерланади. Мазкур фармон суд-ҳуқуқ тизимининг муҳим

соҳаларидан бири ҳисобланган адвокатура институтини ислоҳ қилишнинг янги босқичини бошлаб берди.

Фармонда адвокатура институтини янада ислоҳ қилишнинг қуйидаги йўналишлари белгиланди:

адвокатуранинг ўзини ўзи бошқарадиган марказлаштирилган самарали тизимини яратиш;

адвокатликка номзод шахсларнинг малакасига нисбатан қўйиладиган талабларни кучайтириш, уларнинг юридик соҳа бўйича муайян иш стажига эга бўлиши ва адвокатлик тузилмаларида стажировкани ўташи;

адвокатларни мажбурий равишда касбий малакаларни ошириш тартибини жорий қилиш;

адвокатлик тузилмалари ваколатлари ва ҳуқуқий мақомини аниқлаштириш;

адвокатурани касб маҳорати юқори даражада бўлган ҳалол мутахассис кадрлар билан тўлдиришни таъминлайдиган самарали лицензиялаш тизимини ташкил этиш;

жиноят процессида айблов ва ҳимоя тарафларининг процессуал ҳуқуқлари тенглигини таъминлашга қаратилган ҳуқуқий механизмларни такомиллаштириш;

ҳуқуқшунослик соҳасида махсус билимга эга бўлмаган шахсларнинг суд ишларида иштирок этишини чеклашга қаратилган тарафлар вакиллиги институтини босқичма-босқич такомиллаштириш;

адвокатлар томонидан касб этикаси қоидаларига риоя қилинишини назорат қилишнинг самарали механизмни яратиш.

Ўзбекистон Республикаси Олий Мажлиси Сенатининг 2008 йил 4-5 декабрда бўлиб ўтган ялпи мажлисида маъқулланган «Адвокатура институти такомиллаштирилиши муносабати билан Ўзбекистон Республикасининг айрим қонун ҳужжатларига қўшимча ва ўзгартишлар киритиш тўғрисида»ги Ўзбекистон Республикасининг Қонуни 2009 йил 1 январда кучга кирди.

Мазкур Қонун билан амалдаги «Адвокатура тўғрисида»ги ҳамда «Адвокатлик фаолиятининг кафолатлари ва адвокатларнинг ижтимоий ҳимояси тўғрисида»ги Қонунларга, шунингдек Жиноят кодекси, Жиноят процессуал кодекси, Маъмурий жавобгарлик тўғрисидаги кодексларга бир қатор ўзгартиш ва қўшимчалар киритилди.

2008-2017 йилларда Адвокатлик фаолиятининг ташкилий ҳуқуқий шакллари. 2009 йил 1 январда кучга кирган «Адвокатура институтини такомиллаштирилиши муносабати билан Ўзбекистон Республикасининг айрим қонун ҳужжатларига қўшимча ва ўзгартишлар киритиш тўғрисида»ги Ўзбекистон Республикаси Қонуни билан «Адвокатура тўғрисида»ги

Қонуннинг *Адвокатлик фаолиятининг принциплари ва ташкилий ҳуқуқий шакллари* деб номланган моддасига кўшимча ва ўзгартишлар киритилиб, адвокатлик лицензиясини олган шахс ўз адвокатлик бюросини очиб, яқка тартибда адвокатлик фаолиятини амалга ошириш ёхуд фаолият кўрсатаётган адвокатлик тузилмаларидан бирига киришга ёки юридик маслаҳатхонага ишлаган ҳолда касбий фаолиятини амалга ошириш мумкинлиги белгилаб қўйилди. Энг асосийси, адвокат бир пайтнинг ўзида фақат битта адвокатлик тузилмасида ўз фаолиятини амалга оширишга ҳақли экани қатъий белгиланди. Шунингдек, амалдаги қонунчилик адвокатлик тузилмаларининг ташкилий шакли ҳисобланган адвокатлик бюроси, адвокатлар ҳайъати, адвокатлик фирмаларнинг ҳуқуқий мақоми, уларни ташкил этиш ва тугатиш тартиблари, уларнинг бир-биридан фарқли жиҳатларини белгиловчи ҳуқуқий нормалар билан тўлдирилди. Хусусан, адвокатлар ҳайъатини ташкил этишнинг асосий ҳуқуқий мезони сифатида унда фаолият кўрсатаётган адвокатлар сонининг 10 тадан кам бўлмаслиги қонунда белгилаб қўйилди. Шунингдек, адвокатлик фирмасини адвокатлик тузилмасининг бошқа ташкилий шаклига ўтказилишига асос бўлувчи ҳолатлар аниқ белгилаб берилди.

Қонунчиликка киритилган ушбу ўзгаришлар адвокатлик тузилмаларини ташкил этиш, адвокатлик тузилмаларида адвокатларнинг фаолиятини йўлга қўйиш, ишонч билдирувчи шахслар билан юридик ёрдам кўрсатиш тўғрисида шартномалар тузиш ва адвокатлик тузилмаларининг моддий таъминоти масалаларидаги мавжуд камчиликлар бартараф этилиши ва ягона тўғри амалиёт шаклланишига хизмат қилди.

2008-2017 йилларда адвокатлик фаолияти. Энг аввало, адвокатликка номзод шахсларнинг малакасига нисбатан қўйилаётган талабларни кучайтириш, уларнинг юридик соҳа бўйича муайян иш стажига эга бўлиши ва адвокатлик тузилмаларида стажировкани ўташи, адвокатларни мажбурий равишда касбий малакаларни ошириш тартибини жорий қилиш ва адвокатура сафини ҳалол, етук касб малакасига эга бўлган мутахассислар билан тўлдириш орқали адвокатуранинг жамиятдаги нуфузини ошириш ва аҳолини малакали юридик ёрдам олишга бўлган ҳуқуқларини кафолатлаш Ўзбекистон Республикаси Президентининг 2008 йил 1 майдаги «Ўзбекистон Республикасида адвокатура институтини янада ислоҳ қилиш чора-тадбирлари тўғрисида»ги Фармонида адвокатурани ривожлантиришнинг устувор йўналиши сифатида белгиланган эди.

Фармонда белгиланган ушбу устувор йўналишлар «Адвокатура тўғрисида»ги Қонунга киритилган қуйидаги кўшимча ўзгартишларда ўз аксини топди. Жумладан, қонунда адвокатнинг илмий-педагогик фаолиятдан, шунингдек Адвокатлар палатаси ва унинг ҳудудий бошқармалардаги фаолиятдан ташқари ҳақ тўланадиган бошқа турдаги фаолият билан

шуғулланишга ҳақли эмаслиги белгилаб қўйилди. Бундан кўзланган мақсад адвокатлик касбини иккинчи касбга айлантиришга йўл қўймаслик ва адвокатлик касбининг нуфузини сақлаш, асосий касб сифатида адвокатлик фаолияти билан мунтазам шуғулланиш орқали ўз касбий малакасини доимий равишда ошириб боришга эришишдан иборат эди.

Бундан ташқари, қонун ҳужжатларига адвокатлик мақомини олиш бўйича белгиланган талабларни кучайтиришга қаратилган айрим нормалар киритилди. Хусусан, қонунга лицензия олиш учун адвокатлик мақомига эга бўлишга талабгор шахс юридик мутахассислиги бўйича камида икки йиллик иш стажига эга бўлиши, шу жумладан адвокатлик тузилмасида камида олти ой стажировка ўтаган бўлиши ҳамда малака имтиҳонини топшириш шартлиги, малака имтиҳонини топшира олмаган талабгар уни такроран топширишга камида бир йилдан кейин йўл қўйилиши ҳақидаги нормалар киритилди. Шунингдек, малака имтиҳонини муваффақиятли топширган талабгор лицензия олиш учун тегишли адлия органига уч ой ичида мурожаат қилиши лозимлиги назарда тутилди. Қонунда белгиланган тартибда лицензия олган талабгор уч ой ичида адвокат қасамёдини қабул қилиши ва якка тартибда ёки лицензияга эга бўлган бошқа шахслар билан биргаликда адвокатлик тузилмасини тузиши ёхуд фаолият кўрсатаётган адвокатлик тузилмаларидан бирига кириши шартлиги белгилаб қўйилди. Шунингдек, адвокат касбига доир вазифаларни олти ой мобайнида узрсиз сабабларга кўра бажармаганда фаолият билан шуғулланиш ҳуқуқини берувчи лицензиянинг бекор бўлиши ҳақидаги норма фаолият билан шуғулланиш нияти бўлмаган айрим шахсларни номигагина лицензия олиб қўйиши каби ҳолатларга барҳам бериш ва касбий фаолият билан доимий равишда шуғулланиш мажбуриятини амалда таъминлашнинг ҳуқуқий механизми сифатида қонунчиликка киритилди.

Адвокатлик фаолиятини тартибга солувчи қонунчиликда юқорида қайд этилган адвокатлик мақомини олишга қўйилган талабларни кучайтиришга қаратилган нормаларнинг киритилиши:

биринчидан, ҳуқуқни муҳофаза қилувчи идораларда ишловчи олий маълумоти юристлар томонидан адвокатлик фаолияти билан шуғулланиш нияти бўлмаса-да, ҳар эҳтимолга қарши адвокатлик лицензияси олиб қўйиш амалиётига барҳам берди;

иккинчидан, тизимга бир оз бўлса-да, адвокатлик касбига садоқатли, ҳалол, етарли касбий малакага эга бўлган шахслар кириб келишига ҳуқуқий замин яратди.

«Адвокатура тўғрисида»ги Қонунга адвокатлик мақомини олиш бўйича янги қўшимча меъёрлар киритилиши муносабати билан Республикада фаолият кўрсатаётган ва касбий фаолият билан шуғулланиш истагида бўлган барча адвокатлар қайтадан малака имтиҳонларни топшириб, уларга янги шаклдаги

адвокатлик лицензияси берилди. Бунинг натижасида лицензия олиб, амалиёт билан шуғулланмаган 3000 дан ортиқ шахсларнинг адвокатлик фаолияти билан шуғулланиш ҳуқуқини берувчи лицензиялари ўз-ўзидан бекор бўлди.

Шу даврга келиб, амалда адвокатлик фаолияти билан шуғулланаётган адвокатлар сони илгаригига нисбатан бирмунча камайган бўлса-да, кейинги йилларда уларнинг сони тўхтовсиз ўсиб борди. Хусусан, адвокатлар сони 2013 йилда **3398 та**, 2014 йилда **3557 та**, 2015 йилда **3682 та**, 2016 йилда **3872 та**, 2017 йилда **3946 та**, 2018 йилда **3944 та**, 2019 йилда **3919 та** ва 2021 йил 1 июль ҳолатига кўра **4029 тани** ташкил қилди.

Тергов ва суд ишлари юритишнинг ҳар қандай босқичида фуқароларнинг малакали юридик ёрдам олиш ҳуқуқининг кафолатланиши кўп ҳолларда адвокатларнинг касб маҳорати ва уларнинг ўз касбий малакасини мунтазам равишда ошириб боришига боғлиқ. Шу нуқтаи назардан қараганда, адвокатларни мунтазам равишда касбга оид малакаларини оширишнинг мажбурийлигини жорий қилиш Президентнинг юқорида қайд этилган фармонида ҳам адвокатура институтини янада ислоҳ қилишнинг асосий йўналишларидан бир сифатида белгиланди. Шундан келиб чиқиб, «Адвокатура тўғрисида»ги Қонунда ҳар уч йилда адвокатлар малакасини оширишнинг мажбурийлиги белгиланди ва уни ташкил этиш Адвокатлар палатасининг вазифаларидан бири сифатида кўрсатилди. Бунинг натижасида адвокатларнинг касб малакасини мунтазам равишда ошириш жараёни Юристарлар малакасини ошириш марказида йўлга қўйилди.

Ушбу соҳада рақамларга эътибор бериладиган бўлса, агар Республика бўйича 2005 йилда **60 та**, 2006 йилда **21 та** адвокат ўз касбий малакасини оширган бўлса, адвокатларнинг касбий малакасини оширишнинг мажбурийлиги қонунчиликда белгиланганидан кейин бу кўрсаткичлар мунтазам ўсиб борди. Мавжуд маълумотларга кўра, 2014 йилда **492 та**, 2015 йилда **493 та**, 2016 йилда **498 та**, 2017 йилда **765 та**, 2018 йилда **708 та**, 2019 йилда **857 та**, 2020 йилда **463 та** ва 2021 йил биринчи ярим йилликда **281 та** адвокат ўз касбий малакаларини оширган. Адвокатлар касб малакаларига қўйилган талабларнинг кучайтирилиши, *биринчидан*, юридик ва жисмоний шахсларга кўрсатиладиган юридик ёрдам сифатига ижобий таъсир кўрсатди, *иккинчидан*, адвокатларни ўз касбларига бўлган муносабатини ижобий томонга ўзаришига сабаб бўлди.

Адвокатура – ўзини ўзи бошқариш органи. Ўзбекистон Республикаси Президентининг 2008 йил 1 май «Ўзбекистон Республикасида адвокатура институтини янада ислоҳ қилиш чора-тадбирлари тўғрисида»ги Фармонида адвокатларнинг жамоат бирлашмаси сифатида фаолият кўрсатиб келган Ўзбекистон Адвокатлар Ассоциацияси негизида Ўзбекистон Республикасида фаолият кўрсатиб келган барча адвокатларнинг мажбурий

аъзолигига асосланган Ўзбекистон Республикаси Адвокатлар палатасини ташкил этилиши кўрсатиб, унинг асосий вазифалари ва фаолият йўналишлари белгиланди.

Фармондан келиб чиқиб, 2008 йил 27 майда Ўзбекистон Республикаси Вазирлар Маҳкамасининг «Ўзбекистон Республикаси Адвокатлар палатаси фаолиятини ташкил этиш тўғрисида»ги Қарори қабул қилиниб унда адвокатлар палатасининг ташкилий тузилмаси, палата раиси, ўринбосарларини лавозимларга тасдиқлаш, палатанинг Қорақалпоғистон Республикаси, вилоятлар ва Тошкент шаҳрида ҳудудий бошқармаларини ташкил этиш, бошқарма бошлиқларини лавозимга тайинлаш ва лавозимдан озод этиш, палатага аъзолик, аъзоларнинг кириш ва аъзолик бадалларини белгилаш, Ўзбекистон Республикаси адвокатлар палатаси ва унинг ҳудудий бошқармаларини жой билан таъминлаш каби ташкилий-ҳуқуқий масалалар белгилаб берилди.

Юқорида қайд этилган Президент Фармони ва Вазирлар Маҳкамаси Қарори ижросини таъминлаш мақсадида 2008 йил 12 сентябрда Ўзбекистон Республикаси Адвокатлар палатасининг таъсис конференцияси ўтказилди. Ушбу конференцияда Ўзбекистон Адвокатлар Ассоциацияси негизида унинг ҳуқуқий вориси сифатида Ўзбекистон Республикаси Адвокатлар палатаси ва унинг Қорақалпоғистон Республикаси, вилоятлар ва Тошкент шаҳрида ҳудудий бошқармалари ташкил этилди. Шунингдек, таъсис конференциясида палатанинг устави, Тафтиш комиссияси тўғрисидаги низом, Адвокатлар касб этикаси қоидалари тасдиқланди ҳамда палата раиси, Бошқарув аъзолари сайланди, палатага кириш ва аъзолик бадалларининг миқдорлари белгиланди.

Палатанинг кейинги конференцияларида унинг Уставига тегишли ўзгартиришлар киритилди ва янги таҳрирдаги Адвокатларнинг касб этикаси Қоидалари тасдиқланди.

2009 йил 1 январда кучга кирган «Адвокатура институтини такомиллаштирилиши муносабати билан Ўзбекистон Республикасининг айрим қонун ҳужжатларига қўшимча ва ўзгартишлар киритиш тўғрисида»ги Ўзбекистон Республикаси Қонуни билан «Адвокатура тўғрисида»ги Қонунга Адвокатлар Палатаси деган қўшимча моддалар киритилиб, унда палатанинг ҳуқуқий мақоми, палатага аъзолик, палатанинг ҳуқуқ ва мажбуриятлари, асосий вазифалари ҳамда фаолият йўналиши белгилаб қўйилди.

Ўзбекистон Республикаси Адвокатлар палатаси ташкил этилиши муносабати билан илгари адлия идоралари томонидан амалга оширилиб келинган адвокатура ва адвокатлик фаолиятига оид қуйидаги масалаларни ҳал этиш ваколати Адвокатлар палатасига берилди. Хусусан:

адвокатурага оид масалалар бўйича тушунтириш ва хулосалар бериш;
адвокатларнинг ҳуқуқлари ва ва қонуний манфаатларини химоя қилиш;

адвокатларни уларни касбий фаолияти билан боғлиқ турли таъқиблардан, асосиз чеклашлар ва тажовузлардан ҳимоя қилиш;

адвокатларни, адвокат стажёрлари ва ёрдамчиларини касбий тайёрлаш ва малакасини ошириш;

аҳолининг юридик ёрдамга бўлган эҳтиёжларини ўрганган ҳолда, юридик маслаҳатхоналар ташкил этиш орқали аҳолини юридик ёрдамга бўлган эҳтиёжини қондириш;

адвокатларнинг касб этикаси қоидалари ва соҳани тартибга солувчи қонун ҳужжатларига риоя қилинишини назорат қилиш;

Малака комиссиялар ишини ташкил этиш;

адвокатура тизимини ижтимоий-иқтисодий ривожлантириш чора-тадбирларини белгилаш;

адвокатлар томонидан юридик юрдам кўрсатилиши бўйича статистик маълумотларни тўплаш ва ўрганиш каби.

Адвокатлар палатасининг асосий вазифаларидан бири адвокатлик тузилмаларининг фаолиятини марказлаштирилган ҳолда мувофиқлаштириб боришдан иборат.

Қонунчиликда Адвокатлар палатасига аъзо бўлмасдан туриб, адвокатлик фаолиятини бошлаш мумкин эмаслиги тўғрисида ҳуқуқий нормани белгиланганлиги мамлакатимизда фаолият кўрсатаётган барча адвокатларни Адвокатлар палатасига тўлиқ аъзолигини таъминлади.

Адвокатлар палатаси фаолияти давомида қонун ҳужжатлари билан белгилаб берилган вазифаларни амалга ошириб, адвокатлик тузилмалари ва адвокатларнинг касбий фаолиятидаги айрим муаммоли масалаларни ҳал қилиб келган бўлса-да, бошқарувдаги айрим камчиликлар, адвокатлар билан бўлган муносабатлардаги баъзи чалкашликлар Палатанинг Адвокатура институти ҳимоячиси сифатидаги ролини пасайиб кетишига сабаб бўлди. Палата фаолиятидаги бу каби камчиликлар ва айрим муаммолар Ўзбекистон Республикаси Президентининг 2018 йил 12 майда қабул қилинган «Адвокатура институти самарадорлигини тубдан ошириш ва адвокатларнинг мустақиллигини кенгайтириш чора-тадбирлари тўғрисида»ги Фармонида ҳам кўрсатиб ўтилди ва унда Палата фаолиятини янада такомиллаштириш йўналишлари белгилаб берилди.

Юридик ёрдам кафолати ва бепул юридик ёрдам. Адвокатура тизими ривожланишининг ушбу босқичида нафақат адвокатура институтини ислоҳ қилишга қаратилган қонунчилик базаси мустаҳкамланди, балки жиноят судлов жараёнининг ҳар қандай босқичида фуқароларга адвокатлар томонидан кўрсатиладиган юридик ёрдам кафолатлари ҳам кенгайтирилди.

Ўзбекистон Республикаси Вазирлар Маҳкамаси «Адвокатлар томонидан кўрсатилган юридик ёрдам учун давлат ҳисобидан ҳақ тўлаш

механизмини такомиллаштириш чора-тадбирлари тўғрисида» 2008 йил 20 июнда Қарор қабул қилиб, унга кўра Ўзбекистон Республикаси Молия вазирлиги ва Адлия вазирлигининг 2 декабрь 2008 йилда рўйхатдан ўтказилган қўшма қарори билан «Гумон қилинувчи, айбланувчи ёки судланувчига адвокатлар томонидан юридик ёрдам кўрсатиш бўйича харажатларни давлат ҳисобига ўтказиш тартиби тўғрисида» низом тасдиқланди.

Ушбу низомда жиноят ишлари бўйича гумон қилинувчи, айбланувчи ва судланувчилар оиласидаги ҳар бир оила аъзосига тўғри келадиган ялпи ойлик даромад энг кам ойлик иш ҳақининг 1,5 бараваридан ортиқ бўлмаган ҳолларда уларга адвокат томонидан бепул юридик ёрдам кўрсатилиши ва ушбу ишларда қатнашган адвокатларнинг меҳнат ҳақларини давлат ҳисобидан қопланиши белгилаб қўйилди. Шунингдек, жиноят иши бўйича гумон қилинувчи, айбланувчи, судланувчиларни бепул юридик ёрдам олиш имкониятларини кенгайтириш мақсадида муайян тоифадаги жиноят ишлари бўйича гумон қилинувчи, айбланувчи ва судланувчиларга нафақат дастлабки тергов ва биринчи инстанция судида, балки апелляция, кассация ва назорат инстанцияларида ҳам адвокатлар томонидан бепул юридик ёрдам кўрсатилиши ва адвокатларнинг ушбу харажатлари ҳам давлат ҳисобидан қопланиши белгиланди. Мазкур меъёрий ҳужжат қабул қилингунга қадар жиноят ишлари бўйича гумон қилинувчи, айбланувчи, судланувчиларни фақат дастлабки тергов ва биринчи инстанция судида бепул юридик ёрдам билан таъминлаш назарда тутилган эди.

Шунингдек, ушбу меъёрий ҳужжатда давлат ҳисобидан қатнашган адвокатлар меҳнатига давлат томонидан тўланадиган тўлов миқдорининг оширилиши ва тўловларни ўз вақтида тўланишини таъминловчи ҳуқуқий механизм ҳам белгилаб берилди.

Жиноят ишлари бўйича фуқароларни бепул юридик ёрдам олиш имкониятлари кенгайтирилгани натижасида ушбу даврда жиноят ишлари бўйича адвокатлар тайинлов асосида қатнашган ишлар сони ҳам ошди. Хусусан, адвокатлар тайинлов асосида 2013 йилда **59 802 та**, 2014 йилда **66 566 та**, 2015 йилда **70 830 та**, 2016 йилда **72 010 та**, 2017 йилда **78 062 та**, 2018 йил 6 ойда **28 866 та** жиноят ишларида қатнашган (Адвокатура тараққиёт сари. III конференция материалларида (19-бет). 2018 йил октябрь). Ушбу рақамларнинг ўзи ҳам жиноят ишлари бўйича фуқароларнинг юридик ёрдам олиш имкониятлари кенгайтириб бораётганидан далолат беради.

Шунингдек, 2017 йил 29 мартда қабул қилинган Ўзбекистон Республикаси Қонуни билан жиноят қонунчилигига ҳам ўзгартиш киритилиб, ҳимоячи иштирок этиши шарт бўлган ишлар тоифасига:

тиббий йўсиндаги мажбурлов чораларини қўллаш тўғрисидаги ишларда;

апелляция, кассация ва назорат инстанцияси суди томонидан кўриладиган ишларда ҳимоячининг иштирок этиши шартлиги белгилаб кўйилди. Ушбу ҳолат ҳам жиноят судловнинг ҳар қандай босқичида шахсларга адвокат томонидан бепул малакали ёридик ёрдам кўрсатиш ҳуқуқини кафолатлади.

Ўзбекистонда адвокатуранинг ҳозирги кундаги ҳолати. 2018 йил 12 майда Ўзбекистон Республикаси Президентининг «Адвокатура институти самарадорлигини тубдан ошириш ва адвокатларнинг мустақиллигини кенгайтириш чора-тадбирлари тўғрисида»ги Фармони қабул қилиниб, унда сўнгги йилларда мамлакатда кучли, мустақил адвокатура тизимини барпо этиш йўлида амалга оширилган ислохотлар, уларнинг ижобий натижалари эътироф этилиши билан бирга, адвокатура институтининг бугунги кун талаби даражасида ривожланишига салбий таъсир кўрсатаётган омиллар ҳам кўрсатиб ўтилди ва адвокатурани ислоҳ қилишнинг қуйидаги йўналишлари кўрсатиб ўтилди.

Ўзбекистон Республикаси Адвокатлар палатасининг фаолиятини такомиллаштириш Ўзбекистон Республикаси Адвокатлар палатаси Республикада фаолият кўрсатаётган адвокатларнинг корпоратив бирлигини таъминлаш, касбий ҳимоя қилиш ва барча ташкилотлар олдида уларни манфаатларини ифода қилиш мақсадида касбий бирлашма сифатида ташкил этилган бўлишига қарамай, ўзининг 10 йиллик фаолияти давомида вазифасини тўлақонли бажара олмади. Фармонда таъкидланганидек, унинг адвокатура институти ҳимоячиси сифатидаги роли пасайиб, бюрократик ташкилотга айланиб кетди. Шу боис, Президент Фармонида Адвокатлар палатаси фаолиятини янада такомиллаштириш, унинг ваколатини кенгайтиришга қаратилган қатор чора-тадбирлар белгиланиши кўрсатиб ўтилди.

Фармонда Адвокатлар палатаси зиммасига фармоннинг мақсад ва вазифаларига мувофиқ замонавий талаблар, адвокатура фаолиятининг кафолатларини амалда таъминлаш, адвокатлик тузилмалари ва адвокатларнинг ҳуқуқларини ҳимоя қилиш, уларнинг давлат органлари билан ўзаро муносабатларида қонуний манфаатларини қўллаб-қувватлашга алоҳида эътибор қаратгани ҳолда ўз ишини қайта йўналтириш бўйича комплекс чора-тадбирлар белгилаш вазифаси юклатилди.

А) Фармонда **Адвокатлар палатаси ҳузурида Этика комиссиясини ташкил этиш** белгиланган чора-тадбирларнинг бир йўналиши сифатида назарда тутилди. Мазкур комиссиянинг ташкил этиш зарурияти шу билан изоҳланадики, адвокатлик фаолиятининг асосий тамойилларини ва ахлоқий мезонларини белгилаб берувчи Адвокатлар касб этика Қоидаларини амалиётда қўллашда турли талқинлар мавжуд бўлиб, айрим ҳолларда улар амалдаги қонунчиликка зид равишда фойдаланилиб келинаётган, бу эса айрим

тушунмовчиликлар ва ноаниқликларни келтириб чиқараётган эди. Ташкил этилиши назарда тутилган Этика комиссияси эса айнан мазкур муаммоларни бартараф этиш ёки олдини олишга қаратилди.

Этика комиссияси Адвокатлар касб этикаси қоидаларини амалиётда қўллаш бўйича шарҳлар, тушунтириш бериш ва бошқа функцияни амалга ошириш билан шуғулланадиган мустақил янги орган ҳисобланиши, унинг қабул қилган қарор, фармойиш ва тушунтиришларини ижро этиш барча адвокатлар, адвокатлик тузилмалари ва Адвокатлар палатаси учун мажбурийлиги Фармонда бевосита кўрсатиб ўтилди. Шунингдек, Этика комиссияси соҳага оид халқаро андозалар ва миллий қонунчилигимиз ҳамда касбий амалиётдан келиб чиқиб, адвокатлик фаолиятининг стандартларини ишлаб чиқади ва уни амалиётда татбиқ этилишига кўмаклашади. Президент Фармони талабларидан келиб чиқиб, Ўзбекистон Республикаси Адвокатлар палатаси ҳузурида Этика комиссияси тузилиб, унинг низоми тасдиқланди.

Б) Президент Фармонида Палата зиммасига гумон қилинувчи, айбланувчи ёки судланувчига давлат ҳисобидан юридик ёрдам кўрсатадиган адвокатлик тузилмани автоматик равишда белгиловчи, бир адвокатнинг қайта-қайта жалб этилишига, учинчи шахсларнинг бу жараёнга аралашувига йўл қўймайдиган механизмларни жорий этиш вазифаси ҳам юклатилди.

Фармонда назарда тутилган жиноий иш бўйича давлат ҳисобидан ҳақ тўланадиган ишларга адвокатлар иштирокини тартибга солиш масаласини долзарблиги шундан иборатки, ЎЗРЖПКнинг 52-моддаси талаблари бўйича жалб қилинаётган адвокатларни суриштирув, дастлабки тергов ва суд ишларига жалб қилишни самарали механизми мавжуд эмаслиги боис, амалиётда айрим нохуш ҳолатлар ва муайян муаммолар юзага келаётган эди. Шу боис, Президент Фармони талабларидан келиб чиқиб, Палата томонидан гумон қилинувчи, айбланувчи ёки судланувчига давлат ҳисобидан юридик ёрдам кўрсатадиган адвокатлик тузилмасини автоматик равишда белгиловчи янги тартиб ишлаб чиқилди. Адвокатлар палатаси томонидан ишлаб чиқилган тартиб мазкур тоифадаги ишларда содир бўлиши мумкин бўлган турли суиистеъмолчиликлар, хусусан, ўзига таниш бўлган адвокатни доимо жалб қилиш, касбини виждонан бажарадиган адвокатларни, гарчи навбатчилик рўйхатига киритилган бўлса-да таклиф қилмаслик, муайян гуруҳ адвокатларни давлат ҳисобидан катта ҳажмдаги иш билан таъминлангани ҳолда аксарият адвокатларда бундай тоифадаги ишларда иштирокининг мутлақо таъминланмаслиги ва бошқа салбий ҳолатларни олдини олишга қаратилган.

В) Президент Фармонида адвокатлик фаолияти ва суд ишини юритиш билан боғлиқ норматив-ҳуқуқий ҳужжатларнинг лойиҳаларини адвокатлар палатаси билан келишилиши шартлиги ҳамда унинг раиси

қонун лойиҳалари парламентда муҳокама қилиниши жараёнида иштирок этиб, ўз фикрини билдиришга ҳақли эканлиги белгиланди. Адвокатура ўзини ўзи бошқариш органи бўлган Ўзбекистон Республикаси Адвокатлар палатаси ва унинг раисига бундай ваколатнинг берилиши адвокатуранинг жамиятдаги мавқеи ва нуфузини янада ошириш баробарида суд-ҳуқуқ ва инсон ҳуқуқлари ҳимояси билан боғлиқ қонун ҳужжатларини ишлаб чиқилиши ва уни такомиллаштириш жараёнида бевосита адвокатларнинг иштирок этиши учун кенг имкониятлар яратилади. Таъкидлаш жоизки, МДХ мамлакатларида ва ривожланган давлатларнинг аксариятида адвокатларнинг касбий бирлашмаси ва унинг раҳбарида бундай ваколат мавжуд эмас.

Ўзбекистон Республикаси Адвокатлар палатаси фаолиятини такомиллаштириш бўйича Президент Фармонида белгиланган айрим йўналишлар Фармон талабларидан келиб чиқиб, 2018 йил 12 октябрда қабул қилинган «Юридик ёрдам ва ҳуқуқий хизматлар кўрсатиш тизими такомиллаштирилиши муносабати билан Ўзбекистон Республикасининг айрим қонун ҳужжатларига ўзгартиш ва қўшимчалар киритиш тўғрисида»ги Қонунида ҳам ўз аксини топди. Ушбу Қонун билан «Адвокатура тўғрисида»ги Ўзбекистон Республикаси Қонунига айрим ўзгартиш ва қўшимчалар киритилди. Хусусан, Адвокатлар палатаси раисини Ўзбекистон Республикаси Олий Мажлиси Қонунчилик палатасининг қонун лойиҳаларини муҳокама қилиш бўйича мажлисларида иштирок этишга ва улар юзасидан фикр-мулоҳазалар юритишга ҳақли экани Қонуннинг 123-моддасида мустаҳкамлаб қўйилди. Шунингдек, мазкур нормада Адвокатлар палатаси раиси ваколат муддатининг чегараси ҳам аниқ кўрсатилиб, унда айтилган бир шахсни кетма-кет икки муддатдан ортиқ Палата раиси бўлиши мумкин эмаслиги кўрсатиб ўтилди. Қонунчиликка киритилган ушбу ўзгартириш адвокатлар палатаси бошқарув тизимини такомиллаштириш, бошқарувда умум эътироф этилган тамойилларни жорий этиш йўлида қўйилган муҳим қадамлардан биридир.

Адвокатларнинг касбий фаолиятини такомиллаштириш. Президент Фармонида белгилаб берилган масалалардан бири бу – адвокатлар малака даражалари таъсис этилишидир. Бундан кўзланган мақсад – адвокатура тизимида меҳнат қилиб келаётган адвокатларни иш стажига қараб рағбатлантириб бориш, ҳалол, сифатли, узоқ йиллар ишлаб касбига садоқатли бўлган, ижтимоий фаол ва жонкуяр адвокатларни бошқа ҳамкасбларига ўрнак қилиб кўрсатиш орқали барча адвокатларда профессионализм руҳини сингдириш, юқори малака даражасини олишга интилиш, касбий маҳоратни такомиллаштириб бориш ва пировард натижада адвокатлик фаолиятининг жамиятдаги мавқеини ошириб боришдир. Фармонда белгиланган мазкур талаблардан келиб чиқиб, Ўзбекистон Республикаси Адвокатлар палатаси томонидан «Адвокатларга малака даражаларини бериш тартиби тўғрисида»

низом ишлаб чиқилди, тасдиқланди. Ушбу низомда Малака даражасига талабгор шахсларни тавсия этиш жойлардаги малака комиссияларининг хулосасига асосан амалга оширилиши ва Ўзбекистон Республикаси Адвокатлар палатаси раиси томонидан берилиши назарда тутилди. Мазкур ҳужжатда камида 5 йил адвокатлик иш стажига эга бўлган адвокатларга III малака даража, 10 йил адвокатлик стажига эга бўлганларга II малака даража, 15 йил адвокатлик стажига эга бўлган аждвокатларга I малака даража, 20 йил ва ундан ортиқ иш стажига эга адвокатларга Олий малака даражаларини бериш кўзда тутилган. Адвокатларга малака даражаларини бериш масаласи Президент Фармонида кўрсатиб ўтилган бўлса-да, бу норма Фармон талабларидан келиб чиқиб, «Адвокатура тўғрисида»ги Қонунга киритилган қўшимча ва ўзгартишларда ўз аксини топмади. Адвокатларга малака даражаларини бериш тартиби ва тамойиллар тўғридан-тўғри тизимни тартибга солувчи Қонунларда белгиланмаганлиги ва Палата томонидан қабул қилинган низом фақат адвокатлар учун бажарилиши мажбур бўлган қонун кучига эга бўлмаган меъёрий ҳужжат бўлганлиги боис, уни амалиётда татбиқ қилишда муайян мавҳумликларни келтириб чиқармоқда. Шу боис, Фармон қабул қилинганига муайян вақт ўтган бўлса-да, Адвокатларга малака даражаларини бериш масаласи амалиётда татбиқ этилмади.

Президент Фармонида фаолият юритаётган адвокатлар ва янгидан адвокат мақомини олган шахслар Адвокатлар палатаси томонидан Адлия вазирлиги билан биргаликда белгиланган ҳар бир танланган мутахассислик бўйича алоҳида лицензия асосида юридик ёрдам кўрсатиши белгиланди. Бундан кўзланган асосий мақсад, аввало, хориж тажрибасидан келиб чиқиб, адвокатларни ҳуқуқ соҳасининг муайян йўналишлари бўйича ихтисослаштириш орқали юридик ва жисмоний шахсларга кўрсатилаётган юридик ёрдам сифатини ошириш, шунингдек глобаллашув жараёнида замон талабларига жавоб берадиган малакали адвокатларни шакллантиришдан иборат. Мазкур Фармон талабларидан келиб чиқиб, 2019 йил 1 январдан бошлаб Адлия идоралари томонидан фаолият кўрсатаётган барча адвокатларга қайта малака имтиҳонларини топширмаган ва расмийлаштириш учун йиғим тўлашдан озод этилган ҳолда танланган мутахассислик бўйича адвокатлик лицензиялари расмийлаштириб берилди. Янгидан адвокатлик лицензиясини олиш учун талабгорларга танланган ихтисослик бўйича малака имтиҳонларини топшириш тартиби белгиланди.

Президентнинг юқорида қайд этилган Фармони билан Адвокатлик мақомини олишга қўйилган талаблар бирмунча енгиллаштирилди. Хусусан, Фармонда адвокатлик фаолияти билан шуғулланиш ҳуқуқини берувчи лицензияни олиш учун адвокатлик тузилмасида мажбурий стажировка ўташ муддати олти ойдан уч ойга қисқартирилиши, бунда давлат органлари

ва ташкилотларининг юридик хизмати ходимлари ва судья, терговчи ёки прокурор лавозимида камида уч йил фаолият юритган шахсларга мажбурий стажировка ўтамасдан малака имтиҳонларини топшириш ҳуқуқи берилди. Мазкур Фармон талабларидан келиб чиқиб, «Адвокатура тўғрисида»ги Ўзбекистон Республикаси Қонуннинг 31-моддасига тегишли ўзгартириш ва қўшичалар киритилди.

Шунингдек, фармон талабларидан келиб чиқиб, Адвокатура тўғрисидаги Қонуннинг 15, 16-моддалари янги тахрирда баён этилиб, унда лицензияни амал қилишини тўхтатиб туриш ёки лицензияни амал қилишини тугатишнинг қўшимча асослари, муддатлари кўрсатилди.

Бундан ташқари Президент фармони талабларидан келиб чиқиб Ўзбекистон Республикасининг Маъмурий жавобгарлик тўғрисидаги Кодексга ҳам тегишли қўшимча ва ўзгартириш киритилиб унда адвокат сўровига жавоб тақдим этмасликда ёки ахборотни ўз вақтида тақдим этмаслик ёхуд била туриб ёлғон ёки нотўғри ахборот тақдим этишда ифодаланган ҳаракат ёки ҳаракатсизлик учун маъмурий жазо чоралари кучайтирилди.

Инновацион ва ахборот-коммуникация технологияларини адвокатура соҳасига жорий этиш. Ўзбекистон Республикаси Президентининг 2018 йил 12 майдаги Фармонида илова сифатида берилган Адвокатура институтини янада такомиллаштиришга доир комплекс чоратадбирлар дастурида Инновацион ва ахборот-коммуникацион технологияларни адвокатура соҳасига жорий этиш бўйича қуйидаги чоратадбирларни амалга оширилиши белгиланди:

а) адвокат мақомини олиш учун малака имтиҳонлари ўтказилиши жараёнининг шаффофлигини таъминлаш, шу жумладан зарур ҳужжатларни электрон тартибда тақдим этиш, уларнинг рўйхатини мақбуллаштириш ва имтиҳон жараёнини реал вақт режимида Интернет тармоғида трансляция қилиш. Аҳолини қизиқтирган мезонлар бўйича (адвокатнинг ихтисослиги, адвокатлик тузилмаси жойлашган жой ва ҳоказо) адвокатларни излаш бўйича электрон сервисни яратиш.

б) Ўзбекистон Республикаси Адвокатлар палатаси сайтини қуйидагиларни инобатга олган ҳолда модернизация қилиш: статистик ҳисоботларни электрон шаклда олиш; замонавий ахборот технологияларидан фойдаланган ҳолда, хусусан вебинар ўтказиш йўли билан ўқитиш; on-line маслаҳат бериш; электрон кутубхонадан фойдаланиш; «Адвокат» журналинини электрон кўринишда эълон қилиш; сайтни уч (ўзбек, рус ва инглиз) тилда юритиш.

в) гумонланувчи, айбланувчи ва судланувчига давлат ҳисобидан ҳуқуқий ёрдам кўрсатувчи адвокатни автоматик равишда танлаш бўйича махсус электрон тизимни жорий этиш.

г) адвокатлик фаолияти билан шуғулланиш ҳуқуқини берувчи лицензия олиш учун ариза ва бошқа ҳужжатларни электрон тақдим этиш тизимини ишлаб чиқиш ва жорий этиш.

д) адвокатлар ва адвокатлик тузилмаларининг ягона электрон реестрини шакллантириш, расмийлаштирилган гувоҳномалар беришни ҳисобга олиш китобини электрон шаклда юритиш.

е) адвокатлар ишонч билдирувчи (ҳимоя остидаги шахс) билан ўзлари учун қулай бўлган вақтда учрашиши учун ахлоқ тузатиш ва тергов хибсхоналарига ташриф буюриши режалаштирилгани ҳақида реал вақт режимида олдиндан хабарнома юборишлари мумкин бўлган махсус электрон портал яратиш.

ж) адвокатлар касбий малакасини жойларга чиққан ҳолда, шу жумладан видеоконференция ўтказиш йўли билан ошириш амалиётини жорий этиш.

Умуман олганда 2018 йил 12 майда қабул қилинган Ўзбекистон Республикаси Президентининг «Адвокатура институти самарадорлигини тубдан ошириш ва адвокатларнинг мустақиллигини кенгайтириш чора-тадбирлари тўғрисида» ги Фармони ва унинг талабларидан келиб чиқиб Адвокатура фаолиятини тартибга солувчи Қонун ҳужжатлари ва бошқа Қонун ҳужжатларига киритилган ўзгартиришлар Адвокатура соҳасида олиб борилаётган узлуксиз ислохатларнинг тадрижий давоми бўлиб унда белгиланган комплекс чора -тадбирлар тизимдаги мавжуд муаммоларни бартараф этиш ва қонунчиликни янада такомиллаштириш орқали бугунги кун талабига жавоб берадиган мустақил, кучли адвокатурани барпо этишга хизмат қилади.

Таъкидлаш жоизки давлатимиз раҳбари томонидан белгилаб берилган янги Ўзбекистон Концепциясида назарда тутилган дастурлар, лойиҳалар, йўл хариталари ва қонунчилик асосларини такомиллаштиришга қаратилган турли чора-тадбирларни амалга оширилиши натижаси улароқ адвокатларнинг ваколатларини кенгайтиришга қаратилган ҳуқуқий асослар янада такомиллашиб бормоқда. Жумладан Ўзбекистон Республикаси Президенти томонидан 2020 йилнинг 24 июль куни имзоланган «Судлар фаолиятини янада такомиллаштириш ва одил судлов самарадорлигини оширишга доир қўшимча чора-тадбирлар тўғрисида»ги Фармонга асосан 2021 йилнинг 18 февралдан бошлаб суд муҳокамаси жараёнида инсон ҳуқуқлари кафолатларини янада кучайтириш ва тарафларнинг тортишув тамойилини янада рўёбга чиқариш мақсадида жинойт судларда дастлабки эшитув ва кўрсатувларни олдиндан мустаҳкамлаб қўйиш сингари янги ҳуқуқий институтлар жорий этилди.

Бундан ташқари мавжуд қонунчиликда мустаҳкамлаб қўйилган адвокатларнинг ваколатларини янада кенгайтириш мақсадида Ўзбекистон Республикаси Президентининг 2021 йил 5 июлдаги «Ўзбекистон

Республикасида Суд-экспертлик тизимини такомиллаштириш чоратадбирлари тўғрисида»ги Фармони билан 2021 йил 1 сентябрдан бошлаб адвокатга иқтисодий, фуқаролик ва маъмурий иш юритишда судга қадар тайёргарлик ва суд жараёнида эксперт хулосасини суд муҳокамасида тақдим этиш ҳуқуқи асосида давлат ва нодавлат суд-экспертиза ташкилотларида шартнома асосида адвокат сўровига кўра экспертиза ўтказиш ташаббуси билан чиқишга рухсат берилди. Юқорида қайд қилинган ҳуқуқий асослар ва уларни ижро қилиш механизминини такомиллаштирилиши натижасида бугунги кунда мамлакатимизда адвокатура тизимида сезиларли ижобий ўзгаришлар рўй бермоқда. Хусусан, Ўзбекистон Республикаси Адвокатлар палатаси томонидан 2019 йил июнь-июль ойларида мамлакатимизнинг барча маъмурий ҳудудий субъектларида 1600 нафарга яқин адвокат жалб қилиниб социологик тадқиқот ўтказилди. Унинг натижасида тўпланган ахборот-тақхилий маълумотлар асосида Адвокатлар палатаси томонидан «Ўзбекистон Республикасида адвокатуранинг ривожлантириш Концепцияси» ишлаб чиқилиб, мутасадди ташкилотларга тақдим қилинди.

Халқаро ташкилотлар билан ҳамкорликда Адвокатлар палатаси ва ҳудудий бошқармаларнинг техник таъминоти кучайтирилиб адвокатларни масофадан «онлайн» тарзда малакасини ошириш йўлга қўйилди. Шунингдек, ЮМОМ билан ҳамкорликда ҳудудларга бориб адвокатларни қисқа муддатли ўқитилишини ташкил қилиш ишлари олиб борилмоқда.

Адвокатларга услубий ёрдам кўрсатишни амалга ошириш мақсадида ЎзРАП ҳузурида Услубий-маслаҳат кенгаши ташкил қилинди ва қуйидаги амалий-услубий қўлланмалар чоп этилиб, адвокатларга етказиб берилди ва берилмоқда: «Кундалик ҳаёт учун адвокат маслаҳати» (2018 йил), «Фуқаролик ишлари бўйича суд ҳужжатларидан намуналар» (2021 йил), «Адвокатлар учун услубий қўлланма» (2021 йил), Адвокатура ва адвокатлик фаолияти бўйича ўтказилган «Социологик тадқиқот натижалари таҳлили» (2021 йил), «Адвокатлар учун услубий қўлланма» (2021 йил) «Адвокатурага оид корпоратив ҳужжатлар» (2021 йил), Ҳуқуқий тусдаги ҳужжатлардан намуналар (2021 йил).

Маълумки 1999 йилдан буён адвокатлар учун ихтисослашган ҳуқуқий, илмий-амалий «ADVOKAT» журнали чоп этиб келинмоқда ва унда соҳадаги ютуқлар, камчиликлар, муаммолар ҳамда касбий тажрибалар ёритилиб адвокатуранинг илмий-назарий асосларини ривожлантиришга ва адвокатларга услубий амалий ёрдам беришга хизмат қилмоқда. Республикаимизда фаолият кўрсатиб келаётган адвокатларнинг ҳаёти, ижоди ва иш тажрибаларини ёритиш ҳамда адвокатларнинг корпоратив бирлигини таъминлаш мақсадида 2021 йил февралдан бошлаб А-3 форматда, 16 саҳифадан иборат «ADVOKAT PRESS» газетаси чоп этилиши йўлга қўйилди. Юқорида баён қилинган ва

амалга оширилган соҳага оид қонунчилик асосларининг яратилиши ва ривожлантирилиши, албатта, Ўзбекистонда мустақил давлат барпо этилиши, ва айниқса, кейинги 5 йилда амалга оширилган иқтисодий, ижтимоий, сиёсий ва ҳуқуқий ислоҳотларнинг самарасидир.

Бугунги кунда мамлакатимизда олиб борилаётган ислоҳотларнинг давоми сифатида Ўзбекистон Республикасида адвокатура тизимини тартибга солувчи асосларни тубдан янгилаш, яъни амалдаги иккита қонун ўрнига – Ўзбекистон Республикасининг «Адвокатура ва адвокатлик фаолияти тўғрисида»ги Қонун қабул қилиш масаласи кун тартибига қўйилган. Шу муносабат билан уни ишлаб чиқиш ва амалиётга татбиқ этишда адвокатура билан давлат ўртасидаги муносабатлар қуйидаги йўналишларда амалга оширилиши мақсадга мувофиқ, деб ҳисоблаймиз:

1) давлат адлия органлари тимсолида адвокатлик тузилмалари, Адвокатлар палатаси ва унинг ҳудудий бошқармаларини давлат рўйхатидан ўтказиш, адвокатлар реестрини шакллантириш ҳамда Устав талабларига риоя қилишини назорат қилиши;

2) адвокатлар устидан тушган шикоятлар юзасидан малака комиссияларида кўриб чиқилиши мажбурий бўлган тақдимномалар киритиш;

3) Палата ва унинг ҳудудий бўлимлари томонидан адвокатлик мақомини тугатиш бўйича қилган мурожаатларига асосан маъмурий судларга даъво киритиш;

4) ўзларининг малака комиссиялардаги вакиллари орқали адвокатликка талабгор шахслардан малака имтиҳонларини олишда ва адвокатларга нисбатан интизомий ишларни кўришда иштирок этиш;

5) адвокатлар палатаси тизимидаги юридик маслаҳатхоналарни ташкил этиш ва аҳолига сифатли юридик ёрдам кўрсатишни ташкил этишда амалий ёрдам кўрсатиш;

6) адвокатлар томонидан айрим тоифадаги шахсларга бепул юридик ёрдам кўрсатишда Адвокатлар палатаси билан ҳамкорлик қилиш;

7) адвокатларнинг касбий ҳимояси ва ижтимоий муҳофазасига қаратилган давлат сиёсатини амалга оширишда ёрдам кўрсатиш;

8) адвокатура институтининг халқаро алоқаларини амалга оширишга ва ривожланишига ёрдам кўрсатиш;

9) адвокатура тизимини малакали кадрлар билан таъминлашга, адвокатлик тузилмаларини ривожлантириш, адвокатлар малакасини ошириш ва уларга услубий ёрдам кўрсатиш ҳамда илмий-педагогик кадрлар билан таъминлашга қўмаклашиш;

10) хорижлик адвокатларни Ўзбекистонда фаолият кўрсатишига рухсат бериш тартиб-тамойилларини ишлаб чиқиш ва уни амалиётда жорий этилишини назорат қилиш.

**TILAVOV MUXTOR
HASAN O'G'LI**

Researcher of Bukhara state university

ECONOMIC PSYCHOLOGY AND ITS PRINCIPLES IN NEW UZBEKISTAN

Stabilization of market relations in the new Uzbekistan requires the liberalization of the economy, the development of entrepreneurship, a change in people's attitudes to labor and material goods. Small and medium business, family business, farming movement, the introduction of effective methods of entrepreneurship in joint ventures, the development of personality traits that allow this activity, the formation of new perspectives in people's thinking requires a consistent scientific study of motivation.

Since the independence of our country and the transition to a market economy, more and more people are showing initiative, efficiency and skill in the field of profitable entrepreneurship. In such circumstances, it is self-evident that among young people there is a growing desire to acquire the economic knowledge necessary to achieve high results in free and creative work and to engage in entrepreneurial activities in all areas of economically beneficial activity. In his address to the Oliy Majlis, President Shavkat Mirziyoyev said: «Crucially, as a result of this transformation, we must deliver everything conducive for a prosperous life in this country. We should create the most favorable business environment and investment climate, increase the number of new enterprises and jobs in order to provide our people with decent income. To be sure, should we fail to perform this extremely important job, no one will do it for us»¹. It should be noted that today private entrepreneurship and the middle class are the mainstay of civil society in the country. In the process of transition to a market economy, the emergence of the middle class is not always carried out in a uniform manner, in the manner prescribed by law, in a way that fully reflects the personal initiatives and capabilities of the people. After all, in order to achieve our great goals, it is important to train young people who are intelligent, enlightened, proud of their past, great values, nation and believe in the future, who have the qualities of honesty, courage and initiative in work.

Economic education, including economics, imposes a special responsibility on the formation of realistic thinking in young people about market relations, values of economic life, achievements, ways and means of achieving them, as well as the education of an economically free person. Because the formation of new economic thinking in young people is the main guarantee of successful implementation of

¹ Text of President Shavkat Mirziyoyev's Address to the Oliy Majlis. //»Xalq so'zi» newspaper, January 25, 2020.

market reforms.

Theoretical economic sciences have served to form theoretical views of the economy and the essence of economic phenomena and processes that take place in human thinking at all stages of human development, especially in the period of its civilized character. It is clear that the task of science is to study the whole system of economic relations, in which to increase the potential of the human factor. In this regard, the cooperation of economics and psychology, which have begun to develop in our country in a unique way, is of great scientific and practical importance.

The beginning of an active movement to improve the socio-economic sphere in Uzbekistan, the liberalization of socio-political life of the country, every speech of the President, a special place in his works on the problems of the property class, entrepreneurs, small business formation, educating them in the spirit of honest entrepreneurship, requires attention to the formation of economic thinking from an early age. Indeed, the prevention of socio-economic decline that may occur in the transition to market relations, the replacement of possible economic backwardness is replaced by sound ideas, science-based knowledge, concepts and worldviews. It is an important task in shaping the personality of a business person. The main conditions for the development of entrepreneurship in the new Uzbekistan are:

- the attitude of the state towards private business;
- the culture of the masses and their attitude towards the state;
- psychological support;
- people's entrepreneurial talent and ability.

These are just three of the many psychological problems of entrepreneurship:

1. The problem of political and psychological relations of the entrepreneur with the state;

2. The problem is whether the entrepreneur has certain knowledge or not;

3. The problem of studying the mental image of the entrepreneur.

So, the entrepreneur invents new ways to meet the needs of the public, without risking the uncertainty of the economy. The task of maintaining the stability and reliability of the economy will be under state control.

KXOJIYEVA RUZIGUL

Employee of the Center for Advanced Training of
Lawyers under the Ministry of Justice of the
Republic of Uzbekistan

ISSUES OF IMPROVING THE SYSTEM OF LEGAL PROTECTION OF PERSONS REPORTING CORRUPTION CRIMES

In today's dangerous world, where corruption is rampant, the most important task for our state is to eradicate this scourge. For this reason, a number of reforms

have been carried out in recent years, new legislation has been adopted, and changes and additions have been made to existing regulations. As a proof of our opinion, it can be listed that the Law «On Combating Corruption» No. ZRU-419, adopted on January 3, 2017, the Law of the Republic of Uzbekistan «On Public Procurement» No. ZRU-472 adopted on April 9, 2018, adopted on January 8, 2018 Law of the Republic of Uzbekistan No. ZRU-457 «On Administrative Procedures», PF-5729 «On measures to further improve the system of combating corruption in the Republic of Uzbekistan» and adopted by the President of the Republic of Uzbekistan on May 27, 2019, Decree PF-6013 «On additional measures to improve the system of combating corruption in the Republic of Uzbekistan» adopted on June 29, 2020, the Cabinet of Ministers of March 2, 2016 Resolution No. 62 «On approval of samples of rules».

The above-mentioned regulations set out the issue of improving the measures to be taken in the fight against corruption, one of which is the system of reporting corruption offenses.

This system is more efficient and reliable, ensuring that every citizen is vigilant against corruption. However, this system can endanger the life and personal interests of a person who reported the corruption. For this reason, the reforms implemented in recent years are aimed at addressing this issue. In particular, Article 28 of the Law «On Combating Corruption» No. ZRU-419, adopted on January 3, 2017, includes a special article on the protection of whistleblowers, which provides for the protection of whistleblowers. The prosecution of those who report corruption-related offenses is punishable by law¹.

The norm also provides for strict sanctions against those who falsely report corruption, and the third part does not apply to those who knowingly give false information about corruption offenses, and they are legally liable for disseminating false information². The norm provides for the safety of those who report corruption, but their socio-economic protection remains open.

This measure is reflected in the legislation of developed countries. Article 24.3 of the Law of the Republic of Kazakhstan «On Combating Corruption» states that a person who reports a crime against corruption or otherwise assists in the fight against corruption is protected by the state and the Government of the Republic of Kazakhstan, is encouraged in the manner prescribed by³.

¹ Law of the Republic of Uzbekistan on Combating Corruption No. ZRU-419. 03.01.2017. Collection of Legislation of the Republic of Uzbekistan, 2017, No. 1, Article 2; National Database of Legislation, 16.01.2019, No. 03/19/516/2484; 24.05.2019, 03/19/542/3177, 2019, No. 2, Article 47.

² Criminal Code of the Republic of Uzbekistan. // URL: https://lex.uz/pages/forpda.aspx?lact_id=111453

³ Law of the Republic of Kazakhstan dated November 18, 2015 № 410-V «On anti-corruption» (with changes and additions to the situation on 19.12.2020).

The Federal Republic of Germany also has this system, which provides socio-economic protection to those who report corruption¹.

This system is being further improved in our legislation as well. In particular, amendments and additions were made to the Law of the Republic of Uzbekistan «On Combating Corruption», the Anti-Corruption Agency developed a draft law on amendments and additions to the Law of the Republic of Uzbekistan «On Combating Corruption» and posted it on the portal of discussion of draft regulations (The discussion process ended on January 8, 2020)².

The draft law provides for a number of amendments and additions to Article 28 of the Law «On Combating Corruption», the content of which is proposed as follows:

The state guarantees the confidentiality of persons who report corruption offenses, as well as the social and legal protection of themselves and their close relatives.

Information on persons reporting corruption offenses is a state secret and cannot be disclosed. Except for the restrictions established by law.

Where there is sufficient evidence that those who report corruption offenses, as well as their close relatives, are in fact threatened with violence or destruction of property, the anti-corruption authorities shall protect their lives, health, honor, dignity and take the necessary measures to protect his property.

Assault on persons reporting information on corruption offenses and their close relatives due to the fact that they provided information on corruption offenses shall be punishable by law.

Incentives for persons reporting corruption offenses shall be provided in accordance with the procedure established by the Cabinet of Ministers of the Republic of Uzbekistan.

This updated norm, in stark contrast to the previous one, provided for social and legal protection not only of individuals who reported cases of corruption, but also of their close relatives.

There is also a new clause on incentives for those who report corruption cases, which will be implemented in accordance with the procedure established by the Cabinet of Ministers of the Republic of Uzbekistan.

The Resolution of the Cabinet of Ministers No. 829 of December 31, 2020 on the implementation of this procedure approved the Regulation on the procedure

¹ Khlonova N.V. Ph.D. Communications about corruption offenses: prospects for improvement, taking into account foreign experience. Article. UDK 343.9. Actual problems of economics and law, 2013. №1.

² The official site of the site of discussion of the legislation of the Republic of Uzbekistan. // URL: <https://regulation.gov.uz/uz/d/26128>.

for incentives for persons who reported corruption offenses or otherwise assisted in the fight against corruption. or in the form of a commemorative gift¹.

According to Article 8 of the Charter, the grounds for rewarding a person with a one-time cash reward for reporting a corruption offense or otherwise assisting in the fight against corruption are:

disclosure of such offenses by citizens or stateless persons on the basis of a report to the anti-corruption bodies about a person who demanded a bribe against them or about a corruption offense known to them;

an employee of a non-governmental commercial organization or other non-governmental organization or state body, state-owned organization or citizens' self-government body shall report to the anti-corruption body (anti-corruption body) and the disclosure of the offense on the basis of a report given by employees directly to their supervisor);

arrest of a wanted person on the basis of a notification to law enforcement agencies about a person wanted for a crime of corruption, except for the fact that law enforcement officers perform such an act in the course of their official duties.

In addition, the Charter stipulates that a person may be nominated for a state award in accordance with the law for a worthy contribution to the fight against corruption.

In this case, the accounts of persons who reported encouraged corruption offenses or otherwise assisted in the fight against corruption shall be maintained and controlled by the Anti-Corruption Agency under the President of the Republic of Uzbekistan.

Based on the above, we can say that the protection of the lives of those who report corruption crimes and their close relatives by the state, as well as the widespread use of financial incentives by the state, encourages every citizen in society to be active and fight corruption. Therefore,

firstly, to further strengthen the system of legal protection of such persons in our country;

secondly, to strengthen the system of criminal law measures to protect the lives and safety of those who report corruption crimes and their close relatives, and to include in the Criminal Code of the Republic of Uzbekistan a probation measure for non-prosecution of persons who report corruption crimes.

¹ Regulation «On the procedure for incentives for persons who reported corruption offenses or otherwise assisted in the fight against corruption», approved by the Resolution of the Cabinet of Ministers of the Republic of Uzbekistan No. 829. 31.12.2020. National Database of Legislation, 31.12.2020, No. 09/20/829/1693. // URL: <https://lex.uz/docs/519357>

MUXTARAM RAJABOVA

Buxoro viloyati yuridik texnikumi o'qituvchisi

MUSTAQIL O'ZBEKISTON RESPUBLIKASI DAVLATCHILIGINING HUQUQIY TIZIMI

O'zbekiston Respublikasi o'z davlat mustaqilligini qo'lga kiritgan buyuk tarixiy sana 1991 yil 1-sentyabr xalqimizning ijtimoiy-siyosiy, ma'naviy hayotida beqiyos o'rin egallagan, har yili eng ulug', eng aziz bayram sifatida katta shoduxurramlilik bilan nishonlanadigan qutlug' ayyomdir. Bu yil Vatanimiz, mamlakatimiz istiqlolining shonli sanasi – milliy mustaqilligimizning 30 yilligi nishonlanadi. Har yili 1-sentyabr yurtimizning barcha viloyatlarida, xiyobonlari -bog'larda katta tantana bilan nishonlanadi. «O'zing mening ulug'lardan ulug'imsan, Vatanim!» deganda shoir haq so'zni aytgan: odam farzandi uchun vatan bamisoli onaday, bamisoli otaday, bu yorug' olamda bitta, yagona. Vatan borki, biz bormiz. Ona bor mehrini farzandiga ataganiday, Vatan boshida kulgan quyosh kabi bizni o'z harorati og'ushida erkalaydi. Uning bag'rida kulgan bahor – bizning bahorimiz, Vatan erishgan zafar – bizning ko'chamizda bayramlarni boshlaydi. Uning olamda qozongan obro'-e'tibori, mavqedan har birimizning chehramizda nur, ko'zimizda chaqmoq. U bor ekan, boshimiz tog'larday sarbaland, qaddimiz qoyalarday tik.

Ona-O'zbekistonimiz biz uchun shunday tengsiz, yagona, e'zozli ma'vo, tanho Vatan, bebaho qadriyat. Vatanga sadoqat, ona-yurtga muhabbat hissi kishi qalbidagi eng bebaho tuyg'udir. Shoirlar ona-Vatanga sadoqat mavzusini otashin misralarda madh etsa, iste'dodli hofizlar buni dilbar navo, soxir ovoz ila kuylaydi. Shunisi ham borki, Vatan haqida so'z aytmoq, ona-yurtga muhabbatni tarannum etmoq oson yumush emas. Buning o'ziga yarasha mas'uliyati, yuki bor.

Betakkor san'at asarlari, yosh avlod qalbida o'zi tug'ilib-o'sgan makonini ulug'lash va uni ko'z qorachig'idek asrashga intilish, his-tuyg'usini shakllantirishga xizmat qiladi. Vatan! Bu muqaddas so'z zamirida qanchalik ilohiy kuch-qudrat, ma'no, beqiyos da'vat mujassam ekanligini hech kim, hech qachon to'la ifoda etolmasa kerak. Biz kindik qonimiz to'kilgan Vatan, ona tuproq bilan faxrlanamiz, e'zozlaymiz. Uning nomini eshitgan zahoti qalbimiz to'lqinlanadi, bir olam g'ururga to'ladi. Vatan yagonadir, vatan bittadir. Dunyoda o'zbekman degan har bir insonning asl vatani shu aziz tuproqdir. Bu muqaddas zaminda ulug' bobokalonlarimiz hoki yotibdi. Dinimizda iymon, qalblarda «Vatanni sevmovlik – iymondandir» degan hikmat muhrlanib qolgan. Vatanni quruq madh etish boshqa-yu, vatan tuyg'usini qalbdan his etish boshqa. Uning muqaddasligi ana shu holda namoyon bo'ladi. Vatan yurakdadir. Inson uchun yurak nechog'li zarur va aziz bo'lsa, vatan undan-da zarur va azizroqdir. Azizlar aytmishlarki, «Tuproq'iga keldik, tuproq'iga keturmiz».

Binobarin, ozod va obod vatanda pok odamlar yashashi kishilik jamiyatining azaliy orzusi, aql va idrokning, qalbning eng totli, mo'jizaviy tantanasidir. Mustaqillik yillarida Respublikamizning barcha joylarida shahar va qishloqlarida, turli sohalarda ancha ishlar qilindi. Mustaqillik yillarida ko'hna tariximiz, boy merosimiz, milliy davlatchiligimiz, muqaddas dinimiz, urf-odat va an'analarimiz qayta tiklandi. Bugungi kunda mehr-oqibat, bag'rikenglik, hamjihatlik kabi olijanob fazilatlar, milliy va umumbashariy qadriyatlarga hurmat, Vatan taqdiri va kelajagiga daxldorlik tuyg'usi yuragimizning tub-tubidan o'rin oldi.

Ma'lumki, 2021 yilda xalqimiz necha yuz yillik tarixi davomida orzu qilib, intilib yashagan va XX asr so'nggida erishgan, mamlakatimiz hayoti va taqdirida tub burilish yasagan, tom ma'nodagi buyuk, olamshumul voqea – O'zbekiston Respublikasi davlat mustaqilligi e'lon qilinganiga o'ttiz yil to'ldi.

Mustaqillik yillarida ko'p millatli O'zbekiston xalqi o'zining buyuk salohiyati, mustahkam irodasi va matonatini namoyon etdi, og'ir sinov va mashaqqatlarni mardona yengib, katta taraqqiyot yo'lini bosib o'tdi.

Yurtimiz ilgari iqtisodiyoti bir tomonlama shakllangan, qoloq respublikadan barcha sohalarda jadal rivojlanib, fuqarolarning hayot darajasi, siyosiy-ijtimoiy faolligi, ongu tafakkuri tobora yuksalib borayotgan, jahon hamjamiyatining teng huquqli a'zosi sifatida uzoq-yaqindagi barcha mamlakatlar bilan do'stlik va hamkorlik munosabatlarini keng miqyosda olib borayotgan zamonaviy, ochiq va demokratik davlatga aylandi.

So'nggi yillarda amalga oshirilgan islohotlarimiz natijasida, ayniqsa, 2017 – 2021 yillarda O'zbekiston Respublikasini rivojlantirishning beshta ustuvor yo'nalishi bo'yicha Harakatlar strategiyasini hayotga joriy etish asosida mamlakatimizning siyosiy, huquqiy, ijtimoiy-iqtisodiy, ma'naviy-ma'rifiy hayotini tubdan yangilash, «**Milliy tiklanishdan – milliy yuksalish sari**» g'oyasini real voqelikka aylantirish borasida salmoqli yutuqlar qo'lga kiritilmoqda.

Jahon miqyosida davom etayotgan koronavirus pandemiyasi va iqtisodiy inqirozga, shuningdek, boshqa turli tahdid va xatarlarga qaramasdan, xalqimizning mustaqil taraqqiyot yo'lidagi amaliy harakatlari izchil davom ettirilmoqda.

Jamiyatimizda tinchlik va barqarorlik, fuqarolar va millatlararo hamjihatlik muhiti mustahkamlanmoqda. Yangi O'zbekistonni barpo etish maqsadida keng ko'lamli islohotlar, hayotimizning barcha jabhalarini erkinlashtirish, iqtisodiyot va uning tarmoqlarini, xususiyl tadbirkorlikni jadal rivojlantirish borasida katta o'zgarishlar amalga oshirilmoqda. Jumladan, aholining ijtimoiy himoyaga muhtoj qatlamini har tomonlama qo'llab-quvvatlash, kambag'allikni qisqartirish, yangi ish o'rinlari va daromad manbalarini yaratishga alohida e'tibor qaratilmoqda.

O'zbekiston Respublikasi davlat mustaqilligining o'ttiz yilligi bosib o'tgan rivojlanish yo'limizni sarhisob qilish, mamlakatimizda amalga oshirilayotgan yangilanish jarayonlarini chuqur tahlil qilish orqali oldimizda turgan ustuvor vazifa

– O‘zbekistonning yangi taraqqiyot davri uchun poydevor yaratishga qaratilgan sa’y-harakatlarimizni yanada kuchaytirishda g‘oyat muhim ahamiyat kasb etadi. O‘zbekiston Respublikasi huquqiy tizimining tavsifi, o‘ziga xos xususiyatlari va huquqning manbalari Huquqiy tizim kishilik jamiyatining muhim bir qismi bo‘lib, jamiyatning iqtisodiy, siyosiy, madaniy va mafkuraviy tizimlari bilan chambarchas bog‘liqdir. Shu ma’noda jamiyatning huquqiy tizimi mamlakatning iqtisodiy, siyosiy, mafkuraviy va huquqiy taraqqiyoti, tarixiy an‘analari va hozirgi zamon xalqaro-huquqiy tajribasining o‘zaro ta’siri natijasidir.

Mamlakatimiz milliy huquqiy tizimining shakllanishini quyidagi bosqichlarga bo‘lib ko‘rsatish mumkin:

Birinchi davr milliy huquqning qadimgi davri - hozirgi O‘zbekiston Respublikasi hududida (Qadimgi Xorazm va Baqtriya) davlat va huquq paydo bo‘lishidan to musulmon huquqi o‘rnatilguniga qadar (mil. av. birinchi ming yillik boshlaridan milodning VII asrigacha) bo‘lgan davrni o‘z ichiga oladi. Bu «Turon huquqiy sivilizatsiyasi» davridir. Mazkur davrdagi huquqiy tizimni an‘anaviy huquq oilasi hukmronlik qilgan davr deb tavsiflash mumkin.

Ikkinchi davr musulmon huquqi o‘rnatilganidan to O‘rta Osiyoning Rossiya imperiyasi tomonidan bosib olinguniga qadar o‘tgan vaqtni o‘z ichiga oladi va «musulmon huquqiy sivilizatsiyasi» davri deb ataladi.

Uchinchi davrda milliy huquqiy tizim Rossiya imperiyasi mustamlakachiligi ta’sirida rivojlangan bo‘lib, u O‘rta Osiyo Rossiya imperiyasi tomonidan bosib olinganidan to hozirgi O‘zbekiston Respublikasi hududida Buxoro va Xorazm Xalq Respublikalari hamda Turkiston ASSR e’lon qilingunigacha bo‘lgan davrni o‘z ichiga oladi. Ushbu davrda musulmon huquqi amal qilishi bilan birga, Rossiya imperiyasi qonunchiligining (roman-german huquq 233 oilasiga mansub huquqiy tizim va g‘oyalarning) kirib kelishi boshlangan.

To‘rtinchi davr Xorazm va Buxoro Xalq Sovet Respublikalari va Turkiston ASSR e’lon qilinganidan O‘zbekiston SSR tashkil topgunigacha bo‘lgan vaqtni o‘z ichiga oladi. Bu aralash huquqiy tizimlar davridir.

Beshinchi davr 1924 yilda O‘zSSR tashkil topganidan 1991 yilda mustaqil O‘zbekiston Respublikasi e’lon qilinguniga qadar o‘tgan vaqtni o‘z ichiga oladi. Bu davrda milliy huquqiy tizim Sovet mustamlakachiligi sharoitida rivojlangan, Ittifoq tarkibida bo‘lgan O‘zbekiston SSRning huquqiy tizimi shakllangan. Mazmun va mohiyatiga ko‘ra bu tizim sotsialistik huquq oilasiga mansub bo‘lgan.

Oltinchi davr o‘zbek milliy huquqiy tizimi rivojlanishining hozirgi davri bo‘lib, 1991 yil sentyabrdan, ya’ni dunyo siyosiy xaritasida yangi suveren davlat - O‘zbekiston Respublikasi paydo bo‘lgan vaqtdan boshlanadi. Bu -mustaqil o‘zbek huquqining tiklanish va rivojlanish davri. Mamlakatimiz milliy huquqiy tizimining shakllanishini quyidagi bosqichlarga bo‘lib ko‘rsatish mumkin: Milliy huquqiy tizim taraqqiyotining har bir davrida uning rivojlanishiga oid muayyan huquqiy

norma va institutlar O‘zbekistonning zamonaviy huquqiy tizimida o‘z o‘rnini egallagan.

Albatta, tizimlar (an’anaviy, musulmon, roman-german huquq oilalari) aralashuvi turli kelishmovchilik va muammolarga olib kelishi tabiiy. Ammo bu milliy huquqiy tizimimizning boyligidir. Mustaqillikni qo‘lga kiritgan har bir davlat o‘z taraqqiyot yo‘lini izlaydi, yangi jamiyat qurishga, milliy huquqiy tizimini shakllantirishga intiladi.

O‘zbekiston Respublikasining Birinchi Prezidenti I.A. Karimov ta’kidlab o‘tganidek, «mustaqillik yillarida respublikada xalqaro amaliyotda qabul qilingan, inson huquq va erkinliklari ustuvorligidan kelib chiqadigan huquqiy qoidalar va normalarga asoslangan keng huquqiy makon vujudga keltirildi. Biz totalitar tuzumning o‘z hukmini o‘tkazish va boshboshdoqligidan voz kechdik. Odamlarning davlat hokimiyati va boshqaruv organlari bilan, shuningdek, mulkchilikning hamma shakllaridagi ma’muriy-xo‘jalik tuzilmalari bilan xilma-xil munosabatlarini tartibga solishning huquqiy normalari sari dadil qadam tashladik».

Istiqlol yillarida bozor iqtisodiyotiga asoslangan munosabatlarni shakllantiruvchi, demokratik siyosiy tizimning tarkibiy tuzilmalarini hamda fuqarolik jamiyatining asoslarini yaratuvchi, inson huquqlari kafolatlarining tizimini qaror toptiruvchi, xullas, butun ijtimoiy-siyosiy hayotimizning huquqiy negizini barpo etuvchi Konstitutsiya, konstitutsiyaviy qonunlar, kodekslar va ko‘plab qonun hujjatlari qabul qilindi.

1992 yilda O‘zbekiston Sobiq Ittifoq hududida birinchilardan bo‘lib yangi demokratik Konstitutsiya qabul qildi. Bu Konstitutsiyada mafkuraviy va siyosiy plyuralizm, hokimiyatlarning bo‘linishi, shaxs huquqlari hamda erkinliklari ustuvorligi, mulkchilik shaklining xilma-xilligi prinsiplari, konstitutsiyaviy nazorat instituti hamda zamonaviy huquqiy davlat mohiyatini tashkil qiluvchi boshqa ko‘plab prinsiplar va institutlar mustahkamlab qo‘yildi.

Mustaqillik yillarida milliy huquq tizimining asosiy sohalarini kodifikatsiya qilish yuzasidan samarali yutuqlarga erishildi. Xususan, Bojxona kodeksi, Yer kodeksi, Jinoyat kodeksi, Jinoyat-ijroiya kodeksi, Jinoyat-protsessual kodeksi, Ma’muriy javobgarlik to‘g‘risidagi kodeks, Mehnat kodeksi, Oila kodeksi, Soliq kodeksi, Uy-joy kodeksi, Fuqarolik kodeksi, Fuqarolik protsessual kodeksi, Xo‘jalik protsessual kodeksi, Havo kodeksi, Shaharsozlik kodeksi va Byudjet kodekslari qabul qilindi. O‘zbekistonning yangi huquqiy tizimi dunyoviy asosga tayanadi, roman-german an’analarini hamda xalqaro tan olingan prinsiplar, normalar va standartlarni, shu jumladan, inson huquqlari sohasida ham, nazarda tutadi. O‘zbekistonda asosiy huquq manbai qonunlardir. Mamlakatda normativ huquqiy hujjatlarining qat’iy iyerarxiyasi mavjud. O‘zbekiston Respublikasining 2021-yil 20-aprelda qabul qilingan «Normativ-huquqiy hujjatlar to‘g‘risida»gi qonunining 6-moddasida normativ-huquqiy hujjatlarning quyidagi turlari keltirib o‘tilgan:

O‘zbekiston Respublikasining Kongsitutsiyasi, O‘zbekiston Respublikasining qonunlari, O‘zbekiston Respublikasi Oliy Majlisi palatalarining qarorlari, O‘zbekiston Respublikasi Prezidentining farmonlari va qarorlari, O‘zbekiston Respublikasi Vazirlar Mahkamasining qarorlari, vazirliklar, davlat qo‘mitalari va idoralarning buyruqlari hamda qarorlari, mahalliy davlat hokimiyati organlarining qarorlari.

Shuningdek, Qoraqalpog‘iston Respublikasi o‘z Kongsitutsiyasiga ega bo‘lib, u O‘zbekiston Respublikasining Kongsitutsiyasiga zid bo‘lishi mumkin emas. O‘z navbatida O‘zbekiston Respublikasi qonunlari Qoraqalpog‘iston Respublikasi hududida ham majburiydir. Huquqning qo‘shimcha manbai sifatida tadbirkorlik muomalasi odatlari, fuqarolik qonunlarida ko‘rsatilmagan hollarda esa mahalliy urf-odatlar va an‘analar xizmat qiladi (FK, 6-modda).

Yurtimizda milliy qonunchilikni takomillashtirish borasida ulkan ishlar amalga oshirilayotgan hozirgi davrda ichki davlat usullari hamda xalqaro-huquqiy tartibga solish usullaridan foydalanish talab etiladi. Hozirgi paytda qonunchilikning har qanday sohasi xalqaro shartnomalar bilan bog‘liq.

Davlat tashqi siyosatning konstitutsiyaviy asoslari, davlat hokimiyati organlarining xalqaro munosabatlar sohasidagi vakolatlari, fuqarolik, shaxsning huquq va erkinliklarini belgilash bilan shug‘ullanadi. Fuqarolik va oila huquqi, fuqarolik jarayonida -bu xalqaro xususiy huquqning an‘anaviy masalalari, fuqarolik va oilaviy ishlari bo‘yicha huquqiy yordam ko‘rsatish masalalari, alohida ahamiyatga ega bo‘lgan tashqi aloqalarni rivojlantirish masalalari; jinoyat huquqi va jinoyat protsessi -jinoyatchilikka qarshi kurashdagi hamkorlikning ko‘p tomonlama jihatlari, jinoyat ishlarini ochishda huquqiy yordam ko‘rsatishdan iborat.

O‘zbek huquqi tarixida birinchi marta O‘zbekiston Konstitutsiyasida xalqaro huquq normalarining ichki davlat huquqi normalaridan ustunligi e‘lon qilindi. Davlatning ichki huquqi va xalqaro huquqning nisbati to‘g‘risidagi masalaning bunday yechimi dunyodagi umumiy tamoyilga mos keladi. Ma‘lumki, xalqaro huquq milliy huquqiy tizimning shakllanishi va rivojlanishiga ham katta ta‘sir ko‘rsatadi. Xalqaro huquq normalari milliy huquq normalarining o‘zgarishiga, yangisining paydo bo‘lishiga, eskilarining bekor bo‘lishiga yoki xalqaro huquq normasining milliy huquqqa to‘liq singdirilishiga olib kelishi mumkin.

Shu nuqtai nazardan, yuridik adabiyotda transformatsiyaning besh turi farqlanadi:

- 1) to‘g‘ridan-to‘g‘ri inkorporatsiya;
- 2) havola qilish;
- 3) 243 individual inkorporatsiya;
- 4) moslashtirish (adaptatsiya);
- 5) legitimatsiya.

Xalqaro huquq normalarini qo‘llash davlatlardan o‘z milliy qonunchiligini, normativ-huquqiy hujjatlarini xalqaro me‘yorlarga moslashtirishni talab qiladi. Xalqaro huquqiy hujjatlarning muhim konsepsiyalari, rivojlangan demokratik davlatlarning huquqiy tartibga solish tajribasi respublikamiz qonunlarini ishlab chiqish va qabul qilishda zamin bo‘lib xizmat qilmoqda.

Ta’kidlash lozimki, O‘zbekiston qonunchiligini zamon talabiga moslashtirish masalasini xalqaro huquq va boshqa davlatlar huquqiy tajribasiga tayangan holda to‘liq va samarali hal qilish mumkin. Xalqaro huquq tajribani hisobga olish, rivojlangan davlatlar bilan huquqiy sohalarda munosabatlar o‘rnatish va hamkorlik qilish qonunlarimizning takomillashuviga yordam beradi.

ТАШЕВ ФАРРУХ МУЗАФФАРОВИЧ	Старший преподаватель кафедры «Теория права и государственное управление» Университета мировой экономики и дипломатии
САЪДУЛЛАЕВА РУШАНА УЛУГБЕК КИЗИ	Студент 2-курса Университета международной экономики и дипломатии, факультета «Международное право»

ДОБРОСОСЕДСКИЕ ОТНОШЕНИЯ НОВОГО УЗБЕКИСТАНА

«Мы отдаем себе отчет в том, что проводимая нами огромная работа по всем этим направлениям – лишь начало качественно нового этапа реформ. Для достижения реальных результатов все мы должны добросовестно трудиться, не жалея сил и знаний, проявлять инициативу»

Ш.М.Мирзиеев

После обретения независимости Узбекистану стало возможно самостоятельно управлять своей внешней политикой. За очень короткий и, казалось бы, недостаточный для стратегических преобразований срок наше государство определило направления внешней политики, соответствующие многовековым интересам народа, а также служащие для развития молодой страны. Незыблемой основой внешней политики Узбекистана был выбран курс на равную удаленность от крупнейших геополитических центров – Москвы, Вашингтона и Пекина, и одновременное поддержание с этими центрами стабильных и ровных отношений. Первый Президент Республики Узбекистан Ислам Каримов воздействовал самостоятельному выбору Ташкента алгоритмов своей внешней политики, основанной не на подстраивании под «мировые центры», а на собственном понимании хода событий и текущего состояния международных отношений в той их части,

которая затрагивает интересы Узбекистана. Сентябрь 1991 года, когда Республика Узбекистан как суверенное государство встала на путь своего независимого развития и пробуждения национальной государственности, предрекал период больших перемен и коренных реформ в истории узбекского народа.

В сентябре 2012 года была принята «Концепция внешнеполитической деятельности» Республики. Эта концепция стала единой системой взглядов, которые определяют принципы и стратегические наиважнейшие направления внешней политики страны, его цели на международной арене, многообещающие механизмы продвижения государственных интересов Узбекистана. Также данная концепция уделяет особое внимание Центрально-азиатскому региону и официально признает, что «жизненно важные интересы Узбекистана связаны с этим регионом». В тексте документа отмечается, что Узбекистан остается приверженным проведению открытой, благожелательной рациональной политики в отношении соседних стран, выступает за решение всех жизненно важных политических, финансовых и экологических вопросов региона на базе обоюдного учета интересов, требований и принципов международного права. В тексте документа верно изложена позиция Республики Узбекистан про то, что трудности Центральной Азии должны решаться самими странами региона без воздействия внешних сил. Вопросы экологии равнозначно затронуты в концепции, обхватывающей нерешенные актуально значимые трудности рационального применения трансграничных рек по причине недоступности единых позиций государств Центральной Азии по данному вопросу и игнорирования отдельными странами общепризнанных мер международного права, регулирующих межгосударственные дела в области общего водопользования.

Основные принципы и приоритетные направления внешней политики Республики Узбекистан¹:

открытость для сотрудничества независимо от идеологии, приверженность общечеловеческим ценностям, сохранению мира и безопасности;

уважение суверенитета других государств и признание нерушимости границ;

невмешательство во внутренние дела других государств;

мирное урегулирование споров;

неприменение силы или угрозы силой;

уважение прав и свобод человека;

¹ Адрес официального веб-сайта Республики Узбекистан <http://www.uzbekistan.org.ua/ru/vneshnyaya-politika.html>

преимущество общепризнанных норм международного права над внутринациональными законами и правовыми нормами;

равноправие и взаимная заинтересованность в межгосударственных отношениях, верховенство национальных интересов государства;

развитие внешних связей на основе двусторонних и многосторонних соглашений¹.

Начало партнерских отношений. Изначально одним из ведущих направлений внешней политики Узбекистана являлось укрепление дружбы и сотрудничества с Казахстаном, Кыргызстаном, Таджикистаном и Туркменистаном, так как народы этих стран связывали единая история, язык, религия и общие корни. Кроме того, в приграничных областях стран проживает огромное количество представителей национальностей соседних государств, и этот факт способствует поддержанию многочисленных, в том числе родственных связей между жителями стран Центральной Азии.

Таблица 1. Демографические и экономические показатели по странам Центральной Азии

Страны	Население (млн чел.)	Общий товарооборот (млрд долл.)	ВВП за 2019г. (в млрд долл.)		Темпы роста ВВП (в процентах) (данные ВБ)		
			Номинал (данные ВБ)	по ППС (данные МВФ)	2019	2020 (оцен.)	2021 (ВБ)
Казах- стан	18,6	96,8	181,67	509,0	4,5	-2,5	3,2
Узбе- кистан	34,5	42,2	57,92	245,0	5,6	0,6	4,8
Туркме- нистан	6,1	18,0	46,76	96,2	6,3	-	-
Кыргыз- стан	6,5	6,9	8,45	35,2	4,5	-8,0	3,8
Таджи- кистан	9,3	4,5	8,12	32,9	7,5	2,2	3,5
Итого	75,0	168,4	302,92	918,3			

Источник: данные Всемирного Банка(ВБ), МВФ, статкомитета СНГ* и национальная статистика.

В 2017 году по инициативе президента Республики Узбекистан Шавката Миромоновича Мирзиёева в сотрудничестве с соседними государствами началась новая эра. История развития Узбекистана после 2017 года именуется периодом Нового Узбекистана. Понятие «Новый Узбекистан»

¹ <https://www.lex.uz/acts/39322>

определяется тем, что за несколько последних лет наше государство вышло на совершенно новый этап развития, были достигнуты огромные успехи.

После выборов президента в 2017 году Шавкат Мирзиев в целях дальнейшего повышения эффективности реформ, создания предпосылок для всестороннего ускоренного государственного и общественного развития, обеспечения конструктивной внешней политики поручил Институту стратегических и межрегиональных исследований представить проект обновленной концепции Стратегии действий по пяти приоритетным направлениям в срок 2017-2021. В особенности пятый пункт действий посвящен внешнеполитической деятельности Узбекистана и раскрывает стремления государства на введение взаимовыгодной внешней политики, росту международного имиджа страны. За последние четыре года в нашей стране ведется последовательная продуманная политика, ориентированная на международное сообщество, полностью поддерживается взаимное уважение, солидарность и сотрудничество между представителями разных национальностей и религий, укрепление окружающей среды, межкультурное общение для поддержания и обеспечения мира и согласия. Узбекистан установил всесторонние связи с целым рядом специализированных учреждений ООН, Всемирным Банком, Всемирной Торговой Организацией (ВТО), Международным Валютным Фондом (МВФ), Европейской Экономической Комиссией ООН (ЕЭК), с группой комиссий ООН по торговле и развитию. Республика Узбекистан является также членом специальных учреждений ООН – Всемирной организации по охране здоровья, Международной организации труда, Международного детского фонда (ЮНИСЕФ), Международного Олимпийского комитета, Международного союза автомобилистов и других организаций.

Анализ активного сотрудничества Центральной Азии с мировым сообществом. 19 сентября 2017 года Президент Республики Узбекистан Ш.М. Мирзиев выступил с речью на 72 сессии Генеральной Ассамблеи ООН, особо сказав о необходимости разработки Международной конвенции по правам молодёжи и принятия Генеральной Ассамблеей специальной резолюции «Просвещение и религиозная толерантность». Также он обратил внимание собравшихся на вопросах рационального использования водных ресурсов в Центральной Азии, проблеме высыхания Аральского моря, установления добрососедских отношений с соседними государствами, о мирных путях установления мира в Афганистане. В 2020 году прошла 75 сессия Генеральная Ассамблея ООН, где Шавкат Мирзиев в очередной раз выступил с речью уже на узбекском языке. В ней президент Узбекистана предложил принять Международный кодекс о добровольных обязанностях государств в период пандемии. Он также подчеркнул необходимость обратить

внимание на проблемы в регионе и отметил, что принимает страну - Афганистан как неотъемлемую часть Средней Азии.

Республика Узбекистан активно сотрудничает с рядом международных финансовых институтов. Одним из них является Европейский банк реконструкции и развития. Выступая на 72 сессии Генеральной Ассамблеи ООН, наряду с созданием новых свободных экономических зон, где инвесторам предоставлены широкие льготы, Шавкат Мирзиев упомянул о возобновлении партнерства с Европейским банком реконструкции и развития. В ходе визита в г.Ташкент президента ЕБРР С. Чакрабартти 1 августа 2018 года был подписан Меморандум о взаимопонимании «В отношении сотрудничества по развитию рынка капитала и финансированию в национальной валюте в Республике Узбекистан». Кроме того, ЕБРР выделен грант на дистанционное обучение 8 специалистов ЦБ по программе Международной Ассоциации Комплаенса (ICA) в области рисков в сфере отмывания денег (AML), противодействия финансированию терроризма (CFT), а также в области «знай своего клиента» (KYC)¹.

Центральная Азия поддерживает партнерские отношения с Азиатским банком развития в течение 26 лет. С помощью совместных программ, финансирования банка Узбекистану удалось открыть и оборудовать 793 семейные поликлиники в сельской местности. Были получены коммерческие кредиты от участвующих в сотрудничестве с АБР финансовых учреждений для 37 900 малых и средних предприятий (32% из которых управляются женщинами). Проблемы водоснабжения, автомобильных и железных дорог находят решения в сотрудничестве с АБР. Отдельное место занимает Исламский банк развития. Данный банк продолжает финансировать масштабные и экономически значимые проекты Центрально-азиатских стран. К примеру, 19 декабря 2020 года было одобрено выделение Узбекистану капитала на общую сумму 509,2 миллиона долларов Советом директоров Исламского банка развития (ИБР) для реализации двух проектов по модернизацию ряда инфраструктурных и социальных объектов, а также по имплементации программы по комплексному совершенствованию системы оказания медицинских услуг пациентам с онкологическими заболеваниями.

Достижения Республики Узбекистан. В период президентства Шавката Мирзиеева во внешней политике произошли серьезные изменения: активизация народной дипломатии и политического диалога, совершенствование совета обществ дружбы и культурно-просветительских связей Узбекистана с иностранными государствами. Соседним странам

¹ Адрес официального веб-сайта Республики Узбекистан <https://cbu.uz/ru/about/international-cooperation/74834/>

Центральной Азии стало уделяться особое внимание в подходе к укреплению региональной политической и экономической дружбы. Путем совместных усилий страны Центральной Азии могут повысить экономический потенциал и конкурентоспособность региона в мировой экономике. Активная региональная политика Узбекистана по сближению со всеми без исключения государствами Центральной Азии и активизации политического диалога на высшем уровне уже дала значительные практические результаты, в частности придав новый импульс сотрудничеству в торгово-экономической, транспортно-коммуникационной сферах¹. Например, в ходе диалогов с Кыргызстаном в 2017 году было подписано Соглашение о государственной границе, вобравшее в себя 85% рубежей; заложена основа для достижения полного урегулирования чувствительных для обеих стран приграничных вопросов, не находивших своего решения в течение нескольких лет. В связи с этим были открыты для взаимного прохождения граждан пограничные посты, закрытые на протяжении 7 лет.

Начиная с 2017 года Президент Узбекистана Шавкат Мирзиёев совершил ряд официальных визитов. В 2017 году он побывал с официальным визитом сначала в Туркменистане, в ходе которого было подписано Совместное заявление, а также Договор о стратегическом партнерстве. Следующие визиты были осуществлены в Казахстан, и Кыргызстане, а в марте 2018 года состоялась его встреча на высшем уровне в Таджикистане. В 2017 году в Самарканде при поддержке ООН состоялась встреча на тему «Центральная Азия: сотрудничество на пути единой истории и общего будущего, стабильного развития и прогресса». В мероприятии приняли участие 500 представителей зарубежных стран².

Отдельное место на пути развития Центральной Азии занимает инициатива «Один пояс, один путь», раскрывающая для государств региона возможности запуска новых производств и новых центров развития, а также помогающая создать необходимое количество рабочих мест. Проект «Один пояс, один путь», также известный как «Организация Международного Сотрудничества Шелковый Путь», выдвинутый Китайской Народной Республикой в 2010-х годах с самого начала находил поддержку Узбекистана. Ведь это в своем роде являлось предложением объединить проекты «Экономического пояса Шелкового пути» и «Морского Шелкового Пути XXI века». Вовлечение нашей республики также объясняется всесторонним

¹ Отабекжонов, Р. О. Внешнеполитическая деятельность Республики Узбекистан / Р.О.Отабекжонов. – Текст: непосредственный // Молодой ученый. – 2020. №36 (326). – С.94-96. – URL: <https://moluch.ru/archive/326/73422/>.

² Казанцев А.А., Гусев Л.Ю. Реформы во внешней политике Узбекистана: основные достижения и сценарии развития // Вестник Российского университета дружбы народов. Серия: Международные отношения. 2018. Т. 18. № 2. С. 292–303. DOI: 10.22363/2313-0660-2018-18-2-292-303.

положительным воздействием на всю Центральную Азию, которое данный мегапроект способен оказать. Китайский лидер подчеркнул, что Президента Шавката Мирзиёева можно назвать одним из основателей инициативы «Один пояс и один путь». В своем выступлении на международном форуме Шавкат Мирзиёев выдвинул ряд инициатив, направленных на повышение взаимосвязанности между Центрально-азиатскими странами, решение проблем, касающихся продовольственной безопасности, удовлетворение существующих социальных потребностей населения, развитие культурно-гуманитарных и туристских связей.

Инициативы заключаются в:

максимальном раскрытии транспортного потенциала Центральной Азии и формировании экономического коридора «Китай-Центральная Азия – Западная Азия»;

продвижении «умного» сельского хозяйства, создании совместного центра агроинноваций;

широком использовании научного и гуманитарного потенциала для развития человеческого капитала;

развитии туристского обмена.

Волна пандемии коронавируса нанесла огромный ущерб на экономическую и социальную жизнь всех стран мира, регион Центральной Азии не стал исключением. Несмотря на то, что власти стран проанализировали опыт государств, ставших первыми жертвами эпидемии Covid-19, и ввели жесткие карантинные меры после выявления первых подтвержденных случаев заражения, проблем было не избежать. Эпидемия привела к нарастанию кризисных явлений в странах Центральной Азии, замедлив темпы экономического роста, снизив объемы производства и ускорив рост безработицы. Произошло ослабление в торговых и производственных связях, перебои в поставках товаров, сокращение внутреннего спроса, инфляция и девальвация национальных валют. В результате все это высказалось на сокращении темпов роста ВВП в странах в 2020 году. Однако, в 2021 году по прогнозу Всемирного Банка по Центральной Азии ожидается восстановление темпов экономического до 3,7%. Этому поспособствуют незначительный рост цен на сырье, ослабление ограничений на объем добычи, а также интенсивный подъем экономической активности в нескольких странах. Кроме того, Договор о зоне свободной торговли СНГ, поддерживающий режим беспошлинной торговли и участниками которого являются все страны Центральной Азии, исключая Туркменистан, поспособствует созданию единого экономического пространства СНГ.

В Узбекистане 24 июня 2021 года в войсках началась проверка боеготовности, так как в Афганистане резко обострилась ситуация из-за

захвата талибами ряда северных территорий. В данной критической обстановке Узбекистану необходимо создать узбекско-афганскую пограничную линию укреплений и повысить внимание на вопросах обеспечения собственной безопасности. Опасения Узбекистана не напрасные, ведь любой успех талибов в Афганистане дает плохой сигнал Центрально-азиатским странам, потому что любой их захват или победа придаст смелости террористическим группировкам, которые всегда надеялись на возрождение и развертывание деятельности в Центральной Азии¹. 15-16 июля 2021 года в Ташкенте прошла Международная конференция высокого уровня на тему «Центральная и Южная Азия: региональная взаимосвязанность. Вызовы и возможности». Основная идея конференции была направлена на дальнейшее углубление экономического сотрудничества в Центральной Азии с выходом на Южную Азию. Президент Республики Узбекистан Шавкат Мирзиёев в своем выступлении выдвинул ряд важных инициатив, направленных на укрепление мира и дружбы, доверия и добрососедства, расширение взаимовыгодного сотрудничества между странами обоих регионов. Было отмечено приоритетное значение торгово-экономического сотрудничества и предложено ежегодное проведение межрегионального форума для обсуждения актуальных вопросов расширения экономической повестки сотрудничества, углубления кооперации и инвестиционного взаимодействия стран двух регионов. Особое внимание глава государства обратил вопросу построения транспортно-логистической инфраструктуры, которая в скором времени эффективно и безопасно соединит Центральную Азию и Южную Азию. Ключевым элементом всей архитектуры, взаимосвязанности наших регионов призвана стать железная дорога «Термез-Мазари Шариф-Кабул-Пешавар». Проект строительства стальной магистрали, который уже получил широкую поддержку, в том числе со стороны ведущих международных финансовых институтов, позволит в полной мере реализовать транзитный потенциал двух регионов, сформировать кратчайший маршрут, значительно сократить сроки и издержки на транспортировку грузов. Отмечена необходимость разработать конкретные меры по реализации цифровой взаимосвязанности в области торговли, транзитного пересечения границ, стратегию совместных действий. Во всём мире возрастает актуальность проблемы обеспечения продовольственной безопасности. В связи с этим, Президент предложил под эгидой Продовольственной и сельскохозяйственной организации ООН провести встречу министров сельского хозяйства регионов для выработки совместной программы мер. Затронуты также меры по укреплению безопасности и стабильности в регионе в борьбе с терроризмом, экстремизмом

¹ <https://eurasia.expert/destabilizatsiya-afganistana-ugrozhaet-bezopasnosti-tsentralnoy-azii/>

и трансграничной преступностью. Президент подчеркнул важность защиты окружающей среды и развития «Зелёной экономики». Высказано мнение по формированию единой платформы туроператоров для полноценной реализации туристического потенциала Центральной и Южной Азии, дальнейшего развития туризма в регионе в рамках Всемирной туристской организации. Как известно, накануне настоящей конференции в Ташкенте открылся Международный исследовательский институт Центральной Азии. Президент предложил создать на базе этого аналитического центра экспертную группу по развитию регионального сотрудничества¹.

Подводя итог, учитывая все происходящие события в нашем государстве за последние годы, можно заключить, что Республика Узбекистан не перестает реформироваться и удивлять мир плодотворными договорами в сфере производства, науки и технологий. Коронавирус нанес значительный ущерб экономике, однако даже в период пандемии прослеживается развитие Республики. Поэтому, предложением является не прекращать путь реформ и сотрудничества. Будет весьма полезным получить помощь от Азиатского банка развития для восстановления страны в период после окончания пандемии, в частности в сфере развития навыков, народного образования, развития малого и среднего предпринимательства, развития финансовых рынков, энергетики, транспорта, управления водными ресурсами, водоснабжения и санитарии, городского развития и здравоохранения.

**БОЛТАЕВ МАНСУРЖОН
СОТИВОЛДИЕВИЧ**

Тошкент давлат юридик университетининг
Ихтисослаштирилган филиали кафедра
мудири, юридик фанлар номзоди, доцент

ТИББИЙ СУҒУРТА ТУРЛАРИНИНГ ҲУҚУҚИЙ ТАҲЛИЛИ

Тиббий суғуртани қўллаш орқали соғлиқни сақлашга нисбатан давлат бюджети ва фуқароларнинг шахсий маблағларига тушаётган юкни камайтириш мумкин. Чунки, фуқароларнинг соғлиғи ёмонлашса ва уни тиклаш учун тиббий аралашув зарурати юзага келса, тиббий суғурта ҳодисаси содир бўлган ҳисобланади ва даволаниш учун кетадиган харажатлар суғурталовчи – суғурта компаниялари томонидан қоплаш берилади. Бунда тиббий суғуртанинг қайси тури – шартномавий тури – ихтиёрий суғурта ёки тегишли давлат дастурларига асосланган тури – мажбурий тиббий суғурта қўлланилиши тиббий суғуртанинг вужудга келиш асосларига боғлиқ бўлади.

Таъкидлаш лозимки, кўпгина адабиётларда тиббий суғуртанинг фақат ихтиёрий ва мажбурий тиббий суғурта каби турлари мавжудлиги

¹ Официальный веб-сайт Президента Республики Узбекистан <https://president.uz/ru/lists/view/4484>.

таъкидланади. Бу туркумлаш суғурта шартномасининг ихтиёрий ва мажбурий турига асосланади. Лекин айрим адабиётларда «мажбурий» ва «ихтиёрий» атамалари ноаниқлиги, чунки давлат суғурта органи учун «ихтиёрий» суғуртани ҳам қабул қилиш мажбурияти мавжудлиги, зеро, давлат суғурта органи ташкилотлар ва фуқароларга, башарти ташкилот ёки фуқаронинг суғурталаш борасидаги таклифи қонун талабларига ва суғурта қоидаларига мувофиқ бўлса, улар билан ихтиёрий суғурта шартномалари тузишни рад эта олмаслиги таъкидланади¹. Лекин назаримизда, ихтиёрийлик ва мажбурийликдаги асосий мезон шартнома тарафлари хоҳиш-иродасининг ифодаланиши ва шартноманинг тузиш услуби (императив ва диспозитивлик)га боғлиқ.

Шу билан бирга, кўпгина давлатлар қонунчилигида ҳам мазкур шакллар алоҳида эътироф этилади. Жумладан, Россия Федерациясининг «Россия Федерациясида фуқароларни тиббий суғурталаш тўғрисида»ги Қонунига кўра, тиббий суғурталашнинг мақсади, суғурта ҳодисаси юз берганда жамғарилган маблағлар ҳисобидан фуқароларга тиббий хизмат кўрсатилишини кафолатлаш ва профилактик чора-тадбирларни молиялаштириш ҳисобланиб, у икки хил кўринишда амалга оширилади: ихтиёрий ва мажбурий².

Шунга ўхшаш нормалар Исроил³, Франция⁴, АҚШ ва бошқа кўплаб мамлакатларнинг қонунчилигида белгилаб қўйилган.

Бу икки тур асосан тиббий суғурта муносабатларининг вужудга келиш асослари бўйича турларга ажратишни мезон сифатида олади⁵.

Лекин назаримизда, ФК ва миллий адабиётлардаги суғурта шаклларида келиб чиқиб, ихтиёрий, мажбурий ва мажбурий давлат тиббий суғуртасига бўлиш мақсадга мувофиқ. Улар ҳар бири ўз хусусияти, вужудга келиш асослари, молиялаштирилиш манбаларидан келиб чиқиб фарқланади. Зеро, О.Оқюлов ва Н.Эгамбердиеваларнинг таъкидлашича, бу шакллар суғурта шартномасининг мустақил тармоқлари бўлиб, улар ўзининг иқтисодий ва юридик негизи жиҳатидан, техникаси ва амалга оширилиш йўллари жиҳатидан тамомила хилма-хилдир⁶.

Умуман олганда, мажбурий тиббий суғурта ва мажбурий давлат тиббий суғуртасининг фарқи йўқдай туюлиши мумкин. Зеро, ФКнинг

¹ Граве К.А., Лунц Л.А. Страхование. – М., 1960. 24-с.

² www.consultant.ru: Закон о медицинском страховании граждан в российской федерации (в ред. Закона РФ от 02.04.1993 N 4741-1, Федеральных законов от 29.05.2002 N 57-ФЗ, от 23.12.2003 N 185-ФЗ, от 27.07.2006 N 137-ФЗ, от 29.12.2006 N 258-ФЗ, от 23.07.2008 N 160-ФЗ, от 18.07.2009 N 185-ФЗ, от 24.07.2009 N 213-ФЗ, с изм., внесенными Указом Президента РФ от 24.12.1993 N 2288, Федеральным законом от 01.07.1994 N 9-ФЗ).

³ <http://www.israelinfo.h1.ru>

⁴ <http://www.securite-sociale.fr>

⁵ Федорова М.Ю. Медицинское право. –М., Владос, 2004. 39-с.

⁶ Муаллифлар жамоаси. Фуқаролик ҳуқуқи. Иккинчи қисм. –Тошкент: Илм зиё, 2008. 547-б.

914-моддаси мазмунига асосан қонунда кўрсатилган шахсларга суғурта қилувчилар сифатида бошқа шахсларнинг соғлиғини ўз ҳисобидан ёхуд манфаатдор шахслар ҳисобидан суғурта қилиш мажбурияти қонун билан юкланган ҳолларда бу шартнома мажбурий тиббий суғурта шартномаси ҳисобланади.

Қонунда фуқароларнинг соғлиғини давлат бюджети маблағлари ҳисобидан мажбурий суғурта қилиш ҳолларида эса давлат мажбурий тиббий суғуртаси тузилади.

Демак, бу икки шартнома (мажбурий тиббий суғурта ва давлат мажбурий тиббий суғурта шартномалари) молиялаштирилиш манбасидан келиб чиқиб фарқланади. Лекин мазкур шартномаларнинг вужудга келиш жараёнидаги «мажбурийлик» хусусияти, уларни ягона мажбурий тиббий суғурта шартномаси таркибига кириши учун асос бўлади.

Бундан ташқари, айрим давлатлар қонунчилигида (Германия) тиббий суғурта шартномаси жамоавий ва хусусий тиббий суғурта каби турларга бўлинган¹. Бу шакллар моҳиятан мажбурий ва ихтиёрий тиббий суғурта шартномаси билан бир хил. Зеро, мажбурий тиббий суғурта давлат томонидан мажбурий равишда амалга оширилиши, давлатнинг соғлиқни сақлаш билан боғлиқ манфаатлари билан боғлиқлиги, барча аҳоли қатламларини қамраб олиши, суғурталанувчилар учун бир хил имконият яратиш берилиши билан жамоавийдир. Ихтиёрий тиббий суғурта эса хусусий – якка шахс хоҳиш-иродаси натижасида тузилади ва у ўз хусусиятига кўра, хусусий (якка) шахс манфаатларидан келиб чиқади.

Бундан ташқари, айрим давлатлар қонунчилигида назарда тутилган тиббий суғуртанинг мақсадидан келиб чиққан ҳолда² тиббий суғурта шартномасини қуйидаги турлари мавжудлигини кўрсатиш мумкин:

- тиббий-даволаниш хизматини суғурталаш шартномаси;
- дори-дармон билан таъминлашни суғурталаш шартномаси;
- тиббий профилактика тадбирларини суғурталаш шартномаси.

Бу туркумлаш асосан бемор-истеъмолчилар ҳуқуқларидан келиб чиққан ҳолда туркумланган бўлиб, айрим суғурталовчи ташкилотлар манфаатларига зид келиши мумкин. Тиббий даволаниш хизматини суғурталаш шартномаси бу – тиббий суғуртанинг асосий моҳиятидан келиб чиққан, лекин дори-дармон билан таъминлаш ва тиббий профилактика тадбирлари истеъмолчи-бемор манфаатларини ўзида ифодалайди. Зеро, ҳозирги экологик муҳит, кучли иқтисодий ва ижтимоий глобаллашув даврида, гарчи

¹ http://www.toytowngermany.com/wiki/Health_insurance Article: «Health insurance» wr. by Patrick Ott

² Закон «О медицинском страховании граждан в Российской Федерации // <http://www.omsmurm.ru/frames/infolpu/zakoms.asp>, Закон Республики Таджикистан «О медицинском страховании в Республике Таджикистан» // http://www.ecoportal.kz/content/zakon_respybliki_tadzjikistan__quot;

даволанишга эҳтиёжи бўлмаса-да, аҳолининг аксарият қатлами айрим дори воситаларига, йилда ҳеч бўлмаганда бир маротаба профилактик тиббий тадбирларга эҳтиёжманд бўлади. Агар бу эҳтиёжлар ҳам суғурта объекти сифатида эътироф этилса, суғурта ташкилотлари «хонавайрон» бўлиши табиий.

Чунки айрим касалликлар борки, уларда гарчи бемор тиббий муассасага мурожаат этмаса-да, лекин ўз тиббий маълумотидан келиб чиқиб, врач рецептсиз ҳам дори воситаларини олиши ва истеъмол қилиши мумкин. Масалан, иситмани туширувчи, оғриқ қолдирувчи дорилар, профилактика мақсадида турли витаминлар, темир, йод препаратлари ва бошқалар. Бу ҳолларда дорихоналардан суғурта полисини тақдим этиш орқали дори воситаларини олиш эҳтимолининг кўплиги, суғурта ташкилотларининг бу борада таваккалчилик қилиш эҳтимолини камайтиради.

Тиббий профилактика тадбирлари одатда келажақда касалликка чалинмаслик учун амалга оширилади. Масалан, эмлаш (вакцинация). Бу ҳолат ҳам юқоридаги дори-воситалари билан таъминланиш каби катта таваккалчиликка эгадир. Шу боис, профилактик тадбирлар айрим давлатлар тиббий суғурта қонунчилиги мақсади таркибига киритилмаган¹.

Бундан ташқари, аҳоли саломатлигини сақлаш соҳасида диспансер назоратидан ўтказиш ҳоллари ҳам мавжуд. Диспансеризация, одатда, бир йилда бир маротаба, барча аҳолини тиббий кўрикдан ўтказиш ва агар касалликлар аниқланса, уларни соғломлаштириш юзасидан ўтказилади. Лекин мамлакатимизда бу оилавий поликлиниканинг вазифасига киритилган бўлиб, у бепул амалга оширилмоқда. Лекин поликлиникаларни келажақда хўжалик ҳисобига ўтиши кузатиладиган бўлса, бу хизмат ҳам суғурта объектига айланиши мумкин. Диспансеризация тиббий даволанишдан фарқ қилиб, у фақат тиббий кўрикдан ўтказиш ҳисобланади.

Бундан ташқари, ихтисослашган тиббий хизматнинг айрим турларини суғурталашга қаратилган тиббий суғурта шартномалари ҳам тузилиши мумкин. Бу кўпинча ихтиёрий тиббий суғуртада суғурталановчининг моддий имкониятлари доирасидан келиб чиқиши мумкин. Буни «тўлиқ бўлмаган тиббий суғурта шартномаси» деб номлаш мумкин. Уларга:

бир марталик тиббий хизматни суғурталаш шартномаси;
комплекс тиббий хизматни суғурталаш шартномаси;
амбулатория ва (ёки) стационар тиббий хизматни суғурталаш шартномаси киради.

¹ Закон Республики Молдова «Об обязательном медицинском страховании» // <http://www.law-moldova.com/laws/rus/obeazatelinom-meditsinskoy-strahovaniy-ru>.

Бундан ташқари, айрим тиббий хизмат турлари масалан, стоматология, жарроҳлик, лор, неврология, кардиология ва бошқалар билан боғлиқ тиббий ихтисослаштирилган суғурта шартномалари ҳам тузилиши мумкин. Бунда суғурта ходисаси фақат бир турдаги касалликка учраш эҳтимоли билан боғлиқ бўлиб, бошқа касалликка чалиниши суғурта ходисаси сифатида баҳоланмайди ва у касаллик учун олинган тиббий хизмат учун суғурта пули тўланмайди.

Юқоридагилардан келиб чиқадиган бўлсак, тиббий суғурта шартномаси анъанавий ва ноанъанавий йўсинда туркумлаш мумкин. Анъанавий туркумлашга ихтиёрий ва мажбурий тиббий суғуртани, ноанъанавий туркумлашга предмети ва ихтисослашуви бўйича турларга бўлинган тиббий суғурталарни киритиш мақсадга мувофиқ.

БАХТИЁР ҚАРШИЕВ

Абдулла Авлоний номидаги илмий-тадқиқот
институтининг илмий ходимлари

БАҲОДИР ХУРРАМОВ

«ЯНГИ ЎЗБЕКИСТОН»НИНГ РИВОЖЛАНИШ ТАРИХИ ВА СТРАТЕГИК ЙЎНАЛИШЛАРИНИНГ АМАЛИЁТГА ЖОРИЙ ЭТИЛИШИ

Ўзбекистоннинг давлат мустақиллиги халқимизнинг миллий манфаатларини, тинч ва осуда ҳаётини таъминлаш, мамлакатимизнинг халқаро миқёсдаги обрў-эътиборини юксалтиришнинг мустаҳкам пойдевори бўлиб келмоқда. Мустақиллик-миллий тараққиётимиз, авлодлар тақдири ва келажагини яратишда беқиёс аҳамиятга эга.

1991 йил 31 август куни мустақиллигимиз эълон қилинди. Ватанимиз ва халқимиз ўз тақдирини ўзи белгилаш ҳуқуқини қўлга киритди. Дунё харитасидан Ўзбекистон Республикаси деган янги мустақил давлат муносиб ўрин эгаллаганига ҳам мана 30 йил бўлди. Бу давр ичида Ўзбекистон Республикаси суверен давлат сифатида жаҳон ҳамжамиятидан ўзининг муносиб ўрнини эгаллай олди. Мамлакатимизда илк бор бозор иқтисодиётига асосланган демократик тузум барпо қилишга киришилди. Бунинг учун сиёсий, иқтисодий ва маънавий соҳаларда туб ислохотлар амалга оширилди. Мамлакат ўз олдида ривожланган давлатлар сафидан муносиб ўрин олиш вазифасини қўйди. Ўтган тарихан қисқа бир даврда жуда катта ва мураккаб, шу билан бирга, шарафли йўл босиб ўтилди. Мустақиллик Ватанимиз тарихида мутлақо янги саҳифа очди.

Даврлар ўтгани сари мустақиллигимиз тарихини ўрганиш, бу улуг неъматга қандай эришганимизнинг моҳиятига, кадрига етиш, истиқлолимиз шарофатини чуқур англашнинг аҳамияти тобора ортиб бораётгани фикримиз далилидир. Ҳаёт ҳеч қачон тўхтаб турмайди, у доимий илгарилаб бораверади.

Аммо шу жараёнда, тараққиётни янада кучайтириш мақсадида такрор ва такрор фикр-мулоҳаза қилиб кўрадиган, хулосалар чиқарадиган, бошқача айтганда, тубдан янгиланиш онлари ҳам бўлади. Мамлакатимиз бугунги кунда ана шундай янги босқичга, янгиланишга, «Янги Ўзбекистон»ни барпо этишга қадам қўйди. Дунёда ҳар бир давлат ўзининг ривожланиши учун тараққиёт йўлини белгилаб олади. Бугунги шиддат билан ўзгариб бораётган бир даврда Ўзбекистон Республикаси ҳам ўзининг стратегик тараққиётини янги босқичга кўтариш учун муҳим устувор йўналишларни белгилаб олди.

Мамлакатимиз босиб ўтган тараққиёт йўлининг чуқур таҳлили бугунги кунда жаҳон бозорида конъюнктура ўзгариб, рақобат тобора кучайиб бораётганини ҳар томонлама ҳисобга олишни, шу асосда давлатимизни янада барқарор ва жадал суръатлар билан тараққий эттириш учун мутлақо янгича стратегик ёндашув ва тамойилларни ишлаб чиқиш ва амалга оширишни тақозо этмоқда. Ўзбекистон Республикаси Президенти Ш.М. Мирзиёев томонидан Конституциямиз қабул қилинганининг 24 йиллигига бағишланган тантанали маросимдаги маърузасида илгари сурилган, давлат ва жамиятнинг асосий мақсади бўлган одамларнинг турмуш даражаси ва сифатини янада оширишни таъминлашга қаратилган фикрлари мамлакат тараққиётида муҳим аҳамият касб этади. Шундай тараққиёт йўлини белгилаб олишда Ўзбекистон Президенти Шавкат Мирзиёевнинг «2017 – 2021 йилларда Ўзбекистонни ривожлантиришнинг бешта устувор йўналиши бўйича Ҳаракатлар стратегияси тўғрисида»ги Фармони айни муддао бўлди.

Ислоҳотларнинг янги босқичида ижтимоий ва иқтисодий соҳаларни янада ривожлантириш давлатимиз раҳбарининг доимий диққат марказида бўлиб келаётган йўналишлардан саналади. Ҳаракатлар стратегиясининг мақсади, республикада олиб борилаётган ислоҳотлар самарадорлигини тубдан ошириш, давлат ва жамиятнинг ҳар томонлама ва жадал ривожланишини таъминлаш учун зарур шарт-шароитлар яратиш, мамлакатни модернизациялаш ва ҳаётнинг барча соҳаларини эркинлаштиришдан иборатдир.

Ҳаракатлар стратегиясида белгиланган вазифаларнинг амалга оширилиши Ўзбекистон Республикасининг мамлакатни ислоҳ қилиш ва модернизациялаш, ривожланган бозор иқтисодиётига асосланган ҳуқуқий демократик давлат, кучли фуқаролик жамияти барпо этиш, қонун устуворлиги, хавфсизлик ва ҳуқуқ-тартибот, давлат чегараларининг дахлсизлиги, жамиятда миллатлараро тотувлик ва диний бағрикенгликни таъминлаш йўлидаги шахдам ҳаракатларига янада янгича куч-қувват бағишлайди.

«Янги Ўзбекистон» тарихини айнан мазкур йўналишларда қандай вазифалар амалга оширилганлигини ўрганиш бўйича ёритиш ҳам мумкин. Ана шунда масала янада ойдинлашади. Яъни, бу шу давргача қўлга киритилган

ютуқларни аниқлаш, бундан буён амалда қилиниши зарур бўлган вазифаларни белгилаб беришга ҳам хизмат қилади. Албатта, стратегик йўналишларни белгилашда даставвал халқ дардини ва жамиятдаги муаммоларни ўрганишнинг адолатли механизмини ишлаб чиқиш талаб этилади. «Янги Ўзбекистон»ни барпо этишдаги даставвал амалга оширилган энг самарали тизим бу – 2016 йилнинг 25 сентябридан Ўзбекистон Республикаси Бош вазирининг интернет тармоғида электрон қабулхона ташкил этилганини таъкидлаш лозим. Ушбу электрон тизим давлат билан халқнинг мулоқот сиёсатини амалиётга жорий этилишига асосий пойдеворни куриб берди.

Бугунги кунда Ўзбекистон Республикаси Президенти виртуал қабулхонаси ҳам фаолият юритаётгани барчага маълум. Барча идора ва ташкилотлар, маҳаллий ҳокимиятлар негизида ҳам шундай қабулхоналар ташкил этилди. Халқ билан мулоқот ҳаётдаги муаммоларни ойдинлаштиради. Одамлар ҳамма масала ечимини давлатдан кутавермайди. Аммо шундай нарсалар борки, уни фақат ва фақат давлат идоралари амалга оширади ёхуд халқ бундай муаммони давлат билан биргаликдагина ечади.

2016 йилнинг 4 декабрида демократик тамойиллар асосида халқ янги Ўзбекистон Республикаси Президентини сайлади. Шу даврдан бошлаб, мамлакатимиз тарихида янги бир босқич бошланди. Ўзбекистон Республикаси Президенти Ш.Мирзиёев Конституциямизнинг 24 йиллигига бағишланган тантанали маросимдаги «Қонун устуворлиги ва инсон манфаатларини таъминлаш – юрт тараққиёти ва халқ фаровонлигининг гарови» деб номланган маърузасида 2017 йилни «Халқ билан мулоқот ва инсон манфаатлари йили» деб номлаш таклифини илгари сурди. Давлатимиз раҳбарининг Олий Мажлис палаталарининг Ўзбекистон Республикаси Президенти лавозимиغا киришиш тантанали маросимида бағишланган кўшма мажлисидаги нутқи матбуотда «Эркин ва фаровон, демократик Ўзбекистон давлатини мард ва олижаноб халқимиз билан бирга қураимиз» деган сарлавҳа билан босилди. Ушбу йил ва нутқнинг номланиши ўртасида ҳам изчил мантиқий боғлиқлик бор. Улар замирида халқ ва давлат бирлиги кўзда тутилган. Мамлакатимизда шу тариқа давлат ва халқ ўртасидаги чамбарчас боғлиқликни кучайтириш даври бошланди. «Халқ давлат идораларига эмас, балки давлат идоралари халқимизга хизмат қилиши керак», деган тамойил асосида мамлакат тараққиётига эришиш асосий йўналиш этиб белгиланди.

Аввало, оқилона олиб борилган ички ва ташқи сиёсат туфайли Ўзбекистонимиз саноати тез суръатлар билан ўсиб, иқтисодий қудрати ва салоҳияти юксалиб бораётган давлатга айланди. Мамлакат экспорт қуввати ҳам йилдан йилга ошиб бораётгани фикримизнинг ёрқин далилидир.

Қисқа фурсат мобайнида мамлакатимизда давлат ва нодавлат ташкилотлари томонидан халқ билан очиқ ва самарали мулоқот олиб бориш

тизими йўлга қўйилди. Бунинг натижасида фуқароларнинг кўплаб мурожаат ва муаммолари қонуний ҳал этила бошлади. Давлатнинг халққа бундай ёндашуви одамларнинг руҳиятида катта ўзгаришларга олиб келди. Фуқароларнинг ижтимоий, сиёсий фаоллиги ўсди, ҳаётга бўлган муносабати ўзгарди. Энг муҳими, жамиятда тадбиркорлик муҳити жонланди. Ишбилармонларга давлат томонидан қулай имкониятлар яратилди ва доимий такомиллаштирилиб борилмоқда. Буларнинг бари мамлакатда ишлаб чиқариш ва хизматларнинг мисли қўрилмаган турлари, кўплаб янги иш жойлари юзага келишига асос бўляпти.

Башарият тарихидан маълумки, ҳеч бир мамлакат ёлғиз ҳолда тараққий этган эмас. Чунки, кўпдан-кўп муаммолар айнан ҳамкорликда, дўстона тарзда ҳал этилади. Шу жиҳатдан қараганда, Ўзбекистонимизда хавфсизлик, миллатлараро тотувлик ва диний бағрикенгликни таъминлаш, чуқур ўйланган, ўзаро тенг манфаатли ва амалий руҳдаги ташқи сиёсат юритиш орқали давлатимиз мустақиллиги ва суверенитетини мустаҳкамлаш, қўшниларимиз билан рақобат қилиш эмас, балки ҳамкорлик қилиш, минтақамиздаги муаммоларни биргаликда ҳал этиш тамойилига қатъий амал қилинади.

Ўзбекистон Марказий Осиёда аҳолиси жиҳатидан энг катта мамлакат. Чунки минтақадаги жами 65 миллион атрофида аҳоли яшаса, унинг тенг ярми мамлакатимизда истиқомат қилади. Бундан ташқари, халқимиз жаҳон тамаддуни тараққиётига улкан ҳисса қўшган бой маънавий меросга эга. Мамлакатимизнинг бугунги иқтисодий, илмий, маънавий-маърифий салоҳияти ҳам жуда катта.

Мустақиллик йилларида жаҳон майдонида эришган ютуқларимиз бизни курраи заминга яна ҳам танитди. Амалда халқимиз кимларнинг авлоди эканини, нималарга қодирлигини намоён этди. Дунё бизга ҳурмат кўрсатишга, биз билан яқиндан ҳамкорлик қилишга киришди. Қўшниларимиз билан яқин дўстона муносабатлар эса, *биринчидан*, бизнинг миллий манфаатларимизга тўла мос келади, *иккинчидан*, буни халқаро майдондаги обрў-эътиборимиз ҳам талаб қилади.

Мустақиллик йилларида она юртимиз, унинг барча минтақалари, шаҳар ва қишлоқларимизнинг чиройи тобора очилиб, гўзал қиёфа касб этди. Бу эса шу заминда яшаётган инсонларнинг кайфияти, бугунги ҳаётдан розилигини, эртанги кунга ишончини орттиришга хизмат қилиб, ватандошларимизни янги марралар сари руҳлантirmoқда.

Шуни унутмаслигимиз керакки, бугун биз таҳликали, мураккаб ва қалтис даврда яшайпмиз. Ён-атрофимизда турли хавф-хатарлар кучайиб бораётган бир шароитда энг катта ва бебаҳо бойлигимиз бўлган тинчлик-осойишталикни кўз қорачиғидек сақлашимиз зарур. Миллатлар ва фуқаролар ўртасидаги дўстлик ва ҳамжиҳатлик, ўзаро ҳурмат, меҳр-оқибат муҳитини

янада мустаҳкамлаш, доимо ҳушёр ва огоҳ бўлиб, тинчлик учун курашиб яшаш ҳал қилувчи аҳамиятга эга. Буни ҳар биримиз чуқур ҳис этишимиз даркор. Шунинг ҳам унутмаслигимиз керакки, бугунги тинчлик-осойишталик ўз-ўзидан таъминланаётгани йўқ. Мустақилликни мустаҳкамлаш, уни ҳимоя қилиш ҳеч қачон ўз долзарблигини йўқотмайди.

Оммавий ахборот воситалари халқ билан мулоқотнинг синалган, катта кучга эга, тайёр механизми ҳисобланади. Эндиликда оммавий ахборот воситаларини халқнинг зиёлилари учун чинакам минбарга айланиш вақти етди. Чунки зиёлилар халқнинг локомотивлари ҳисобланади. Шунинг учун ҳам ОАВ образли қилиб, рамзий маънода «тўртинчи ҳокимият» дейилади. Бунинг учун барча имкониятлар эшиги очиб берилгани барчамизга маълум. Масаланинг яна ҳам бир муҳим бир жиҳати бор. Бу давлат ҳокимият идоралари фаолияти устидан жамоатчилик назоратини кучайтириш билан боғлиқ жиҳатдир. «Адолат – қонун устуворлигида», деган ҳаётий тамойилга қатъий амал қилишга шу йўл билан эришилади. Бу борада ҳам юртимизда салмоқли ишлар амалга оширилмоқда.

Хулоса қилиб айтганда, Президентимиз Ш.Мирзиёев ташаббуси билан олиб борилаётган «Янги Ўзбекистон»ни барпо этиш бўйича олиб борилаётган ислоҳотлар давлатимиз ва жамиятимизни ривожлантиришнинг муҳим босқичларини белгилаб бермоқда.

Ҳар қандай ғоя, агар у келажакка бўлган ишончни мустаҳкамласа, жамиятнинг кучи ва ресурсларини жалб қила олсагина, муваффақиятга эришиши мумкин. Шунинг алоҳида таъкидлаш жоизки, аҳолининг турли қатламлари томонидан билдираётган фикр-мулоҳазалар, таклифлар халқимизнинг «Янги Ўзбекистон» шиори остида яратувчанлик салоҳиятини янада кенг рўёбга чиқариш, шижоат билан янги мақсадларга эришишдек эзгу мақсадлар йўлида бирлашишга қодирлигини кўрсатмоқда.

**ХУДАЙБЕРГЕНОВ
БЕХЗОД**

Тошкент давлат юридик университети докторанти, юридик фанлар бўйича фалсафа доктори (PhD)

ЎЗБЕКИСТОНДА БАНКРОТЛИК ТЎҒРИСИДАГИ ҚОНУН ҲУЖЖАТЛАРИНИНГ РИВОЖЛАНИШИ

1991 йилгача банкротлик билан боғлиқ нормаларни 1922 йилги РСФСР Гражданлик кодексига (219, 260, 289, 294, 296, 305, 307-310, 315, 319, 327, 329, 356, 360-365-моддалар) учратиш мумкин эди¹. 1930 йилга келиб, давлат мулки монополияси ўрнатилганлиги сабабли банкротликка оид нормалар совет

¹ <http://civil-law.narod.ru/wist/gk22>.

ҳуқуқи тизимидан олиб ташланган¹. 1964 йилги РСФСР Гражданлик кодекси фақат юридик шахсларни тугатиш билан боғлиқ нормаларни ўз ичига олар эди.

Мустақилликдан сўнг, хусусий мулкни ҳимоя қилиш ва тадбиркорлик фаолиятини тартибга солишга қаратилган ҳуқуқий асослар пайдо бўла бошлади. Ўзбекистон Республикаси Конституциясида белгиланган ҳар бир шахнинг мулкдор бўлишга ҳақли эканлиги (36-модда), давлат истеъмолчиларнинг ҳуқуқи устунлигини ҳисобга олиб, иқтисодий фаолият, тадбиркорлик ва меҳнат қилиш эркинлигини, барча мулк шаклларида тенг ҳуқуқлилигини ва ҳуқуқий жиҳатдан баб-баравар муҳофаза этилишини кафолатлаши, хусусий мулк бошқа мулк шакллари каби дахлсиз ва давлат ҳимоясида бўлиши (53-модда) ҳақидаги қоидалар бевосита банкротлик ва санациянинг мазмунига яқиндир.

Ўзбекистон Республикаси Фуқаролик кодексининг қатор нормалари банкротлик тўғрисидаги ишни қўзғаш ва ишни кўриб чиқишда қўлланилади. Масалан, юридик шахслар, мулк ҳуқуқи ва бошқа ашёвий ҳуқуқлар, мажбурият ҳуқуқи, шартномани тузиш, ўзгартириш ва бекор қилиш билан боғлиқ нормалар. Бевосита тўловга қобилиятсизлик масалаларига бағишланган ФКнинг 26 ва 57-моддаларида келтирилган қоидалар амалдаги тўловга қобилиятсизлик тўғрисидаги қонунчиликнинг махсус нормаларига мос келмайди ва эскирган десак, муболаға бўлмайди. 26-моддада яқка тадбиркорнинг ночорлиги (банкрот бўлиши) ҳақидаги умумий қоидалар келтирилган ва унда яқка тадбиркор ўзини банкрот деб эълон қилишининг асослари ва тартиби қонун билан белгиланиши баён қилинган. Банкротлик тўғрисидаги қонунда банкрот деб топиш ҳуқуқи фақат судга берилганлиги сабабли ушбу қоидаларни чиқариш мақсадга мувофиқ. Шунингдек, ушбу моддадаги «банкрот деб топиш расм-русмлари» сўз бирикмаси – «таомиллар» сўзи билан алмаштирилиши лозим.

Тўловга қобилиятсизлик билан боғлиқ муносабатларни тартибга солувчи асосий норматив-ҳуқуқий ҳужжат Ўзбекистон Республикасининг «Банкротлик тўғрисида»ги Қонуни ҳисобланади ва уч марта (1994 йил 5 май, 1054-ХII-сон, 1998 йил 28 август, 668-I-сон, 2003 йил 24 апрель, 474-II-сон) қабул қилинган.

У.Умаров Ўзбекистонда тўловга қобилиятсизлик тўғрисидаги қонунчилик ривожланишини йиллар бўйича тўрт босқичга ажратади: 1) 1994-1997 йиллар; 2) 1998-2002 йиллар; 3) 2003-2008 йиллар; 4) 2009 йилдан ҳозирги пайтгача².

¹ Отахонов Ф.Х., Ибратова Ф.Б. Хўжалик судларида банкротлик ишларини кўришнинг ўзига хос хусусиятлари. Монография. –Тошкент: ТДЮИ, 2013. 23-б.

² Умаров У. Хорижий мамлакатлар иқтисодиётида банкротлик-иқтисодий ночорлик институти ривожланишининг назарий жиҳатлари // Халқаро муносабатлар. 2015. –№3. 35-б.

1998 йил 28 августдаги «Банкротлик тўғрисида»ги Қонун билан илк бор банкротлик таомиллари аниқ белгиланди, янги таомил – ташқи бошқарув кўшилди, алоҳида турдаги қарздорларнинг банкротлиги билан боғлиқ қоидалар киритилди, қонунчиликда қўлланиладиган асосий тушунчаларнинг мазмуни ёритилди, банкротлик аломатлари алоҳида ажратиб кўрсатилди.

Амалдаги 2003 йилги Қонуннинг 28-моддасига асосан суд томонидан қарздор юридик шахсга нисбатан қуйидаги таомиллар қўлланилади:

Суд таомиллари	Кузатув	Суд санацияси	Ташқи бошқарув	Тугатишга доир иш юритиш	Келишув битими
Суд бошқарувчилари	Муваққат бошқарувчи	Санация қилувчи бошқарувчи	Ташқи бошқарувчи	Тугатиш бошқарувчи	-
Муддати	2 ой 49-модда билан яна 2 ойга узайтирил иши мумкин	24 ой 6 ойга узайтирилиши мумкин Суд санацияси ва ташқи бошқарув муддати жами 36 ойдан ошмаслиги ЛОЗИМ	12 ойдан 24 ойгача	1 йил Суд томонидан узайтирил иши мумкин	-

2003 йил 24 апрелда қабул қилинган амалдаги қонуннинг ютуғи шундаки, унда банкротлик тўғрисидаги ишда қўлланиладиган таомиллар тўлиқ шакллантирилди. 192 моддадан иборат бўлган қонун тўловга қобилиятсиз қарздорнинг тўлов қобилиятини тиклашга қаратилган янги қоидаларни ўзида мужассамлаштирди. Қонунга иккита янги боб киритилди: кузатув ва суд санацияси, шунингдек барча таомиллар суд бошқарувчилари томонидан амалга оширилиши, суд бошқарувчилари хўжалик суди томонидан хўжалик суди томонидан тайинланиши ва назорат қилиниши белгиланди¹.

Амалдаги банкротлик қонунчилигида тўловга қобилиятсизлик принципи акс этган бўлса, 1994 йилги «Банкротлик тўғрисида»ги Қонун асосида тўловсизлик принципи ётарди².

Тўловга қобилиятсизликни ҳуқуқий тартибга солишга қаратилган айрим нормалар Ўзбекистон Республикасининг Иқтисодий процессуал кодекси, Солиқ кодекси, Меҳнат кодекси, Ўзбекистон Республикасининг «Тадбиркорлик фаолияти эркинлигининг кафолатлари тўғрисида»,

¹ Отахонов Ф.Х., Ибратова Ф.Б. Хўжалик судларида банкротлик ишларини кўришнинг ўзига хос хусусиятлари. Монография. –Тошкент: ТДЮИ, 2013. 25-б.

² Лопаева Н.В. Правовые последствия признания юридического лица банкротом: дисс. ... канд. юрид. наук. – Ташкент: 2006. 22-с.

«Акциядорлик жамиятлари ва акциядорларнинг ҳуқуқларини ҳимоя қилиш тўғрисида», «Масъулияти чекланган ҳамда кўшимча масъулиятли жамиятлар тўғрисида», «Хўжалик ширкатлари тўғрисида», «Фермер хўжалиги тўғрисида», «Хусусий корхона тўғрисида», «Гаров тўғрисида»ги ва бошқа қонунларда ўз аксини топган.

Судгача санация қилиш масалалари Ўзбекистон Республикаси Президентининг «Корхоналар банкротлиги ва санацияси механизмини такомиллаштириш тўғрисида» 1999 йил 23 июлдаги ПФ–2342-сон Фармони, Вазирлар Маҳкамасининг «Корхоналарнинг банкротлиги тўғрисидаги қонунчиликни амалга оширишга доир кўшимча чора-тадбирлар ҳақида» 1999 йил 26 июлдаги 362-сон Қарори билан тасдиқланган «Судгача санациядан ўтказиш тартиби тўғрисида»ги низом билан тартибга солинади.

Ўзбекистон Республикаси Вазирлар Маҳкамасининг «Амалга оширилаётган иқтисодий ночор корхоналарни таркибий ўзгартириш ва молиявий соғломлаштириш самарадорлигини ошириш чора-тадбирлари тўғрисида» 2003 йил 18 апрелдаги 188-сон Қарори иқтисодий ночор, зарар кўриб ишловчи ва паст рентабелли корхоналарнинг таркибий ўзгартирилиши ва банкрот бўлиши жараёнлари самарадорлигини ошириш мақсадида қабул қилинган. Ушбу Қарор билан тасдиқланган «Таркибий ўзгартириладиган корхоналарнинг, шунингдек уларга нисбатан банкротлик тартиботи қўлланилган корхоналарнинг мол-мулкани баҳолаш ва сотиш тартиби тўғрисида»ги низом билан банкротлик таомиллари қўлланган корхоналарнинг мол-мулкани баҳолаш ва сотиш тартибини тартибга солиди. Шунини алоҳида таъкидлаш жоизки, қарздорга нисбатан суд санацияси қўлланган тақдирда унинг мол-мулки бир қисмини сотиш уни соғломлаштиришнинг чораси сифатида қўлланилиши мумкин. Ушбу ҳолатда низом қоидалари қўлланилади.

Ўзбекистон Республикаси Вазирлар Маҳкамасининг «Иқтисодий ночор корхоналарнинг суд бошқарувчилари фаолиятини ташкил этиш чора-тадбирлари тўғрисида» 2004 йил 23 мартдаги 138-сон Қарори билан тасдиқланган «Суд бошқарувчилари тўғрисида»ги низом банкротлик тўғрисидаги ишда суд бошқарувчилари фаолиятини тартибга солишга қаратилган эди.

Банкротлик тўғрисидаги ишда содир этилган жиноий ҳуқуқбузарликларни аниқлаш ва жавобгарликка тортишга доир ўзига хос қонунчилик нормалари ва амалиёт шаклланган. Ушбу жиноий ҳуқуқбузарликларни аниқлашда жиноят ҳуқуқи нормалари тўловга қобилиятсизлик билан боғлиқ нормалар билан тўқнашади. Банкротлик тўғрисидаги ишда аниқланадиган махсус ҳуқуқбузарликлар сифатида сохта банкротлик (ЖК, 180-модда), банкротликни яшириш (ЖК, 181-модда), қасддан банкротликка олиб келиш (ЖК, 181¹-модда, МЖТК, 179⁵-модда)

қилмишларини келтириш мумкин. Ушбу ҳуқуқбузарликлар Ўзбекистон Республикаси Вазирлар Маҳкамасининг 2013 йил 14 августдаги 224-сон Қарори билан тасдиқланган «Сохта банкротлик, банкротликни яшириш ва қасддан банкротликка олиб келиш аломатларини аниқлаш қоидалари»га асосан аниқланади.

Кўпчилик банкротлик тўғрисидаги ишларда қарздор банкрот деб топилиб, тугатишга доир иш юритиш таомили қўлланилади. Шуни эътибордан четда қолдирмаслик лозимки, тугатишга доир иш юритиш таомили даврида ҳар доим ҳам барча кредиторлар талаблари қаноатлантирилмайди. Қонуннинг 134-моддасига асосан мол-мулк етмаганлиги учун қондирилмаган қарз мажбуриятлари қаноатлантирилган, деб ҳисобланади. Кузатув даврида қарздор раҳбари ёки бошқа шахснинг жавобгарликка тортилиши, биринчи навбатда, суд санацияси таомилини қўллашга салбий таъсир кўрсатади. Чунки, суд санацияси таомилида қарздорни молиявий соғломлаштиришда асосий ташаббускор ва ижрочи айнан қарздор раҳбари ҳисобланади. У суд санацияси чора-тадбирларини амалга ошириш, суд санацияси режасини ишлаб чиқишда қатнашиши мумкин. Кузатувнинг икки ой қилиб белгиланганлиги ва суд санацияси режасини ишлаб чиқиш қисқа муддатларда амалга оширилишидан келиб чиқиб, фикр билдириш мумкинки, қарздорнинг бошқарув органларида фаолият юритувчи шахсларни лавозимдан четлаштирмаслик лозим. Суд санацияси таомили даврида тугатишга доир иш юритишдан фарқли ўлароқ, барча кредиторлар талабларини қаноатлантириш эҳтимоли ва даражаси баландроқ бўлади. Ўзбекистон Республикаси Олий ҳўжалик суди Пленумининг 2006 йил 27 январдаги «Банкротлик тўғрисида»ги Ўзбекистон Республикаси Қонунини ҳўжалик судлари томонидан қўллашнинг айрим масалалари ҳақида»ги 142-сон қарори судларда банкротлик тўғрисидаги ишларни кўришда муҳим ҳужжатлардан бири ҳисобланади.

Кредиторлар ҳуқуқларини ҳимоя қилиш билан боғлиқ муносабатларни тартибга солиш тўловга қобилиятсизлик тўғрисидаги қонунчиликнинг энг асосий мақсади эканлиги муайян муддат давомида қонун чиқарувчининг эътиборидан четда қолди. Муайян муддат дейишимизнинг боиси шундаки, 1994 йил 5 майдаги 1054-ХП-сон эски таҳрирдаги «Банкротлик тўғрисида»ги қонуни «Ушбу Қонун кредиторларнинг даъволарини қондириш мақсадида ...» сўзлари билан бошланар эди. 1998 йил 28 августда қабул қилинган 668-И-сон эски таҳрирдаги «Банкротлик тўғрисида»ги Қонунида ушбу сўзлар чиқариб ташланди ва унинг 1-моддасида Қонун билан юридик ва жисмоний шахсларнинг банкрот бўлиши жараёнида юзага келадиган муносабатлар тартибга солиниши кўрсатилди. Қонун юридик ва жисмоний шахсларнинг банкрот бўлиши учун қабул қилинмайди, балки кредиторлар талабларини тўлиқ ва адолатли қаноатлантириш учун қабул қилинади.

Бозор иқтисодиётининг рақобат, тадбиркорлар ҳуқуқларини ҳимоя қилиш, уларга имкон қадар қулайлик бериш, тўлиқ маъмурий мустақиллик, шартнома тузишнинг эркинлиги каби принциплари борки, улар тўловга қобилиятсизлик тўғрисидаги қонунчиликни мунтазам равишда такомиллаштириб боришни тақозо қилади. Шунингдек, тадбиркорлик фаолиятини ташкил этиш билан боғлиқ ҳуқуқий нормаларни ишлаб чиқишда банкротлик ҳолатларининг пайдо бўлиш хавфи ва банкротликни олдини олиш масаласи тўғрисида чуқур мулоҳаза юритиш мақсадга мувофиқ.

**DILMURODJON
RAKHIMOV**

Base doctoral student of the Academy of Public Administration under the President of the Republic of Uzbekistan.

THE ISSUE OF PRINCIPLES OF CIVIL SERVICE IN THE LEGAL SYSTEM OF UZBEKISTAN

In the legal regulation of the civil service, its principles are of particular importance. The principles will be the basis for the application of civil service legislation, as well as the definition of areas for improvement. Like any public activity, civil service is based on certain principles.

In general, the principles of the civil service are the guidelines that express the objective laws of the organization and functioning of the civil service, the specific features of this legal institution, its main content and development trends.

Some Uzbek researchers conditionally divide the principles of civil service into two groups:

1) constitutional-legal (political principles) of civil service. This group includes rules enshrined in the basic legislation of the state and reflecting the goals, main tasks, functions and objective laws of the civil service. The constitutional and legal principles are:

- a) legality;
- b) creation of equal opportunities for citizens to enter the civil service;
- c) participation of citizens in public administration;
- d) implementation of the civil service on the basis of the separation of powers;

2) organizational and functional principles of civil service. The principles of this group are established on the basis of existing laws and other legislation and serve for the direct implementation of constitutional and legal principles. These principles determine the organization of the civil service, the distribution of responsibilities in the field of civil service, social protection, responsibility and other important aspects of civil servants.

Organizational and functional principles include:

- a) accountability and control over the activities of government bodies and civil servants;
- b) binding nature of decisions made by a higher government body (civil servant) for a lower government body (civil servant);
- c) the principle of uniformity of general requirements to the civil service;
- d) the principle of transparency in the civil service;
- d) the principle of responsibility of civil servants for the implementation of decisions and functional responsibilities¹.

It is also important to analyze the principles of civil service through the legislation of the Republic of Uzbekistan, in particular, the Constitution.

The principle of legality is enshrined in Article 15 of the Constitution. According to it, the supremacy of the Constitution and laws of the Republic of Uzbekistan is unconditionally recognized in the Republic of Uzbekistan. The state, its bodies, officials, public associations, and citizens shall act in accordance with the Constitution and laws².

Everyone is equally responsible to the Constitution of the Republic of Uzbekistan and the laws adopted on its basis. In a society where laws are not enforced and remain on paper, such a society will never prosper and justice will not be achieved. The law must be in practice. Whether a law is passed or not, its implementation must be firm. Legitimacy is mandatory for all links of the state mechanism, civil society, as well as citizens. Legitimacy depends on the cultural level of the population, the legal awareness and legal culture of government agencies, public associations, officials and citizens. The higher the legal awareness and legal culture of the people, the more law and order is ensured, the less lawlessness there is.

The principle of creating equal opportunities for citizens to enter the civil service is set out in Article 18 of the Constitution of the Republic of Uzbekistan. According to this article, all citizens of the Republic of Uzbekistan have the same rights and freedoms and are equal before the law, regardless of gender, race, nationality, language, religion, social origin, beliefs, personal and social status³.

After gaining independence, Uzbekistan has embarked on the path of democratization of all spheres of socio-political life. It is known from world experience that democratization of society is impossible without the strict protection of human rights and freedoms and their practical implementation.

¹ Civil service: national and foreign experience. Textbook / Azizov Kh., Khojiev E., Yuldashev A., Asadov Sh., Bekjanov D., Yuldasheva F. – T.: Tafakkur qanoti, 2019. – P.49-50.

² The Constitution of the Republic of Uzbekistan. – T.: Uzbekistan, 2020. – P.7.

³ The Constitution of the Republic of Uzbekistan. – T.: Uzbekistan, 2020. – P.9.

In general, the issue of equality in access to civil service was first addressed in the Universal Declaration of Human Rights. Article 21 of the Declaration stipulates that every citizen has an equal right to enter the civil service of their country¹.

The principle of people's participation in public administration is enshrined in Article 7 of the Constitution of the Republic of Uzbekistan. According to this article, the people are the sole source of state power. State power in the Republic of Uzbekistan is exercised in the interests of the people and only by the bodies authorized by the Constitution of the Republic of Uzbekistan and the laws adopted on its basis².

According to Article 32 of the Constitution of the Republic of Uzbekistan, citizens have the right to participate in the management of public and state affairs directly and through their representatives. Such participation is achieved through self-government, referendums and the democratic organization of state bodies, as well as the development and improvement of public control over the activities of state bodies³.

According to Article 35 of the Constitution, everyone has the right to submit applications, proposals and complaints directly to the competent state bodies, institutions or people's representatives. This means that the political activity of citizens is also carried out through appeals to government agencies and their officials⁴.

This principle can be linked to the principle of c. Democracy is a form of government in which the people have the authority to choose their governing legislation. Who people are and how authority is shared among them are core issues for democratic theory, development and constitution. Some cornerstones of these issues are freedom of assembly and speech, inclusiveness and equality, membership, consent, voting, right to life and minority rights. Democracy is by far the most challenging form of government -both for politicians and for the people. The term democracy comes from the Greek language and means «rule by the (simple) people». Doctor of Law, Professor **M.A.Ahmedshaeva** explains the concept of democracy as follows: «Democracy is the rule of the majority, which is limited by all the rights and freedoms of individuals, and the majority has no right to violate these rights and freedoms. The will of the majority is limited to human rights and freedoms»⁵. U.S. president **Abraham Lincoln** (1809-1865) defined democracy

¹ Universal Declaration of Human Rights. // <https://www.un.org/en/about-us/universal-declaration-of-human-rights>

² The Constitution of the Republic of Uzbekistan. – T.: Uzbekistan, 2020. – P.5.

³ The Constitution of the Republic of Uzbekistan. – T.: Uzbekistan, 2020. – P.13.

⁴ The Constitution of the Republic of Uzbekistan. – T.: Uzbekistan, 2020. – P.14.

⁵ Ahmedshaeva M.A. Modern trends in the development of state and law. – T: TSUL, 2018. – P.10.

briefly but very appropriately. In his opinion, democracy as: «Government of the people, by the people, for the people»¹.

In our view, democracy is a measure of how much the people participate in public administration. It should be noted that a society that does not adhere to democracy begins to move towards totalitarianism.

American political scientist **Larry Diamond** highlighted of four key elements of democracy: a political system for choosing and replacing the government through free and fair elections; the active participation of the people, as citizens, in politics and civic life; protection of the human rights of all citizens; a rule of law, in which the laws and procedures apply equally to all citizens².

The principle of civil service on the basis of the separation of powers is enshrined in Article 11 of the Constitution of the Republic of Uzbekistan. According to this article, the system of state power of the Republic of Uzbekistan is based on the principle of separation of powers into legislative, executive and judicial branches. According to this principle, the powers of state bodies are clearly defined in the law. According to it, it determines what activities each state body is engaged in, what powers it has, that is, the scope of activities of state bodies.

For example, let us analyze the principle of «separation of powers. The idea is historic, including Aristotle, an ancient Greek philosopher and scholar. By the middle of the eighteenth century, the idea had become an independent doctrine³. The famous French educator, lawyer, philosopher and writer Montesquieu (1689–1755) in his book «The Spirit of the Laws», put forward the principle of separation of powers. According to Montesquieu, the main reason for the absence of political betrayal is the complete separation and restriction of the three powers: the legislative, executive and judicial. He argues that the executive, legislative, and judicial functions of government should be assigned to different bodies, so that attempts by one branch of government to infringe on political liberty might be restrained by the other branches⁴.

It is also possible to state that the public administration and the organization of civil service also come from the principle of «separation of powers» and «interdependence of authorities». Doctor of Law, Professor R.R.Khakimov notes that the participation of the legislature in the formation of executive power does not

¹ Defining Democracy. // <https://web-archive-2017.ait.org.tw/infousa/zhtw/DOCS/whatsdem/whatdm2.htm>

² Diamond L. Lecture at Hilla University for Humanistic Studies 21 January 2004: «What is Democracy». // <http://web.stanford.edu/~ldiamond/iraq/WhaIsDemocracy012004.htm>

³ Men of Class: Aristotle, Montesquieu and Dicey on «Separation of Powers» and «The Rule of Law». // https://www.researchgate.net/publication/228175224_Men_of_Class_Aristotle_Montesquieu_and_Dicey_on_'Separation_of_Powers'_and_'The_Rule_of_Law'

⁴ Charles Louis de Secondat, Baron de Montesquieu, Complete Works, vol. 1 (The Spirit of Laws) [1748]. // <https://oll.libertyfund.org/titles/montesquieu-complete-works-vol-1-the-spirit-of-laws>

mean subordination of the executive branch to the legislature, but is one of the specific means of balancing the power¹.

Accountability and control over the activities of government agencies and civil servants is one of the organizational and functional principles. According to this principle, public authorities prepare plans, reports on the results of their activities. These reports are submitted to higher authorities, representative bodies of state power. According to the Law «On Transparency of Public Authorities», such reports and other analytical information will be made public and will be available to citizens².

The principle of binding nature of decisions made by a higher state body (civil servant) for a lower state body (civil servant) is a condition for the implementation of the activities of the state body. Execution of other illegal decisions that do not fall within the competence of a public body or employee is not allowed. According to Article 35 of the Criminal Code of the Republic of Uzbekistan, a person who fails to comply with an illegally issued order or instruction is not liable and is considered a case that excludes the criminality of the act³.

The principle of uniformity of general requirements for civil service. The requirements for civil service are the same for all types of civil service. The principle of uniformity of common requirements is achieved through the systematic regulation of the civil service and the coordination of the status of public positions, ensuring the interdependence of all elements of the institute of civil service. The principle of uniformity of requirements is reflected in the establishment of a single classification of public positions in Uzbekistan, qualification categories of civil servants, common rights and obligations, a single procedure for civil service.

The principle of responsibility of civil servants for the decisions made and the performance of functional duties. This principle is aimed at encouraging employees to perform their service duties conscientiously and correctly. It should be noted that non-compliance measures are applied. Preparation or decision-making of poor quality is a state of improper performance of official duties, an act that forms the structure of official behavior and leads to the application of disciplinary measures.

In conclusion, the principles of civil service determine the development trends of civil service. As analyzed above, the principles of civil service, along with the views of scholars, are set out in some regulations.

In our opinion, the principles of civil service should be expressed in two different ways in the law «On Civil Service», which is expected to be adopted.

¹ Khakimov R.R. Improving the legal mechanisms to ensure a balance between the branches of government. Monograph. – T.: Adabiyot uchqunlari, 2016. – P.79.

² Law of the Republic of Uzbekistan. On Transparency of Public Authorities. // <https://lex.uz/acts/-2381133>

³ Criminal Code of the Republic of Uzbekistan. // <https://lex.uz/docs/111453>

First, *the principles of access to the civil service should* be defined separately. This would have strengthened the fundamental basis for the open selection of candidates for public office. It is advisable to have the following principles in this group:

legitimacy;
creation of equal opportunities for citizens to enter the civil service;
citizen participation in public administration;
transparency;
professionalism;
transparency of admission to the civil service;
collegialism.

Second, it is *proposed to establish the principles of civil service*. While the principles of access to the civil service impose more responsibility on the state, the principles of transition to the civil service increase the responsibility of civil servants. It helps them to conduct service activities based on principles. At the same time, it strengthens the legal framework for the protection of civil servants and social protection by the state. These include the following principles:

patriotism and devotion to duty;
justice, honesty and impartiality;
ethics;
binding decisions of civil servants by higher state bodies and officials;
responsibility of civil servants for non-performance or improper performance of their official duties and exceeding the limits of their authority;
accountability and responsibility of civil servants;
openness of information on public civil service;
interaction with non-governmental organizations and citizens, mass media and business entities;
economic, social and legal protection of civil servants.

ШАХНОЗА САЛИХОВА	Юристар малакасини ошириш маркази бош мутахассиси
НИГОРА ЮНУСОВА	Юристар малакасини ошириш маркази ходими

ЮРИДИК КАДРЛАРНИ ҚАЙТА ТАЙЁРЛАШ ВА МАЛАКАСИНИ ОШИРИШ ТИЗИМИНИНГ ҲУҚУҚИЙ АСОСИ

Жаҳонга янгича қараш, очиқлик ва ошқоралик тамойилларини сарбаланд тутган ҳолда юзланаётган Янги Ўзбекистоннинг санъати ва маданияти ҳам тарихий анъаналар ва замонавий қарашлар уйғунлигида

Ўзининг янги ривожланиш босқичига чиқиб бормоқда. Ўзбекистон Республикаси давлат мустақиллигининг ўттиз йиллигида босиб ўтган ривожланиш йўлимизни сарҳисоб қилиш, мамлакатимизда амалга оширилаётган янгиланиш жараёнларини чуқур таҳлил қилиш орқали олдимизда турган устувор вазифа Ўзбекистоннинг янги тараққиёт даври учун пойдевор яратишга қаратилган саъй-ҳаракатларимизни янада кучайтиришда ғоят муҳим аҳамият касб этади.

Қонун устуворлиги, инсоннинг ҳуқуқ ва манфаатларини ҳимоя қилишни таъминлашга қаратилган суд-ҳуқуқ тизимини янада демократлаштириш ва либераллаштириш, Ўзбекистонда амалга оширилаётган изчил ислоҳотларнинг энг муҳим устуворлиги бўлганлиги ушбу тадбирни ташкил қилишга сабаб бўлди. Суд-ҳуқуқ ислоҳотлари натижалари янада кенг халқаро эътирофга сазовор бўлмоқда. Халқаро мустақил мутахассислар эътироф этганидек, Ўзбекистон фуқаролар ҳавфсизлигини таъминлашни муваффақиятли амалга ошираётган бешта мамлакат қаторига киради. Бу ҳақда жаҳон миқёсида навбатдаги Ҳуқуқ устуворлиги индексини эълон қилган «The World Justice Project» халқаро мустақил ташкилотининг йиллик маърузасида таъкидланган.

Мамлакатда юқори малакали юридик кадрларни тайёрлаш масалаларига катта эътибор қаратилмоқда. Шу боис юридик кадрларни тайёрлашга оид миллий тажрибани ҳар томонлама таҳлил қилиш, юридик таълим соҳасида таълим стандартлари, ҳуқуқни муҳофаза қилиш органлари ходимларини тайёрлаш, қайта тайёрлаш ва малакасини ошириш сифатини белгилаш мезонлари, ўқув дастурлар, юридик олий ўқув юртларида илмий-методик адабиётларни янада такомиллаштириш алоҳида долзарб аҳамият касб этмоқда.

Ўзбекистонда кадрларни қайта тайёрлаш ва малакасини ошириш узлуксиз таълим тизимининг мустақил босқичи ҳисобланади. Ушбу босқичда Ўзбекистон Республикаси Президентининг «Ҳуқуқий тарбияни яхшилаш, аҳолининг ҳуқуқий маданияти даражасини юксалтириш, ҳуқуқшунос кадрларни тайёрлаш тизимини такомиллаштириш, жамоатчилик фикрини ўрганиш ишини яхшилаш ҳақида» 1997 йил 25 июндаги ПФ-1791-сон Фармони асосида Ўзбекистон Республикаси Вазирлар Маҳкамасининг 1997 йил 21 июлдаги 364-сон қарори билан Адлия вазирлиги қошидаги Юристарлар малакасини ошириш маркази алоҳида ўрин эгаллайди.

Суд ҳокимияти мустақиллигини мустаҳкамлаш, судьялар билимлари ва малакасини ошириш, уларни ижтимоий ҳимоя қилишга қаратилган чора-тадбирлар соҳада амалга оширилаётган ишлар самарадорлигини кучайтиради. Жумладан, ушбу йўналишда давлатимиз раҳбарининг 2012 йил 30 ноябрдаги «Судлар фаолиятини янада такомиллаштириш бўйича ташкилий чора-

тадбирлар тўғрисида»ги Фармони муҳим аҳамиятга эга, у суд кадрларини танлаш ва малакасини ошириш тизимини такомиллаштириш учун кенг имкониятлар очди.

Шу муносабат билан Марказ томонидан ўқув жараёнига назарий тайёргарликнинг ҳуқуқни қўллаш амалиёти фаолияти билан яқин алоқасини таъминлаш ҳамда суд кадрларида профессионал кўникмалар ва таҳлилий фикрлаш қобилиятини шакллантиришга қаратилган ўқитишнинг замонавий модуль тизимини жорий этиш бўйича ташкилий-ҳуқуқий чора-тадбирлар амалга оширилмоқда.

Ўзбекистон Республикаси Вазирлар Маҳкамасининг 2019 йил 27 июнда «Ўзбекистон Республикаси Адлия вазирлиги қошидаги Юристарлар малакасини ошириш маркази фаолиятини янада такомиллаштириш тўғрисида»ги 531-сон ҳамда 2020 йил 8 сентябрдаги «Юридик соҳага оид билим талаб этиладиган мутахассисларни қайта тайёрлаш ва малакасини оширишнинг замонавий тизимини жорий этиш чора-тадбирлари тўғрисида» 544-сон Қарорлари¹ билан Марказнинг ҳудудий филиаллари ташкил этилган, юридик соҳага оид билим талаб этиладиган мутахассисларни қайта тайёрлаш ва малакасини ошириш тизимининг устувор вазифалари этиб белгиланган.

Марказда ҳозирги кунда 3 та кафедра мавжуд: Касбий кўникмаларни ривожлантириш кафедраси; Хусусий-ҳуқуқий фанлар кафедраси; Оммавий-ҳуқуқий фанлар кафедраси. Бундан ташқари, Марказда Фан, инновация ва таълим дастурларини ишлаб чиқиш бўлими; Ўқув жараёнини ташкил этиш ва назорат қилиш бўлими; Таълим сифатини услубий таъминлаш, мониторинг қилиш ва баҳолаш бўлими; Буюртмалар портфели ва маркетингни шакллантириш бўлими; Замонавий ахборот технологияларини жорий этиш ва масофадан ўқитишни ташкил этиш бўлими; Халқаро ҳамкорлик бўлими; Таҳририй-нашриёт бўлими; Маъмурий хўжалик ва меҳнатни муҳофаза қилиш бўлимлари ҳамда Марказ филиаллари, Бухгалтерия, Ахборот-ресурс маркази ва кадрлар бўйича катта инспектор фаолият кўрсатади.

Марказда тингловчиларни қайта тайёрлаш ва малакасини оширишнинг анъанавий ўқитиш усуллари; Марказ ва унинг филиалларида ўқитиш; мутахассислик бўйича ходимнинг иш жойида ўқитиш; кредит-модуль тизими асосида ўқитиш ва масофавий таълим (онлайн ва оффлайн) усуллари қўлланилади.

¹ Ўзбекистон Республикаси Вазирлар Маҳкамасининг 2019 йил 27 июндаги «Ўзбекистон Республикаси Адлия вазирлиги қошидаги Юристарлар малакасини ошириш маркази фаолиятини янада такомиллаштириш тўғрисида»ги 531-сон қарори // Қонун ҳужжатлари маълумотлари миллий базаси, 28.06.2019 йил, 09/19/531/3342-сон; Ўзбекистон Республикаси Вазирлар Маҳкамасининг 2020 йил 8 сентябрдаги «юридик соҳага оид билим талаб этиладиган мутахассисларни қайта тайёрлаш ва малакасини оширишнинг замонавий тизимини жорий этиш чора-тадбирлари тўғрисида»ги 544-сон Қарори // Қонун ҳужжатлари маълумотлари миллий базаси, 09.09.2020 йил, 09/20/544/1265-сон.

Марказда 2020 йилнинг январь ойидан эътиборан масофавий шаклда малака ошириш курслари йўлга қўйилган. Унда дастлаб нотариуслар ўқитилган, ҳозирги кунда адлия органлари ходимлари, ФХДЁ органлари ходимлари, адвокатлар ва юрисконсултларнинг малакасини ошириш ҳам масофавий тарзда ташкиллаштириб келинмоқда.

Марказда 2000 йилларда ҳар бир ўқув йилида ўртача 600-800 нафаргача тингловчининг малакаси оширилган бўлса, 2017/2018 ҳамда 2018/2019 ўқув йилларига келиб, бу кўрсаткич йилига 3000 нафарни, 2019/2020 ўқув йилида 4000 нафарни, 2020/2021 ўқув йилига келиб 6000 нафардан ортиқни ташкил этмоқда.

2019-2020 ўқув йилидан бошлаб, Марказда профессионал медиаторларни тайёрлаш курслари йўлга қўйилган. Хусусан, 2019 йилда 41 нафар, 2020 йилда 70 нафар ва 2021 йилнинг биринчи ярмида Марказда 295 нафар профессионал медиаторлар тайёрланиб, сертификатлар топширилди.

2020-2021-ўқув йилининг ўзида анъанавий ва онлайн шаклда ташкил этилган «Коррупция ва комплаенс назорат», «Хуқуқий билимларини ошириш» ва «Меҳнат қонунчилиги, ижро интизомини таъминлаш, шу жумладан «av.ijro.uz» тизимида ишлаш масалалари» бўйича ва бошқа мавзуларда қисқа муддатли ўқув курсларида 997 нафар тингловчи малакаларини оширди ва уларга белгиланган намунадаги сетификатлар тақдим қилинди.

Марказда малака ошириш курси битирувчиларига электрон сертификат бериш амалиётини жорий этиш мақсадида ноёб идентификация рақами QR-код ҳамда ҳимоя элементларини назарда тутувчи «Электрон сертификатлар репозиторияси» тизими ва дастурий таъминоти ва онлайн шартнома тузиш тизими ишга туширилди. Вазирлар Маҳкамасининг 2020 йил 8 сентябрдаги 544-сон қарори асосида Қорақалпоғистон Республикаси ва вилоятларда Юристар малакасини ошириш марказининг филиаллари ташкил этилди.

Марказ томонидан «Юридик соҳага оид билим талаб этиладиган мутахассисларни қайта тайёрлаш ва уларнинг малакасини оширишга қўйиладиган давлат таълим талаблари»¹ асосида ҳамда Адлия вазирлиги томонидан тасдиқланадиган, юридик соҳага оид билим талаб этиладиган мутахассисларни қайта тайёрлаш ва уларнинг малакасини оширишга қўйиладиган касбий малака талабларига мувофиқ, Марказда таҳсил олувчи тингловчилар контингенти учун алоҳида ўқув дастурлари Буюртмачи

¹ Ўзбекистон Республикаси Вазирлар Маҳкамасининг 2020 йил 8 сентябрдаги «Юридик соҳага оид билим талаб этиладиган мутахассисларни қайта тайёрлаш ва малакасини оширишнинг замонавий тизимини жорий этиш чора-тадбирлари тўғрисида»ги 544-сон Қарори // Қонун ҳужжатлари маълумотлари миллий базаси, 09.09.2020 йил, 09/20/544/1265-сон.

ташкilotлар билан келишган ҳолда ҳар чорақда янгилаб бориш йўлга қўйилган. Марказда қайта тайёрлаш ва малака ошириш бўйича тақсимот режага мувофиқ, «Адвокатларнинг малакасини ошириш»; «Нотариусларнинг малакасини ошириш»; «Давлат бошқарув органлари ва ташкилий-ҳуқуқий шаклидан қатъи назар бошқа ташкilotлар юридик хизмати ходимларининг (юрисконсултлар) малакасини ошириш»; «Ўзбекистон Саноат-қурилиш банки» акциядорлик тижорат банки юридик хизмат ходимларининг (юрисконсултлар) малакасини ошириш»; «Адлия органлари ва муассасаларига ишга биринчи марта янги қабул қилинган ходимларнинг касбий билим ва кўникмаларини шакллантириш»; «Интеллектуал мулк ва уни ҳуқуқий ҳимоя қилишнинг назарий ва амалий масалалари»; «Патент вакилларининг малакасини ошириш» бўйича ўқув дастурлари ишлаб чиқилди. Ўқув дастурларининг барчаси белгиланган тартибда Марказ Ўқув ва илмий-услубий Кенгашида муҳокама қилинган ва ўқув жараёнида фойдаланиш учун тавсия этилган. Ўқув дастурлари бўйича ҳуқуқий экспертизани амалга оширишни таъминлаш мақсадида, юқорида санаб ўтилган барча ўқув дастурларига тегишли ташкilotлардан тақризлар олинган.

Мазкур дастурлар Ўзбекистон Республикаси Президентининг «Қонун ҳужжатларни ижросини самарали ташкил этишда давлат бошқаруви органлари ва маҳаллий ижро этувчи ҳокимият органлари раҳбарларининг шахсий жавобгарлигини кучайтиришга доир кўшимча чора-тадбирлар тўғрисида»ги 2021 йил 10 февралдаги ПФ–6166-сон Фармонида белгиланган вазифаларни ўз ичига олган¹.

Ҳозирги кунда Марказда 3 нафар юридик фан докторлари, профессорлар; 2 нафар юридик фанлар доктори; 6 та юридик фанлар номзоди, доцентлар фаолият юритади. Марказнинг илмий салоҳияти 100 % ни ташкил қилади.

Ўзбекистон Республикаси Вазирлар Маҳкамасининг 2019 йил 7 июндаги 470-сон Қарори билан тасдиқланган «Давлат таълим муассасалари ҳамда нодавлат таълим ташкilotларини аттестациядан ва давлат аккредитациясидан ўтказиш тартиби тўғрисида»ги низом ҳамда ушбу низомнинг 9-бандига мувофиқ ишлаб чиқилган «Таълим ташкilotларини аттестациядан ўтказиш мезонлари» (Ўзбекистон Республикаси Адлия вазирлиги томонидан 2020 йил 27 январда 3214-сон билан давлат рўйхатига олинган) асосида Ўзбекистон Республикаси Адлия вазирлиги қошидаги Юристлар малакасини ошириш марказида ташқи баҳолаш ўтказилди.

¹ Ўзбекистон Республикаси Президентининг 2021 йил 10 февралдаги «Қонунчилик ҳужжатлари ижросини самарали ташкил этишда давлат бошқаруви органлари ва маҳаллий ижро этувчи ҳокимият органлари раҳбарларининг шахсий жавобгарлигини кучайтиришга доир кўшимча чора-тадбирлар тўғрисида»ги Ф-6166-сон Фармони // Қонун ҳужжатлари маълумотлари миллий базаси, 11.02.2021 й., 06/21/6166/0101-сон.

Аттестацияга жалб этилган 15 та малака ошириш курслари ташқи баҳолашдан ўтказилди. Аттестация натижаларига мувофиқ аттестацияга жалб этилган барча малака ошириш курслари «*Аттестациядан ўтди*» деб баҳоланганди. Ўзбекистон Республикаси Вазирлар Маҳкамаси ҳузуридаги таълим сифатини назорат қилиш давлат инспекцияси томонидан 2021 йил 30 апрель санаси билан расмийлаштирилган 23-сон, Марказнинг таълим йўналиши (мутахассислик)лари, дастурлари, босқичлари бўйича давлат намунасидаги таълим ҳақидаги ҳужжатларни бериш ҳуқуқини кафолатлайдиган «*Давлат аккредитацияси ҳақида Сертификати*» олинди.

Ўзбекистон Республикаси Вазирлар Маҳкамаси ҳузуридаги Олий аттестация комиссиясининг 2020 йил 27 февралдаги 25-сон Қарори билан Юристар малакасини ошириш маркази ҳузурида юридик фанлар бўйича фан доктори (PhD) ва фалсафа доктори (DSc) илмий даражаларини берувчи DSc.07/27.02.2020.Yu.108.01 рақамли илмий кенгаш фаолияти йўлга қўйилди. Ушбу илмий кенгашга 12.00.10 -»Халқаро ҳуқуқ» ихтисослик бўйича диссертациялар ҳимоясини ўтказишга рухсат берилди.

Марказнинг «Юрист ахборотномаси – Вестник юриста – Lawyer herald» электрон журнали www.yuristjournal.uz веб-сайти сифатида 2020 йил 17 апрель куни 1340 рақами билан давлат рўйхатидан ўтказилди. Мазкур журналининг таҳрир ҳайъати таркибига хорижий мутахассислар, жумладан: Қозоғистон Республикаси Олий суди Академияси ректори, юридик фанлар номзоди З.Х.Боймолдина ҳамда Беларусь давлат университети ўқув муассасаси «Судьялар, прокуратура, суд ва адлия муассасалари ходимларини қайта тайёрлаш ва малакасини ошириш институти» директори, юридик фанлар доктори, профессор В.Н.Годуновлар жалб қилинган. Ҳозирги кунгача мазкур журналнинг 9 та сони чоп этилди. Ҳозирда «**Юрист ахборотномаси – Вестник юриста – Lawyer herald**» журналининг халқаро миқёсдаги етакчи илмий базалардан бири CyberLeninka.ru. га босқичма-босқич киритиш бўйича ишлар олиб борилмоқда. Ҳисобот даврида илмий мақолаларни (ўзбек, рус, инглиз тилларида) бериш ҳамда илмий ишларни республика ва халқаро миқёсда оммалаштириш учун қулайлик яратиш мақсадида, Юрист ахборотномаси – Вестник юриста – Lawyer herald» журналдан «*Google scholar*»да очиқ фойдаланиш имконияти яратилган.

Марказ қуйидаги ташкилотлар билан халқаро алоқаларни амалга оширади:

Германиянинг Ўзбекистондаги Конрад Аденауэр ҳамда Фридрих Эберт жамғармалари ваколатхоналари; Германия Халқаро ҳамкорлик жамияти (GIZ); ЮСАИДнинг ҳуқуқий ислохотлар дастури; «Минтақавий мулоқот» халқаро ноҳукумат ташкилоти. Бундан ташқари, Марказ 2013 йилда «Минтақавий мулоқот» Халқаро ноҳукумат ташкилоти билан ҳамкорлик Меморандумини

имзолаган. 2018 йилда Қозоғистон Республикаси Олий суди қошидаги Одил судлов академияси билан ҳамкорлик Меморандумини имзолаган. 2020 йилда Беларусь Республикаси Давлат университетининг суд, прокуратура ва адлия муассасалари ходимларини қайта тайёрлаш ва малакасини ошириш институти билан икки томонлама ҳамкорлик Битими имзоланган. Шунингдек, Марказ билан ўзаро ҳамкорлик қилиш бўйича 13 та меморандум имзоланган.

Марказ профессор-ўқитувчилари ва ходимларининг илмий салоҳиятини ошириш мақсадида қуйидагилар зарур:

«Ўзбекистон Республикаси Адлия вазирлиги қошидаги Юристарлар малакасини ошириш маркази фаолиятини тубан такомиллаштириш тўғрисида» Ҳукумат қарорини қабул қилиш ҳамда мазкур Қарорда қуйидагилар назарда тутилиши мақсадга мувофиқ бўлади:

Тошкент давлат юридик университети ҳузуридаги олий маълумотга эга бўлган шахсларни юридик мутахассисликка қайта тайёрлаш курсларини Марказга ўтказиш;

Юридик соҳага оид билим талаб этиладиган мутахассисларни, шунингдек, олий маълумотга эга бўлган шахсларни юридик мутахассислика қайта тайёрлаш ва малакасини ошириш тизимининг устувор вазифаларини халқаро стандартларга мос ҳолда белгилаш;

давлат бошқарув органлари ва хўжалик бирлашмалари заруратга қараб, ўз кадрларининг ҳуқуқий билимларини ошириш учун доимий равишда тегишли мутахассисларини Марказга йўналтириб боришини белгилаш.

Марказ фаолиятида илмий-тадқиқот ишларини ривожлантириш, шу жумладан услубиёт ва регламентларни такомиллаштириш ҳамда соҳага фан ва техника ютуқларини жорий этиш.

Илмий салоҳиятни юксалтириш доирасида фуқаролик жамияти институтлари, оммавий ахборот воситалари ва илмий доиралар вакилларини кенг жалб этган ҳолда учрашувлар, семинарлар, давра суҳбатлари ва пресс-конференциялар ташкил қилиш.

Марказдаги вазифалар қуйидагилардан иборат «Илмий сектор» ташкил этиш:

ҳуқуқ соҳасида илмий-тадқиқот ишларини амалга ошириш;

Марказнинг илмий-тадқиқот фаолиятига фан ва техника ютуқларини жорий этиш бўйича чораларни кўриш;

ҳуқуқ соҳасидаги тизимли муаммоларни комплекс ўрганиш ва уларни ҳал этишга доир илмий асосланган таклифлар ва таъсирчан механизмларни ишлаб чиқиш;

турли вазирлик, ташкилот ва идораларнинг ҳуқуқий масалаларга оид эҳтиёжларини доимий равишда ўрганиб бориш;

илмий-тадқиқот соҳасига ривожланган ахборот технологиялари ва инновацияларни кенг жорий қилиш бўйича таклифлар ишлаб чиқиш.

Марказда кадрлар илмий салоҳиятини ошириш, ходимлар томонидан доимий равишда ўз касбий ва илмий салоҳиятини ошириб боришини қўллаб-қувватлаш мақсадида илмий даражага эга бўлган кадрлар учун тегишли шарт-шароитлар яратиш ҳамда турли имтиёз ва молиявий имкониятлар бериш.

Марказда кадрлар илмий салоҳиятини ошириш, ходимлар томонидан доимий равишда ўз касбий ва илмий салоҳиятини ошириб боришини қўллаб-қувватлаш мақсадида илмий даражага эга бўлган кадрлар учун тегишли шарт-шароитлар ва молиявий имкониятлар яратиш.

**ГАФУРОВ ФАРХОД
РАШИДОВИЧ**

Ўзбекистон Республикаси Давлат божхона
қўмитаси Божхона институти ўқитувчиси

МУСТАҚИЛ ЎЗБЕКИСТОН ДАВЛАТЧИЛИГИ ТАРИХИДА ВАЛЮТА НАЗОРАТИНИНГ МУСТАҲКАМ ҲУҚУҚИЙ ТИЗИМИ – ИҚТИСОДИЙ ЎСИШНИНГ БОШ ОМИЛИ

Ўзбекистон Республикаси мустақилликка эришгандан сўнг, ўз давлатчилиги тарихида давлат ва жамият бошқарувининг барча соҳаларини тартибга солишга қаратилган ҳуқуқий-ташқилий чора-тадбирлар кўриб келмоқда. Хусусан, бугунги кунда ҳар қандай давлатнинг барқарор ва фаравон ривожланиб боришида иқтисодиёт соҳаси муҳим ўрин тутди. Шу боис, Ўзбекистон Республикаси ўз мустақиллигини қўлга киритган кундан то бугунги кунга қадар, давлат иқтисодиётини ҳимоя қилишга қаратилган протекционизмга (*лотинча «Protektor» «ҳимоя қиламан» деган маънони англатади*) асосланган иқтисодий сиёсат олиб бормоқда. Бу борада шуни таъкидлаш жоизки, мамлакатнинг иқтисодий хавфсизлиги бевосита ташқи иқтисодий фаолият (ТИФ)нинг қай даражада тартибга солинганлиги билан боғлиқ. Маълумки, ҳар бир давлат ўзининг ТИФни тариф ва нотариф усуллар орқали тартибга солади. Валюта назоратини амалга ошириш, яъни валюта чекловларини жорий этиш бу – ТИФни нотариф тартибга солиш усуллари билан бири ҳисобланади. Шундан келиб чиқиб, ҳозирги кунда Ўзбекистон Республикасининг иқтисодий хавфсизлигини таъминлаш мақсадида хорижий валюталарнинг чегара ҳудудлар орқали олиб кирилиши ва олиб чиқилиши меъёрий-ҳуқуқий ҳужжатлар билан тартибга солинган ва чекловлар ўрнатилган. Шунингдек, бугунги кунда валюта назорати тизими ва унинг амал қилиш механизмлари сезиларли даражада эркинлаштирилди.

Жумладан, миллий ва халқаро валюта операциялари бўйича эркин конвертациянинг таъминлангани, биржа ва биржадан ташқари валюта

бозорининг такомиллаштирилгани, нақд хорижий валюта билан савдо қилиш тартибларининг соддалаштирилгани, улар кўламларининг кенгайтирилгани, валюта курсларининг унификациялангани, валюта тушумлари мажбурий сотувининг такомиллаштирилгани, валютавий чекловларнинг қисқартирилгани шулар жумласидандир.

Юқоридаги каби ўзгаришларнинг бош асоси – бу Ўзбекистон Республикаси валюта назоратининг мустаҳкам ҳуқуқий тизими ҳисобланади.

Ҳозирги кунда Ўзбекистон Республикаси валюта назоратининг ҳуқуқий тизими ўз моҳиятига кўра, Ўзбекистон Республикасининг қонунлари, Ўзбекистон Республикаси Президентининг қарор, фармон ва фармойишлари, Вазирлар Маҳкамасининг қарор ва фармойишлари, Марказий банк томонидан қабул қилинган қарорлар ва бошқа норматив-ҳуқуқий ҳужжатлардан иборатдир.

Юқоридагиларга асосан Ўзбекистон Республикасининг валюта назорати қуйидаги ҳуқуқий ҳужжатлар билан тартибга солинган:¹

Ўзбекистон Республикасининг Конституцияси;

Ўзбекистон Республикасининг 2019 йил 22 октябрдаги «Валютани тартибга солиш тўғрисида»ги Қонуни;

Ўзбекистон Республикасининг 2000 йил 26 майдаги «Ташқи иқтисодий фаолият тўғрисида»ги Қонуни;

Ўзбекистон Республикаси Вазирлар Маҳкамасининг 2018 йил 30 январдаги 66-сон Қарори билан тасдиқланган «Жисмоний шахслар томонидан нақд хорижий валютани Ўзбекистон Республикасининг божхона чегараси орқали олиб кириш ва олиб чиқиб кетиш Қоидалари»;

Ўзбекистон Республикаси Президентининг 2018 йил 23 майдаги «Бюджет маблағларидан фойдаланиш самарадорлигини тубдан ошириш ва иқтисодий жиноятларга қарши курашиш механизмларини такомиллаштириш чора-тадбирлари тўғрисида»ги ПФ–5446-сон Фармони;

Ўзбекистон Республикасининг 2019 йил 11 ноябрдаги «Ўзбекистон Республикасининг Марказий банки тўғрисида»ги 582-сон Қонуни;

Мазкур норматив-ҳуқуқий ҳужжатлар Ўзбекистон Республикаси валюта назоратининг ҳуқуқий тизимини ташкил этади. Ўзбекистон Республикаси валюта назоратининг ҳуқуқий тизимини қуйидаги жадвалдан янада ёрқинроқ кўриш мумкин.

**Ўзбекистон Республикаси валюта назорати ҳуқуқий тизимининг
ТАСНИФИ²**

Жадвал – 1

¹ <https://lex.uz> сайти маълумотлари.

² Муаллифлик ишланмаси.

«Мустақил Ўзбекистон давлатчилиги ва ҳуқуқий тизими: назарий асослар ва ривожланиш жараёнлари» мавзусидаги Республика илмий-амалий конференция

Ўзбекистон Республикаси валюта назоратининг ҳуқуқий тизими					
Ўзбекистон Республикаси Конституциясининг 78-моддаси 7-банди					
Ўзбекистон Республикасининг Қонунлари					
«Валютани тартибга солиш тўғрисида»ги Қонуни	«Ташқи иқтисодий фаолият тўғрисида»ги Қонуни	«Инвестициялар ва инвестиция фаолияти тўғрисида»ги Қонуни	«Ўзбекистон Республикасининг Марказий банки тўғрисида»ги Қонуни	«Давлат божхона хизмати тўғрисида»ги 502-сонли Қонуни ва Божхона кодекси	«Тезкор-қидирув фаолияти тўғрисида» Қонуни
Ўзбекистон Республикасининг қонун ости ҳужжатлари					
Ўзбекистон Республикаси Адлия вазирлигининг 2467-сон «Юридик ва жисмоний шахслар томонидан валюта операциялари амалга оширилишининг асосланганлиги юзасидан мониторинг олиб бориш тартиби тўғрисидаги низомни тасдиқлаш ҳақида»ги Қарори	Ўзбекистон Республикаси ВМнинг 66-сон Қарори билан тасдиқланган «Жисмоний шахслар томонидан нақд хорижий валютани Ўзбекистон Республикасининг божхона чегараси орқали олиб кириш ва олиб чиқиб кетиш қоидалари»	Ўзбекистон Республикаси Адлия вазирлигининг 2606-4-сон «Йўловчи божхона декларациясини тўлдирish ва расмийлаштириш тартиби тўғрисида»ги йўриқнома	Ўзбекистон Республикаси ВМнинг «Ўзбекистон Республикаси божхона чегараси орқали ўтказиш пунктларида икки йўлак тизимни қўллаш тартиби тўғрисидаги низомни тасдиқлаш тўғрисида»ги 814-сон Қарори	Ўзбекистон Республикаси Президентининг «Валюта сиёсатини либераллаштириш бўйича биринчи навбатдаги чоратадбирлар тўғрисида»ги ПФ–5177-сон Фармони	
Ўзбекистон Республикасида хорижий валюталарни божхона чегарасидан ноқонуний равишда олиб ўтганлик учун жавобгарлик					
Ўзбекистон Республикасининг Жиноят кодекси 182-моддаси			Ўзбекистон Республикасининг Маъмурий жавобгарлик тўғрисидаги кодекси 227-моддаси ва 2271-27-моддалари		
Ўзбекистон Республикаси Жиноят-процессуал кодексининг 345-моддаси (Жиноят ишининг терговга тегишлилиги бўйича иш юритиш белгиланган)					

Юқорида кўрсатилган қонунчилик ҳужжатларида Ўзбекистон Республикасининг валюта назорати билан боғлиқ долзарб муносабатлар тартибга солинган. Хусусан, **Ўзбекистон Республикаси Конституциясининг 78-моддаси 7-бандида** Ўзбекистон Республикаси Олий Мажлиси Қонунчилик палатаси ва Сенатининг биргаликдаги ваколатларига валюта ишларини қонун йўли билан тартибга солиш белгиланган.

Шунингдек, **Ўзбекистон Республикасининг «Валютани тартибга солиш тўғрисида»ги Қонунига асосан** валютани тартибга солиш тўғрисидаги қонун ҳужжатлари ушбу қонун ва бошқа қонун ҳужжатларидан иборатдир. Агар Ўзбекистон Республикасининг халқаро шартномасида Ўзбекистон Республикасининг валютани тартибга солиш тўғрисидаги қонун ҳужжатларида назарда тутилганидан бошқача қоидалар белгиланган бўлса, халқаро шартнома қоидалари қўлланилади. Ушбу Қонун Ўзбекистон Республикасининг валютага оид ягона давлат сиёсати амалга оширилишини таъминлаш билан боғлиқ муносабатларни тартибга солади.

Ўзбекистон Республикаси Президентининг «Валюта сиёсатини либераллаштириш бўйича биринчи навбатдаги чора-тадбирлар тўғрисида»ги ПФ–5177-сон Фармонига асосан:

Ўзбекистон Республикасининг юридик шахслари жорий халқаро операциялар (товар, иш ва хизматлар импорти, фойда репатриацияси, кредитларни қайтариш, хизмат сафари харажатларини тўлаш ва бошқа савдо характериға эға бўлмаган ўтказмалар) бўйича тўловларни амалға ошириш учун тижорат банкларида чет эл валютасини чекловсиз сотиб олишлари мумкин;

Ўзбекистон Республикасининг резиденти бўлган жисмоний шахслар чет эл валютасини тижорат банкларининг валюта айирбошлаш шохобчаларига эркин сотиши ва конверсион бўлимларида сотиб олинган маблағларни халқаро тўлов карталарига ўтказиш бўйича амалдаги тартибға асосан сотиб олиши ва чет элда ҳеч қандай чекловларсиз ишлатиши мумкин.

Шунингдек, Ўзбекистон Республикасининг «Валютани тартибға солиш тўғрисида»ги Қонуниға асосан **валютани назорат қилувчи органлар белгиланган бўлиб, улар қуйидагилар:**

Ўзбекистон Республикаси Марказий банки; Ҳисоб палатаси; Молия вазирлиги; Давлат солиқ қўмитаси; Давлат божхона қўмитаси Ўзбекистон Республикасида валютани назорат қилувчи органлардир¹. Шу билан бирға, бугунги кунда Ўзбекистон Республикасида валюта назоратини амалға оширувчи ва валюта қонунчилиги бузилишиға қарши курашишнинг институционал асослари шакллантирилган. Қуйидаги жадвалдан Ўзбекистон

¹ <https://lex.uz> сайти маълумотлари.

Республикасида валюта назоратини амалга оширувчи ва валюта қонунчилиги бузилишига қарши курашишнинг институционал тузилишини яққол кўриш мумкин.

Жадвал – 2¹



Шу билан бирга, валюта назорати соҳасида эришилган ютуқларга қамай, бугунги кунда Ўзбекистон Республикасида рақамли иқтисодиётнинг ривожланиб бораётганлиги сабабли валюта қимматликларини божхона чегараси орқали ноқонуний олиб чиқиб кетишнинг электрон усуллари ва шакллари кўпайиб бормоқда. Бу ҳолатлар чуқур таҳлилий ишлар асосида валюта назоратининг ҳуқуқий ва ташкилий асосларни янада такомиллаштиришни талаб қилмоқда.

Хусусан, соҳавий мутахассисларнинг фикрига кўра, Ўзбекистон Республикасида рақамли иқтисодиёт ривожланиб бораётганлиги сабабли электрон валюта пул маблағларининг ноқонуний равишда божхона чегаралари орқали чет давлатларга олиб чиқиб кетиш ҳолатларини содир этиш

¹ Муаллифлик ишланмаси.

тенденцияси вужудга келган. Яъни электрон валюта пул маблағларини ноқонуний равишда хорижий давлатларга олиб чиқиб кетиш ҳолатлари Ўзбекистон Республикаси божхона чегарасида ўрнатилган тартибни ва божхона қонун ҳужжатларини бузиш билан боғлиқ ҳисобланади. Бу ўз навбатида мазкур ноқонуний ҳаракат учун жавобгарликни тақозо этади. Аммо Ўзбекистон Республикаси Жиноят кодексининг 182-моддаси ва Ўзбекистон Республикаси Олий суди Пленумининг 2013 йил 6 сентябрдаги «Божхона тўғрисидаги қонунчиликни бузиш ва контрабандага оид ишлар бўйича суд амалиёти тўғрисида»ги 18-сон қарорида **фақат нақд хорижий валюта пул маблағларини** божхона чегарасидан ноқонуний ўтказганлик учун жиноий жавобгарлик белгиланган. Бунда ноқонуний электрон валюта ўтказмалари учун жавобгарлик белгиланмаган. Олий суди пленумининг 18-сонли қарорида берилган тушунтиришга кўра, шахс томонидан Ўзбекистон Республикасига бир вақтнинг ўзида олиб кириладиган ёки олиб чиқиб кетиладиган нақд валютанинг фақат бир қисми декларация қилинган бўлса, шахснинг ҳаракатлари нақд валютанинг декларация қилинмаган қисми миқдоридан келиб чиққан ҳолда квалификация қилинади.» деб белгиланган. Ушбу тушунтиришдан кўриниб турибдики, шахснинг **электрон валютани** қонунга хилоф равишда божхона чегарасидан ўтказишда айбдорлиги масаласи белгиланмаган¹. Бу борада шуни таъкидлаш жоизки, нақд хорижий валюта пул маблағларини Ўзбекистон Республикасидан чет давлатларга ноқонуний равишда олиб чиқиб кетиш жинояти каби нақдсиз, яъни электрон валюта пул маблағларини ҳам ноқонуний равишда чет давлатларга олиб чиқиб кетиш ҳолатлари фаоллашиб боради. Бу эса ўз навбатида Ўзбекистон Республикаси ҳудудида валюта сиёсатини издан чиқаради, шу жумладан, ички бозорда валюта тақчиллиги ва тўлов балансининг бузилишига олиб келади. Шу боис, ҳозирги кунда электрон валюта пул маблағларини Ўзбекистон Республикасидан хорижий давлатларга ноқонуний равишда олиб чиқиб кетишнинг олдини олиш ҳамда божхона қонун ҳужжатларини бузганлик учун маъмурий ва жиноий жавобгарликни белгилаш зарурати вужудга келган.

Юқоридагилардан келиб чиқиб, келгусида электрон валюта пул маблағларини ноқонуний равишда Ўзбекистон Республикасидан хорижий давлатларга олиб чиқиб кетишнинг олдини олиш учун қуйидаги қонун ҳужжатларига ўзгартириш ва қўшимчалар киритиш мақсадга мувофиқ:

Ўзбекистон Республикасининг «Валютани тартибга солиш тўғрисида»ги Қонунига ўзгартириш киритиб, Ўзбекистон Республикаси

¹ Ўзбекистон Республикаси Олий суди пленумининг 2013 йил 6 сентябрдаги «Божхона тўғрисидаги қонунчиликни бузиш ва контрабандага оид ишлар бўйича суд амалиёти тўғрисида»ги 18-сон қарори.

Марказий банки томонидан ваколатли орган сифатида «**Электрон валюта**» тушунчасига таъриф бериш;

Ўзбекистон Республикаси Марказий банки томонидан ваколатли орган сифатида Ўзбекистон Республикасининг 2019 йил 22 октябрдаги «Валютани тартибга солиш тўғрисида»ги ЎРҚ–573-сон Қонунининг 4-моддасига асосан¹ «**Чет эл валютаси** – муомаладаги ҳамда чет давлат (чет давлатлар гуруҳлари) худудида нақд тўловнинг қонуний воситаси бўлган пул белгилари, шунингдек муомаладан чиқарилаётган ёки муомаладан чиқарилган, аммо алмаштирилиши лозим бўлган пул белгилари, чет давлатларнинг (чет давлатлар гуруҳларининг) пул бирликларида ҳамда халқаро пул бирликларида ёки ҳисоб-китоб бирликларида банк ҳисобварақларида ва омонатларида турган **нақд ва электрон** маблағлар» деб ўзгартириш киритиш;

Ўзбекистон Республикасининг 2000 йил 26 майдаги 77-II-сонли «Ўзбекистон Республикасининг ташқи иқтисодий фаолият тўғрисида»ги Қонунининг 6-моддасига кўра, «Олди-сотди ёки айирбошлаш объекти бўлган товарлар, ишлар (хизматлар), ҳар қандай мол-мулкка, шу жумладан, қимматли қоғозлар, **шу жумладан, нақд ва электрон валюта қимматликларига**, электр, иссиқлик энергияси ва бошқа турдаги энергияга, транспорт воситаларига, интеллектуал мулк объектларига нисбатан, ташқи иқтисодий фаолиятда фойдаланилиши қонун ҳужжатлари билан тақиқланганларини истисно этганда, ташқи иқтисодий фаолият амалга оширилиши мумкин.» деб ўзгартириш киритиш;

Ўзбекистон Республикаси Жиноят кодексининг 182-моддасининг 1-қисмига «Божхона назоратини четлаб ёки божхона назоратидан яшириб ёхуд божхона ҳужжатлари ёки воситаларига ўхшатиб ясалган ҳужжатлардан алдаш йўли билан фойдаланган ҳолда ёки декларациясиз ёхуд бошқа номга ёзилган декларациядан фойдаланиб, товар ёки бошқа қимматликларни, **шу жумладан нақд ва электрон валюта пул маблағларини** кўп миқдорда Ўзбекистон Республикасининг божхона чегарасидан ўтказиш, шундай ҳаракат учун маъмурий жазо қўлланилганидан кейин содир этилган бўлса» деб ўзгартириш киритиш ва бу орқали **электрон валюталарни** божхона чегаралари орқали ноқонуний ўтказилганлиги ҳолатлари учун **маъмурий ва жиноий жавобгарликни** белгилаш мақсадга мувофиқ ҳисобланади. Мазкур чоратадбирларни амалга ошириш келгусида Ўзбекистон Республикаси божхона чегарасидан электрон валюта пул маблағларини олиб ўтишни ҳуқуқий тартибга солишга ва ноқонуний равишда хорижий давлатларга олиб чиқиш кетилишини олдини олишга ёрдам беради.

¹ Ўзбекистон Республикасининг «Валютани тартибга солиш тўғрисида»ги ЎРҚ № 573. 22.10.2019 йил.

Хулоса қилиб айтганда, Ўзбекистон Республикаси валюта назоратининг ҳуқуқи асосларини такомиллаштириб бориш мамлакат иқтисодий ўсишининг бош омили ҳисобланади.

**ТОШМАТОВ АЗИЗБЕК
САМАРИТДИНОВИЧ**

Ўзбекистон Республикаси ИИВ Малака ошириш институти Жиноятчиликка қарши курашиш кафедраси катта ўқитувчиси

ТЕЗКОР-ҚИДИРУВ ФАОЛИЯТИ НАЗАРИЯСИНING РИВОЖЛАНИШ БОСҚИЧЛАРИ ВА ИСТИҚБОЛЛАРИ

Ўзбекистон Республикаси мустақилликка эришган дастлабки йиллардан бошлаб мамлакатни ислоҳ қилишнинг асосий йўналишларидан бири қонун устуворлиги, қонунийлик, шахс ҳуқуқлари ва эркинликларини ишончли ҳимоя қилиш, қисқача айтганда, ҳуқуқий давлат ва одамлар ҳуқуқий онгини шакллантиришни таъминлашга қаратилган суд-ҳуқуқ тизимини демократлаштириш ва либераллаштириш ҳисобланаган¹.

1990 йилларда сиёсий ва ижтимоий-иқтисодий ўзгаришлар жараёнида олимлар жиноятчиликка қарши курашнинг тезкор-қидирув амалиётини назарий жиҳатдан таъминлаш ва тезкор-қидирув фаолияти назариясининг методологик асосларини мустаҳкамлаш бўйича ишларни кучайтирдилар. Мутахассислар «Милиция тўғрисида»ги, «Тезкор-тергов фаолияти тўғрисида»ги ва бошқа норматив-ҳуқуқий ҳужжатларни ишлаб чиқишда фаол қатнашдилар.

Айни вақтда, жамиятимизнинг кейинги ривожланиши янги қонунлар қабул қилиш, амалдаги қонунчилик ҳужжатларига қўшимча ва ўзгартишлар киритиш борасидаги ишларни давом эттиришни талаб қилмоқда.

Ўзбекистон Республикасининг «Тезкор-қидирув фаолияти тўғрисида»ги қонуни қабул қилингунига қадар фуқароларнинг ҳуқуқ ва эркинликларини чеклаши мумкин бўлган ҳуқуқни муҳофаза қилиш фаолиятининг тезкор-қидирув фаолиятидан бошқа барча турлари қонунчиликда тартибга солинган эди.

Қонун ҳужжатларини ўрганиш шуни кўрсатмоқдаки, тезкор-қидирув фаолияти уни амалга ошириш механизмини очмаган ҳолда қатор қонун ҳужжатларида белгилаб қўйилган эди, жумладан Ўзбекистон Республикасининг Конституцияси (121-м.), Жиноят-процессуал кодекси (339, 382-мм.), Жиноят-ижроия кодекси (68-м.), Ўзбекистон Республикасининг «Прокуратура тўғрисида» (4, 8, 28 ва 31-мм.), «Терроризмга қарши кураш

¹ Каримов И.А. Демократик ислохотларни янада чуқурлаштириш ва фуқаролик жамиятини шакллантириш – мамлакатимиз тараққиётининг асосий мезонидир. Т. 19. – Т., 2011.

тўғрисида» (4-м.), «Адвокатлик фаолияти кафолатлари ҳамда адвокатларни ижтимоий ҳимоялаш тўғрисида» (7-м.), «Наркотик воситалар ва психотроп моддалар тўғрисида»ги (29, 39-мм.) ва бошқа норматив-ҳуқуқий ҳужжатларида ўз аксини топган эди.

Шу боис Ўзбекистон Республикасининг биринчи Президенти Ўзбекистон Республикаси Олий Мажлиси Қонунчилик палатаси ва Сенатининг умумий йиғилишида тезкор-қидирув фаолияти ўтказилишининг принциплари, асослари, шакл ва усуллари, уни амалга оширувчи органлари тизимини белгиловчи «Тезкор-қидирув фаолияти тўғрисида»ги қонунни қабул қилиш таклифини билдирди. И.А.Каримов «Бу қонуннинг қабул қилиниши демократик давлатларнинг умум эътироф этилган амалиётига мос келади. Таъкидлаш керакки, бу қонун жинойтлар содир этилишининг дастлабки босқичларидаёқ уларнинг олдини олиш ва ўз вақтида тўхтатиш бўйича чораларнинг самарадорлигини, шунингдек, суриштирув ва дастлабки терговнинг сифатини оширишга хизмат қилади. Айни вақтда ҳуқуқни муҳофаза қилувчи органларнинг, авваламбор, ички ишлар идораларининг бу соҳадаги фаолиятининг янада либераллашувини таъминлашга олиб келади»¹ деган фикрларни билдирди.

Тезкор-қидирув фаолияти фан сифатида шаклланишига қадар ўзининг турли тарихий даврларини бошидан кечирган. Тезкор-қидирув фаолияти назарияси асрлар оша чуқур тарихга эга бўлган бошқа бир қатор юридик фанларга кўра нисбатан ёш ҳисобланади. У криминологияда пайдо бўлди ва кейинчалик ундан мустақил фан сифатида ажралиб чиқди.

Тезкор-қидирув фаолиятининг фан сифатида шаклланишини унинг ривожланиш тарихидан алоҳида ажратиб ўрганиб бўлмайди. Унинг аниқ қаерда ва қачон пайдо бўлганлиги ҳақида аниқ маълумотлар мавжуд эмас, лекин ибтидоий даврларда ҳам бугунги кунда олимлар томонидан номланаётган тезкор-қидирув тадбирларига ўхшаш ҳаракатларни бажаришган (масалан, олов олиш сирларини ўрганиши, ов ва балиқ овлаш учун энг яхши жойларни аниқлаш, душман қабилаларнинг ниятларини ўрганиш ва бошқ.).

Кейинчалик давлат томонидан ҳуқуқни муҳофаза қилиш фаолиятининг турларидан бири сифатида, давлатнинг разведка ва контрразведка фаолияти негизида тезкор қидирув фаолияти шаклланган ва ҳозирги кунда бу усуллар жинойтчиликка қарши курашишда ҳам кенг қўлланилмоқда.

Ўзбекистонда разведка фаолияти ҳам чуқур тарихий илдизларга эга ва давлатчилик тараққиёти билан узвий боғлиқдир. Ўзбекистонда разведканинг ривожланиши соҳибқирон Амир Темур ёки хонликлар даврида

¹ Каримов И.А. Демократик ислохотларни янада чуқурлаштириш ва фуқаролик жамиятини шакллантириш – мамлакатимиз тараққиётининг асосий мезонидир. Т. 19. – Т., 2011.

қўшни давлатлар билан муносабатларига (махфий айғоқчилар, шунингдек, савдогарлар, дипломатлар ва бошқалар маълумот олиш учун кенг ишлатилган) оид маълумотлар билан кузатилиши мумкин. Тарихий манбалар қадимда ватанимиз ҳудудида вужудга келган давлатларда ҳарбий жангчилардан ташқари «соқчи», «қоровул», «чоқар», «шихна», «ясовул», «кўкалдош», «муҳтасиб», «посбонбоши», «сарбоз», «миршаббоши» ва «миршаб»лар ҳукмдор қароргоҳи, қалъалар ва бошқа иншоотларни қўриқлаш, қишлоқ ва шаҳарлардаги осойишталик ва жамоат тартибини сақлаш, аҳоли хавфсизлигини таъминлаш ва жиноятчиликка қарши курашиш, айбдорларни аниқлаш, топиш ва жазолаш каби вазифаларини бажарган.

Шу каби тузилмалар негизида бугунги ички ишлар органлари шакллانганлиги, бу эса ўз навбатида, ички ишлар органлари ўзбек давлатчилиги тарихи билан чамбарчас боғланган тарихий илдизларига эга эканлигидан далолат беради.

Милиция-миршаблик фаолияти, жумладан, детектив иш, асосан, давлатнинг сиёсий ва иқтисодий хавфсизлигини таъминлашга қаратилган. Тарихга назар ташласак, турли даврлардаги сиёсий шароит тақозосига кўра, бу тузилмаларнинг номи, вазифалари ва иш услублари ўзгариб борганлигини кўришимиз мумкин. Масалан, XIX аср охирида Россия империяси мустамлакасига айланган Туркистонда жорий этилган милиция-миршаблик тизими асосан мустамлакачи империя манфаатларига хизмат қилиб, аҳолининг тинчлигини таъминлаш, жамоат хавфсизлиги ҳамда жиноятчиликка қарши курашиш, маҳаллий аҳолининг ҳаракатини назорат қилиш, халқ озодлик ҳаракатлари вужудга келишининг олдини олиш ва унга қарши курашишда ҳарбий бўлинмаларга кўмаклашиш вазифаларини бажариш фаолияти билан шуғулланган.

1903 йилда полиция департаменти қошида детектив идоралар раҳбарлари учун ўқув курслари ташкил этилди ҳамда ўқув маърузаларини тажрибали детектив В.И. Лебедев олиб борган. У 1909 йилда алоҳида китоб шаклида маърузалар курсини нашр этиб, ўша даврдаги полиция бошқармасида жиноят қидируви соҳасида туб ислохотлар амалга оширилган. Унда детектив бўлинмаларнинг шахсий таркиби, уларнинг ташкилий тузилиши, жинойий тергов усулларини соддалаштириш ва унинг назарий қоидаларини ишлаб чиқиш ҳақида тўхталиб ўтилган.

Шунингдек, тезкор-қидирув ишларининг назарий ва амалий асослари ҳам такомиллаштирилган. 1918 йилнинг ўрталарига келиб, мамлакат раҳбариятига жиноятчиликка қарши кураш муаммосини ҳал қилишда одатий (отлик) усуллар орқали ҳал қилиш натижа бермаётганлиги аён бўлди. Шундан сунг, барча даражаларда профессионал ва ихтисослашган бўлинмаларни шакллантириш чоралари кўрилди ва 1918 йилнинг 5 октябрида Россия

Социалистик Федератив Совет Республикаси (РСФСР) Ички ишлар халқ комиссарлиги Ҳайъатининг қарори билан бошмилиция (Главмилиция) бошқармаси таркибида Жиноят қидирув марказий бошқармаси (Центророзыск) ташкил этилди.

Жиноятчиликка қарши кураш билан шуғулланувчи органларнинг ташкил этилиши ва фаолияти давомида улар фаолиятини ташкиллаштириш, ходимларнинг касбий маҳоратини ошириш ва иш услубларини такомиллаштириш муаммолари юзага келди. Узоқ вақт давомида ушбу муаммолар маҳаллий детектив бўлинмалар раҳбарлари томонидан амалга оширилди, яъни улар қўл остидаги ходимлари билан машғулотлар олиб бордилар, уларни тегишли буйруқ ва кўрсатмалар билан таништирдилар.

Жиноятчиликка қарши кураш муаммолари тўғрисидаги инқилобгача бўлган ҳуқуқий адабиётларнинг таҳлили шуни хулоса қилишга имкон берадики, тезкор-қидирув фанининг фаол шаклланиши XIX–XX асрлар бошларида содир бўлган. Ҳукумат томонидан тезкор-қидирув билимларни тарқатиш ва жорий этишга қаратилган саъй-ҳаракатлар, нафақат кенг тарқалган жиноятчилик, балки инқилобий ҳис-туйғуларнинг ўсиши ва ижтимоий-сиёсий вазиятнинг кескинлашиши билан ҳам олдиндан белгилаб қўйилган эди.

1918 йилнинг 25 ноябрида Бошмилиция барча жиноят қидирув идораларига жиноятчиликка қарши кураш ишларини юқори даражага кўтаришлари ҳамда «фаолиятлари алоҳида аҳамиятга эга эканлиги» -ғояси асосида фаолият олиб боришлари ҳақидаги топшириқни илгари суришди, шу асосда 1918 йилнинг ноябридан махсус ўқув курсидан ўтган малакали жиноий қидирув ходимларини ва суд экспертларини тайёрлаш чоралари кўрилди.

Совет ҳокимиятининг дастлабки йилларида Бутунроссия фавқулодда комиссияси ва ишчи-деҳқон милициясининг тезкор қидирув бўлинмалари тезкор қидирув функциясини бажарган. 1918 йилда Жиноят қидируви тўғрисидаги Низом қабул қилинди ва шу вақтдан бошлаб жиноятчиликка қарши курашишда жиноий қидирув бўлинмалари етакчи ўринни эгаллади.

1922 йилнинг март ойида жиноят қидирув бўлимлари ва маъмурий ишлар бўйича бўлимлар бошлиқларининг биринчи Бутунроссия Конгресси бўлиб ўтди. Ушбу конгрессда тезкор-қидирув фаолияти илмий ташкилотининг вазифалари шакллантирилди. Марказий қидирув таркибида илмий-техник бўлим ташкил этилди ва уни илмий жиҳатдан таъминлаш ҳамда ривожлантириш юзасидан зарур чоралар кўрилди.

Ўтган асрнинг 20–30-йилларида РСФСР ва бошқа республикаларнинг ички ишлар органлари мустақил разведка патрулини такомиллаштириш учун тезкор-қидирув хизматлари фаолиятининг ташкилий ва таркибий жиҳатлари содаллаштирилди. Бармоқ излари ва тезкор-қидирув маълумотлари тизими

такомиллаштирилди, қидирув ишлари бўйича мутахассислар ўқитилди ва бошқа шу каби ислохотлар амалга оширилди¹. Ушбу йилларда жиноят қидирув бўлими, кейинчалик Социалистик мулкни ўғирлашга қарши курашиш бўлими (ОБХСС) тезкор бўлинмалари фаолиятини ташкил этиш бўйича бир қатор қўлланмалар ва кўрсатмалар ишлаб чиқилди ва нашр этилди.

Суд экспертизаси негизида тезкор-қидирув фаолияти назарияси шаклланди. РСФСР Ички ишлар халқ комиссарлигининг (НКВД) Марказий қидируви қатта инспектори И.Н.Якимовнинг янгича ташкил этилган шароитларда амалга оширган тезкор фаолияти юзасидан орттирган тажрибаси ва тушунчалари асосида «Замонавий қидирув санъати» номли мақолалари нашр этилди. Муаллиф полиция қидирув ишларини таҳлил қилиб, Совет жиноят қидирув бўлими фаолиятини такомиллаштириш имкониятларини кўриб чиқди ва биринчи марта тезкор-қидирув санъатининг илмий шартлари тўғрисида сўз юритди².

Ўтган асрнинг 40-йиллари ва 50-йилларининг биринчи ярмида тезкор-қидирув фаолияти соҳасидаги илмий тадқиқотларнинг ўтказилиши сезиларли даражада пасайди. Тезкор қидирув фаолияти назариясига фақат амалий интизом томонидан ёндошиш унинг ривожланишига тўсқинлик қилди, шунингдек, ушбу даврга хос бўлган бўрттирилган махфийлик натижасида бошқа юридик фанларнинг вакиллари тезкор-қидирув фаолияти муаммоларини ўрганишда иштирок этиш имкониятларига тўсқинлик қилди.

Шунингдек, 30-йиллар ва 50-йилларнинг биринчи ярмида тезкор-қидирув фаолияти усулларини илмий умумлаштиришда мамлакатдаги авторитаризм ва шахсга сиғинишнинг кучайгани ҳам унинг ривожланишига сезиларли даражада тўсқинлик қилди. Доимий равишда тезкор-қидирув аппаратининг куч тузилмалари «тозаланиши» натижасида профессионал тузилмани шакллантиришга, тажрибани ўрганишга ва умумлаштиришга имкон бермади. Тезкор қидирув фаолиятига фақат амалий интизом ва бўрттирилган махфийлик сифатида ёндошиш бу йўналишдаги илмий тадқиқотларнинг ривожланишига йўл қўймади. Бу эса, бу йўналишдаги олимларнинг мазкур фан муаммолари ўрганишдан четлаштирилишига олиб келди. Тадқиқотлар фақат эмпирик даража билан чекланиб, натижалар деярли фақат ёпиқ идоравий қодаларда умумлаштирилди.

Шундай бўлса-да, мазкур оғир замонларда ҳам тезкор-қидирув фани тўхтаб қолмади. Иккинчи жаҳон уруши даврида Марказий милиция мактабида С.Д.Соловёвнинг таҳрири остида «Милициянинг тезкор иши» курси учун ўқув материаллари, етакчи ўқитувчилар маърузаларининг стенографик ёзувлари,

¹ Оперативно-розыскная деятельность: учебник / под ред. К.К.Горяинова, В.С.Овчинского, А.Ю.Шумилова.- М., 2001.-С. 18.

² Дубонос Е.С. Основы оперативно-розыскной деятельности»: курс лекций. – М., 2002. – С.12.

кўргазмали қуроллар албомлари тайёрлади ва нашр этди. Улуғ Ватан урушидан сўнг тезкор бўлинмалар шахсий таркибини тиклаш бошланди. Тезкор-қидирув фаолияти соҳасидаги назарий тадқиқотларни тиклаш учун ташкилий чоралар кўрилиб, унинг ташкилий-ҳуқуқий ва назарий муаммолари бўйича тадқиқотлар босқичма-босқич тикланди.

Тезкор-қидирув фаолияти назариясини янада ривожлантириш учун энг қулай шарт-шароитлар 1950-йилларда шакллантирилди. Кейинчалик ички ишлар органларининг тезкор-қидирув фаолияти предмети мустақил илмий интизом сифатида шакллантирилди. 1954 йилда Совет социалистик республикалари иттифоқи (СССР) ички ишлар вазирлигининг Олий мактабига айлантирилган Марказий полиция мактаби ходимлари томонидан унинг шаклланиши, ривожланиши ва илмий тушунчасига ҳал қилувчи ҳисса қўшди. Мактаб ходимлари томонидан бир қатор ўқув қўлланмалари, кейинчалик тезкор-қидирув фаолияти бўйича дарсликлар тайёрланди.

Шунингдек, тезкор-қидирув фаолияти назарияси масалаларини ривожлантиришнинг жадаллашиши 1956 йилда тезкор-қидирув ишлари кафедрасининг ташкил этилиши билан бевосита боғлиқдир. Ушбу кафедранинг жамоаси (Совет социалистик республикалари иттифоқи ИИВ Академиясининг кафедраси сифатида) А.Г. Лекаръ раҳбарлигида ва кейинчалик Д.В. Гребельский, В.А. Лукашов, В.Г. Бобровлар бошчилигида тезкор-қидирув фаолияти курсининг илмий ва назарий асослари мустаҳкамланди.

Шу билан бирга, бошқа олий мактабларнинг ихтисослаштирилган кафедралари томонидан изланишлар ҳам муваффақиятли олиб борилди.

Хусусан, Совет социалистик республикалари иттифоқи Ички ишлар вазирлиги илмий-тадқиқот институти қошида тезкор-қидирув муаммоларини илмий ишлаб чиқиш бўлими ташкил этилди. Мунтазам равишда «Тезкор-қидирув фаолияти» бюллетени жиноятчиликка қарши курашда махсус кучлар, воситалар ва усуллардан фойдаланишни ўрганиш ва умумлаштириш учун нашр этиб борилди.

Тезкор-қидирув фаолияти соҳасидаги илмий изланишлар давлат хавфсизлик органлари тизимида фаол олиб борилиб, 90-йилларда бу жараёнга божхона органлари, солиқ қўмитаси, тезкор-қидирув фаолиятини амалга оширувчи бошқа тузилмалар мутахассислари, шунингдек, идоравий бўлмаган фан вакиллари ҳам қўшилдилар.

1958 йилда Совет социалистик республикалари иттифоқи ва Иттифок республикаларининг Жиноят-процессуал асослари ҳамда жиноят процессуал кодекслари қабул қилиниши муносабати билан тезкор-қидирув фаолияти биринчи марта жиноятчиликка қарши курашнинг давлат функцияси сифатида тан олинди. Ҳуқуқий асосларнинг 29-моддасига мувофиқ суриштирув

органларига жиноят изларини ва уларни содир этган шахсларни аниқлаш мақсадида зарур тезкор-қидирув чораларини кўриш юклатилди. Ушбу қоида РСФСР Жиноят-процессуал кодексининг 118-моддаси биринчи қисмида ва бошқа Иттифоқ республикалари Жиноят-процессуал кодексининг тегишли моддаларида такрорланди. Шундай қилиб, Жиноят-процессуал қонунида маълум даражада тезкор-қидирув фаолиятининг ҳуқуқий асослари баён этилди.

Совет социалистик республикалари иттифоқи Ички ишлар вазирлиги олий мактабининг тезкор ишлар бўйича кафедраси ходимлари криминология, жиноят процесси ҳамда бошқа юридик фанларнинг илмий ютуқларини ҳисобга олган ҳолда ички ишлар органлари фаолиятида оператив-қидирув фаолиятининг назарий ва амалий муаммоларини ўргана бошладилар. Дастлаб назарий муаммолари Р.С.Белкин, А.И.Винберг, Д.В.Гребельский, М.П.Карпушин каби таниқли олимларнинг асарларида ўз аксини топиб, айниқса профессор А.Г.Лекарънинг фундаментал асарлари катта аҳамиятга эга бўлди.

Криминолог Р.С.Белкин ва А.И.Винберглар тезкор-қидирув фаолиятини криминология фанининг бир қисми сифатида кўриб чиқиб, жиноятчиликка қарши курашишда унинг мустақиллигини қайд этган олимлар ҳисобланади. Кейинчалик Р.С.Белкин тезкор-қидирув фаолияти назариясини юридик фаннинг мустақил тармоғи сифатида эканлиги ва 1970 йиллардан мустақил равишда ривожланиб келган деган хулосага келди.

Олимларнинг саъй-ҳаракатлари ушбу фаннинг назариянинг предметини, методологик ва ғоявий асосларини аниқлашга қаратилган эди. Тезкор-қидирув фаолияти методологиясини бойитишга ҳамда ташкилий-тактик муаммоларни чуқур илмий таҳлил қилишга А.И.Алексеев ва Г.К.Синиловларнинг «Актуальные проблемы теории оперативно-розыскной деятельности» («Тезкор-қидирув фаолияти назариясининг долзарб муаммолари» (1973)), Г.К.Синиловнинг «Предупреждение и раскрытие обмана покупателей» («Харидорларни алдашнинг олдини олиш ва ошкор қилиш» (1968)), «Применение экономико-правового анализа в деятельности аппаратов ОБХСС» («СМУҚКБ аппарати фаолиятида иқтисодий ва ҳуқуқий таҳлилдан фойдаланиш» (1986)), Д.В.Гребельскийнинг «Теоретические основы и организационно-правовые проблемы оперативно-розыскной деятельности органов внутренних дел» («Ички ишлар органлари тезкор-қидирув фаолиятининг назарий асослари ва ташкилий-ҳуқуқий муаммолари» (1977)) ҳамда «Предупреждение и раскрытие краж личного имущества из квартир и других помещений» («Хонадонлардан ва бошқа бинолардан шахсий мулк ўғирланишининг олдини олиш ва фош қилиш» (1984)) асарлари ўзининг салмоқли ҳиссасини кўшган.

1973 йилда Совет Социалистик Республикалари Иттифоқи Ички ишлар вазирлигининг Олий мактаби Совет социалистик республикалари иттифоқи Ички ишлар вазирлиги Академиясига ўзгартирилди, шу асосда тезкор-қидирув профилининг янги бўлимлари ташкил этилди ва ўқитиш методикасида «Ички ишлар органларининг тезкор-қидирув фаолияти» ўқув курси такомиллаштирила бошланди. Назарий позицияларни мустаҳкамлаш, талабаларни фаол ўқитиш шаклларида фойдаланиш орқали амалий кўникмаларини шакллантириш билан бирлаштирилди.

Иқтисодий соҳада операцион бўлинмаларнинг муваффақиятли ишлаши илмий қўллаб-қувватлашни талаб қилди. 1976 йилда Совет социалистик республикалари иттифоқи Ички ишлар вазирлигида таниқли олим Г.К.Синилов бошчилигидаги социалистик мулкни ҳимоя қилишнинг иқтисодий ва ҳуқуқий муаммолари бўйича илмий-тадқиқот лабораторияси яратилди.

1980 йилларда илмий-тадқиқот жамоалари жиноятчиликка қарши курашнинг тезкор-қидирув функциясини қонунчилик йўли билан тартибга солиш ғоясини амалга оширишга ҳаракат қилдилар ва тегишли таклифлар киритдилар. Бироқ, уларнинг кўпчилиги идоравий актларни ишлаб чиқишда ҳисобга олинмай, бунинг сабаблари сифатида давлат раҳбариятининг, хусусан вазирлик ва идораларнинг сиёсийлашганлигини айтиш мумкин.

Ўзбекистон мустақилликка эришгандан сўнг 1991 йилдан шу кунга қадар демократик ислохотларни янада чуқурлаштириш ва фуқаролик жамиятини шакллантириш ва ривожлантириш жараёнида 2012 йил 25 декабрда Ўзбекистон Республикасининг «Тезкор-қидирув фаолияти тўғрисида»ги қонуни қабул қилинди.

Ушбу қонун жиноятчиликка қарши курашда тезкор-қидирув кучлари, восита, усул ва шаклларида фойдаланишнинг ҳуқуқий асосини яратиш ва мустаҳкамлаш учун жиддий истиқболга айландики, бу ҳол қўйилган мақсадларга юқорироқ ташкилий ва тезкор-тактик даражада эришиш имконини беради. Мазкур қонун тезкор-қидирув фаолиятининг мавжудлигини ҳам, унинг энг муҳим қоидаларини ҳам бевосита тартибга солувчи олий юридик кучга эга ҳужжат ҳисобланади.

Ўзбекистон Республикаси Президенти Ш.Мирзиёев 2017 – 2021 йилларда Ўзбекистон Республикасини ривожлантиришнинг бешта устувор йўналиши бўйича Ҳаракатлар стратегиясида қонун устуворлигини таъминлаш ва суд-ҳуқуқ тизимини янада ислоҳ қилиш ушбу стратегиянинг устувор йўналишларидан бири сифатида зарурлигини таъкидлайди:

диний экстремизм, терроризм ва уюшган жиноятчиликнинг бошқа шаклларига қарши кураш бўйича ташкилий-амалий чора-тадбирларни кучайтириш;

ҳуқуқни муҳофаза қилиш органлари ва назорат қилувчи органлар фаолияти натижаларини самарали режалаштириш ва таҳлил қилиш, тизимли ҳуқуқбузарликларнинг сабаблари ва шартларини аниқлаш ва йўқ қилиш.

Ушбу вазифаларни амалга ошириш тезкор-қидирув фаолияти билан боғлиқ муаммоларни ҳисобга олмасдан, хусусан тезкор-қидирув фаолияти натижаларидан фойдаланган ҳолда, шунингдек тезкор-қидирув органлари томонидан уюшган жиноятчиликнинг ҳар қандай шакллариغا қарши курашиш бўйича ташкилий чора-тадбирларни кучайтирмасдан туриб амалга ошириб бўлмайди. Президентнинг «Ички ишлар органларининг фаолияти самарадорлигини тубдан ошириш, жамоат тартибини, фуқаролар ҳуқуқлари, эркинликлари ва қонуний манфаатларини ишончли ҳимоя қилишни таъминлашда уларнинг масъулиятини кучайтириш чора-тадбирлари тўғрисида» 2017 йил 10 апрелдаги Фармонида мувофиқ Жиноят қидирув ва терроризмга қарши кураш бош бошқармаси Жиноят қидирув бош бошқармаси ҳамда Терроризм ва экстремизмга қарши курашиш бош бошқармасига ўзгартирилди, бу эса жиноятчиликка қарши курашда тезкор-қидирув органларини ролини кучайтирди.

Шундай қилиб, жиноий-процессуал фаолиятни тезкор-қидирув фаолиятига боғламасдан, тезкор-қидирув фаолияти натижаларидан фойдаланишда тезкор-қидирув фаолияти натижаларини тақдим этиш ва улардан фойдаланишнинг биргаликдаги механизмини ишлаб чиқмасдан туриб, содир этилган кўплаб жиноятларни аниқлаш ва тергов қилишда муваффақиятга эришиб бўлмайди.

Тезкор-қидирув қонунчилиги нормалари ва турли идоравий меъёрий ҳужжатлар ўртасидаги зиддиятларнинг мавжудлигини ҳисобга олган ҳолда, маҳаллий ва хорижий тажрибаларни ҳисобга олган ҳолда тизимли қиёсий ёндашув асосида тезкор-қидирув фаолиятини ҳуқуқий тартибга солишни такомиллаштириш муҳим аҳамиятга эга эди. Яна бир ютуқли томонлардан бири – тезкор-қидирув методикасининг тезкор-қидирув тадбирлари ўтказиладиган вазиятларга мослаштирилишидир. Методика илгари тезкор-қидирув фаолиятини фанида алоҳида ўрин эгаллаб, тезкор-қидирув фаолиятининг ташкилий шаклларида бири сифатида ҳужжатлар назариясида асос топди. Бу аниқ жиноятларни содир этганликда гумон қилинган шахсларнинг ҳаракатларини ҳужжатлаштириш бўйича илмий тавсиялар бўлиб, улар тезкор-қидирув фаолиятини амалга ошириш учун ташкилий шакл бўлиб хизмат қилади ва моҳиятига кўра тезкор-қидирув методикаси функцияларини бажарди¹.

¹ Климов И. А., Синилов Г. К. Предмет, система, методология, история и перспективы развития теории оперативно-розыскной деятельности: учебное пособие. – М., 1995. 13-с.

Тезкор-қидирув фаолияти назариясининг йўналишлари бир-бири билан чамбарчас боғлиқ ва бир-бирининг ривожланишини рағбатлантиради. Шундай қилиб, методология таъсирида тезкор технологиялар йўналиши такомиллаштирилмоқда. Сўнгги йилларда замонавий техника фанлари ютуқлари (информатика, электроника, кибернетика ва бошқалар) тезкор технологиянинг янги воситаларини яратиш учун ишончли асос яратди. Жиноят процессида оператив аҳамиятга эга бўлган маълумотларни қайд этиш, сақлаш ва олиб қўйиш мақсадида махсус техника воситаларидан фойдаланишнинг назарий ва амалий жиҳатлари такомиллаштирилди.

Бугунги кунда мазкур фаннинг долзарб муаммолари сифатида унинг илмий билимлар интеграциялашувининг асосий йўналишида тезкор-қидирув фаолияти умумий назариясини ишлаб чиқишдир. Бир неча ўн йиллар давомида тезкор-қидирув фаолиятининг ягона назарияси асосан ҳуқуқий фан сифатида ривожланиб келди. Шунинг учун ҳам у бошқа ҳуқуқий фанлар (суд экспертизаси, жиноят ва жиноят қонуни, жиноят процесси ва бошқалар) маъмурий, фуқаролик ва божхона ҳуқуқлари фанлари билан чамбарчас боғлиқдир.

Шу билан бирга, тезкор-қидирув фаолияти назариясини фанлараро фан сифатида ҳақли равишда таърифлаш мумкин, чунки у иқтисодий, психологик, тарихий ва бошқа кўплаб билимларни жалб қилган ҳолда ривожланган ва ривожлантирилиши керак.

Ҳозирги вақтда тезкор қидирув фаолияти назарияси нафақат ихтисослашган, балки фуқаролик ҳуқуқий олий ўқув юртларида (факультетларида) ҳам ўрганилмоқда. Бу тезкор-қидирув фаолияти назариясини барча ҳуқуқшунослар томонидан касбий вазифаларини малакали бажариши учун зарур бўлган билим ва ҳуқуқий фан сифатида тан олиншини аниқлатади.

Сўнгги йилларда бир қатор таниқли олимлар (Г.К.Синилов, А.А.Чувилев, А.Ю.Шумилов ва бошқалар) тезкор-қидирув фаолияти назариясининг ҳозирги босқичида ҳуқуқий нормаларни тизимлаштириш, уларни ягона тармоқ тизими ҳуқуқ ҳақидаги янги билим соҳасини шакллантиришга имкон беради (шартли равишда «жиноят-қидирув ҳуқуқи» деб юритилади) ва ушбу соҳада вужудга келадиган ҳуқуқий муносабатларнинг моҳияти тўғрисидаги масалани ҳал қилишга имкон беради¹.

Ўзбекистонда ТҚФ фанининг ривожланишига ўз хиссасини қўшган олимлар сифатида Д.Н. Назарбаев, Ў.Д. Жўраев, Р.Р. Сайтбаев, Ю.С.Пулатов, А.А.Хамдамов, Т.Р.Сайтбаев, В.Каримов, Б.Э. Закиров, В.В. Черушев, М.С. Бекмурзин, М. Утаев, Р. Атаев, А.В. Тянь, У.Р. Кабулов, С.Н.Гордеев

¹ См.: Дубоносов Е.С. Указ. соч. – С. 4.

ва Ш.К. Гиясов ишларини келтиришимиз мумкин. Уларнинг муаллифлигида давлат тилида бир қатор ўқув қўлланмалари, шарҳлар нашр қилинди. Ушбу ўқув адабиётларида тезкор-қидирув ҳуқуқи фанининг методик хусусиятга эга қоидалар, мазмуни ва норматив-ҳуқуқий тартибга солиниши каби жиҳатлари ўрганилиб, унинг натижалари амалиётга татбиқ этилганлиги билан аҳамиятлидир.

Айни вақтда жамият ҳаётининг турли соҳалари ривожланиши, жиноятчиликнинг содир этиш усуллари ва қўлланиладиган воситаларининг ҳам такомиллашишига олиб келмоқда. Бу жараён асосан дунёда турли коммуникация технолгиялари ва техниканинг такомиллашиб бораётганлиги билан боғлиқдир.

Хулоса ўрнида айтиш мумкинки, тезкор-қидирув фаолиятини доимий такомиллаштириш мақсадида бу соҳадаги илмий изланишларни амалга ошириш ва амалиётга татбиқ этиш заруратини вужудга келтиради.

**УРАЗБОЕВА ГУЛЧЕХРА
КУЧКАРОВНА**

Ўзбекистон Республикаси ИИВ Малака
ошириш институти Ўқув-услубий бўлим
ўқитувчи-методисти

ЖАМОАТЧИЛИК НАЗОРАТИ: ТАРИХИ, МАЗМУНИ ВА АҲАМИЯТИ

Давлат бошқарув органлари фаолияти устидан жамоатчилик назоратини ўрнатиш фуқаролик жамиятининг энг муҳим белгиларидан биридир. Маълумки, жамият манфаатларини эътибордан четда қолдириш, баъзи ҳолларда ўзларига тегишли ваколатларни суиистеъмол қилиш давлат органлари фаолиятида кузатиладиган ҳолдир. Давлат аксарият ҳолларда ўз ҳокимиятини халқ билан баҳам кўрмасликни маъқул кўради. Бундай салбий ҳолатнинг узлуксиз давом этиши давлат институтининг асл моҳиятига путур еткази ва у бажарадиган ижтимоий вазифаларнинг ўзгаришига олиб келади. Оқибатда, ҳокимиятни чеклаш, яъни уни назорат қилишга зарурат туғилади.

Назорат, яъни давлатни бошқариш, мансабдор шахсларни тайинлаш ҳамда улар устидан фуқаролар томонидан назорат олиб борилиши тарихдан мавжуд.

Арасту (Аристотель) томонидан сиёсий қарашлар тизими Афлотун (Платон)га қараганда бойроқ ва батафсилроқ тақдим этилган. Арасту 158 та «Политий»га эга бўлиб, унда қадимги юнон шаҳар-давлатларининг сиёсий тузилишини тавсифлаган. «Политий» асосида у давлат ва давлат тузилиши шакллари тўғрисида материалларни мунтазам равишда баён қилиб,

«Сиёсат»ни тузди. Платондан фарқли ўлароқ, Аристотель жамият ва давлат ўртасида фарқ борлигини таъкидлаган.

Арасту Афлотун эътиқодини бутун жамият манфаатларининг шахс манфаатларидан устун қўйишини сақлаган ҳолда, шу билан бирга, шахс манфаатларига, давлатнинг фуқаролар олдидаги жавобгарлигига катта аҳамият берган. Аристотель ўзининг асарларида «Халқнинг мансабдор шахслар ва ҳуқумдорлар устидан назоратни давлатнинг сиёсий барқарорлиги ҳамда гуллаб-яшнашининг энг муҳим шартларидан бири»¹ деб ҳисобланган.

Арастудан сўнг «Иккинчи устоз» номи билан машҳур бўлган, файласуф, энциклопедиячи – олим, астроном, математик, ўрта асрлар Шарқ медики, шарқ арастучиларининг асосий вакилларида бири бўлган Абу Наср Ал-Фаробий ҳам давлат бошқарувида мансабдор шахсларни тайинлаш ва улар устидан жамоатчилик назоратини олиб борилиши бўйича бир қанча ғояларни илгари сурган. Ал-Фаробийнинг энг етук 948 йилда Мисрда яратилган «Фозил одамлар шахри» асарида ҳуқумдорларнинг аҳоли олдида ҳисоб бериб туришлари ва уларнинг қонунларига сўзсиз бўйсунушлари зарурлиги алоҳида таъкидланади яъни «...уларнинг ўзларидан сайланган раҳбар ёки бошлиқлар ҳокими мутлоқ бўлмайди. Улар одамлар ичидан кўтарилган, синалган энг олийжаноб, раҳбарликка лойиқ кишилар бўладилар. Шунинг учун бундай раҳбарлар ўз сайловчиларини тўла озодликка чиқарадилар, уларни ташқи душмандан муҳофаза қиладилар»² дейди. Абу Райҳон Беруний эса ҳуқумдорнинг сайланиши, ҳокимият ўзгариши ғоясини илгари сурган биринчи шарқий назарий олимлардан бири бўлган. Ҳокимиятни адолатли бошқариш учун зарур фазилатларга эга бўлган ҳуқумдорлар сайланган. Беруний «Етакчилик ва назорат бу – етакчи ҳақоратланган ҳамда хорланган ёки хафа қилинган фуқароларни ҳимоя қилиш» шунингдек «Ҳар бир давлат қишлоқ хўжалигисиз ва деҳқончиликка суянмасдан яшай олмайди» деб ўз фикрларини айтиб ўтган. Ушбу фикрлардан кўриниб турибдики, сайланган ҳуқумдорлар яхши фазилатларга эга бўлиши, фуқароларнинг ҳуқуқлари ва эркинликларини ҳимоя қилиб келиши ҳамда ҳар бир фуқаро доимий меҳнат билан банд бўлишлари тўғрисида ўз замонасида таъкидлаб ўтган.

«Адолатли жамиятнинг асосий вазифаси – аҳолининг юқори ва қуйи қатламлари, кучли ва кучсизлар ўртасидаги мувозанатга эришишдир». Ушбу адолатли жамият назариясини юридик жамият сифатида Ибн Сино илгари сурди. Жамиятнинг барча аъзолари қонунга бўйсиниши, уларга риоя қилмаганлар қаттиқ жазоланишини айтган. «Ҳаттоки подишоҳ адолатсизликка йўл қўйса ҳам, халқнинг унга қарши кўзғолони қонунийдир ва буни жамият

¹ Аристотель об обществе и государстве / <https://lektsii.org/4-29187.html>.

² Фозил одамлар шахри. Абу Наср Фаробий / Таржимонлар А.Ирисов., М.Махмудов., У.Отажон. Масъул муҳаррирлар М.Хайруллаев., М.Жакбаров. – Тошкент: Янги аср авлоди, 2016. – 320 б.

кўллаб-қувватлаши керак. Жамиятнинг барча аъзолари адолатли қонунларга муҳтож ва ҳамма меҳнат қилиши даркор»¹.

Бобоколонимиз Амир Темур ҳам ўз даврида босиб олинган ҳар бир давлатнинг фуқаролари ўзларига ҳоким тайинлашларини қўйиб берганлар ва бу ҳақда «Темур тузуклари» китобида шундай ёзади «Тўққизинчи (тузуким) – раият аҳволидан огоҳ бўлдим, улуғларини оға қаторида, кичикларини фарзанд ўрнида кўрдим. Ҳар ернинг табиати, ҳар эл ва шаҳарнинг расму одатлари, мизождан воқиф бўлиб турдим. Ҳар бир ўлка ва шаҳар аҳлининг ашрофулуғлари билан дўст тутиндим. Мизожларига, табиатига тўғри келган, ўзлари тилаган одамларни уларга ҳоким қилиб тайинладим. Ҳар бир диёр аҳолисининг аҳволидан огоҳ бўлиб турдим. Ҳар бир мамлакатнинг аҳволини, сипоҳу раият кайфиятини, туриш-турмушини, қилиш-қилмишларини, булар ўрталаридаги алоқаларни хатга битиб, менга билдириб туришлари учун диёнатли, тўғри ёзувчи кишиларни белгиладим. Бордию эгри ёзганлари менга билдирилса, уларни жазоладим. Ҳокимлару сипоҳдан қай бирининг халққа жабр-зулм етказганини эшитсам, уларга нисбатан дарҳол адолату инсоф юзасидан чора кўрдим»². Мазкур қадимий жамоатчилик назоратининг ҳуқуқий талимотидан кўринадики, ушбу жамоатчилик назоратини тушунишда турлича ёндашувлар мавжуд бўлган.

Жамоатчилик назорати узоқ тарихга эга бўлса ҳам, уни илмий тушунча сифатида фанга ижтимоий психологиянинг асосчиларидан бўлган Жан Габриэл Тард олиб кирди. Россияда 19-аср охири ва 20-аср бошларида Тарднинг ғоялари жуда машҳур эди. Унинг қарашлари рус субъектив мактаби концепциясининг ривожланишига кучли таъсир кўрсатган. Тард социологиянинг бугунги кунда «Оммавий маданият» ва «Жамоатчилик фикрини таҳлил қилиш» каби машҳур йўналишларнинг асосчисига айланган. Тард «Ижтимоий назорат» атамасидан ташқари «Социология» фанида мавжуд бўлган бошқа тарифларга ҳам тurtки берди. Масалан: Ижтимоий назорат – бу жамоат тартибини сақлашнинг махсус механизми бўлиб, у икки элементни ўз ичига олади: Ижтимоий нормалар ва ижтимоий санкциялар. Ижтимоий нормалар – жамиятда ўзини қандай тутиш кераклигини кўрсатадиган тушунчадир. Ижтимоий санкциялар – бу одамларни ижтимоий нормаларни бажаришга ундайдиган мукофотлар ёки жазолар тушунилади. Шундай қилиб, жамиятда тегишли меъёрларга мос келадиган шахсларнинг хатти-ҳаракатларини рағбатлантиради ёки агар улардан четга чиқса, девиант деб номланган хатти-ҳаракатларни жазолайди. Ижтимоий назорат жамият

¹ Рустемова Н., Адамбоева М и др. / <https://cyberleninka.ru/article/n/formirovanie-i-etapy-razvitiya-idey-demokraticeskogo-obschestva-v-uzbekistane/viewer>.

² Темур тузуклари // Халқаро Амир Темур жамғармаси. Ўзбекистон Республикаси фанлар Академияси Абу Райхон Беруний номидаги шарқшунослик институти. 2019. – 77 б.

барқарорлигининг асосидир, унинг заифлашиши низоларга, келишмовчиликларга ва тартибсизликка олиб келади, шунинг учун ижтимоий санкциялар ижтимоий назорат тизимида асосий рол ўйнайди. Улар турли хил шахслар томонидан ижтимоий меъёрлар қандай кузатилаётганига жамиятнинг муносабатини билдиради¹.

Ўзбекистон юридик энциклопедиясида эса, «Жамоатчилик назорати – бу давлат ҳокимияти ва бошқарув органлари ҳамда нодавлат ташкилотлар фаолияти устидан фуқаролар, уларнинг бирлашмалари ва ўзини ўзи бошқариш, фуқаролик жамиятининг бошқа тузилмалари (институтлари), шунингдек давлат ва нодавлат органлари таркибида тузилган жамоатчилик органлари томонидан қонун доирасида олиб бориладиган назорат»² деб таъриф берилган.

Айрим олимлар «Жамоатчилик назорати – бу сиёсий партиялар, турли жамоат бирлашмалари, кўнгилли ташкилотлар, оммавий ахборот воситалари, фуқаролар, яъни жамоатчилик назорати субъектлари томонидан давлат органлари фаолиятида қонунийликка ва инсон ҳуқуқларини таъминлашга риоя этилиши устидан амалга оширадиган ижтимоий назоратдир», деб таъкидлашади. Ҳозирги даврдаги ўзбек олимлари жамоатчилик назоратини ижро ҳокимияти устидан амалга ошириш масалаларини монографик жиҳатдан ўрганган.

Х.Р. Мухамедходжаеванинг фикрича, «Жамоатчилик назорати жамоат бирлашмалари, сиёсий партиялар, оммавий ҳаракатлар, ижодий уюшмалар, олимлар жамияти, хотин-қизлар, фахрийлар ва ёшлар ташкилотлари, оммавий ахборот воситалари, фуқаролар ҳамда уларнинг ўзини ўзи бошқариш органлари ҳамда бошқа уюшмалар томонидан назорат қилинаётган давлат органи фаолиятида қонунийлик ва инсон ҳуқуқларига риоя этилишини таъминлаш, кучайтириш мақсадида амалга ошириладиган назоратдир». Мазкур таърифда тадқиқотчи жамоатчилик назорати субъектларини номма-ном келтириб ўтади.

Профессор О. Оқюлов жамоатчилик назоратини иқтисодиёт соҳаси билан чеклаган ҳолда кўрсатади, яъни «фуқаролик жамиятида илгари давлат бошқарувида бўлган ишларни бир қисми жамоа бошқарувида ўтади, шунингдек кучли жамоат назорати тизими амал қилади. Иқтисодиёт соҳасида, масалан, ҳакамлик судлари ва халқаро арбитражлар томонидан низоларни ҳал этиш, истеъмолчилар ҳуқуқлари ва ҳуқуқий манфаатларини ҳимоя қилувчи жамоат бирлашмалари фаолият юритиши бунга яққол мисол бўла олади», деб таъкидлайди.

¹ Габриэль Тард. Социальный порядок и социальный контроль // <https://studopedia.info/4-1030.html>.

² О'zbekiston yuridik ensiklopediyasi. Mas'ul muharrir N. Toychiyev. – Т.: Adolat, 2010. – В.167.

Б.И. Исмоилов жамоатчилик назорати тушунчасини фуқаролик жамияти институтларининг фаолияти, Ўзбекистон Республикаси фуқаролари ва уларнинг бирлашмаларининг давлат ҳокимияти органлари ва бошқаруви устидан назоратидир, деб тавсифлайди. Тадқиқотчи Ж. Чоршанбиев фуқаролик жамиятини шакллантиришда жамоатчилик назоратининг аҳамияти ҳақида фикр юритиб, «жамоатчилик назорати жамиятда ижтимоий адолат барқарор бўлишида шахс, жамият ва давлат алоқаларида тенглик, масъулият ва жавобгарлик бўлиши учун хизмат қиладиган муҳим омилдир. У инсоннинг ҳуқуқ ва эркинликлари нафақат давлат томонидан кафолатланиши, балки давлат органлари фаолиятида уларнинг устувор бўлишини таъминлайди. Жамоатчилик назорати – фуқаролар томонидан амалга ошириладиган назоратдир».

Тадқиқотчи Ш. Бафаев жамоатчилик назорати ҳақида мушоҳада этиб, бугунги кунда ижтимоий-иқтисодий жараёнларни самарали бошқариш нафақат давлат ҳокимияти ва бошқарув органлари қарорлари қанчалик сифатли чиқарилиб, ижрочиларга етказилишигагина боғлиқ бўлмасдан, балки аҳолининг мазкур ижтимоий-иқтисодий қарорларнинг ҳокимият томонидан кўзда тутилган ечимларига муносабати ҳамда аҳоли давлат-ҳокимият ваколатларга эга бўлган давлат органлари таъсир кўрсата оладими ва уларнинг фаолиятини назорат қила оладими, деган масалаларга ҳам боғлиқдир. Шунга кўра бугунги кунда кун тартибда биринчи ўринга давлат ва ҳокимият тузилмалари фаолияти устидан фуқаролик жамияти институтлари томонидан жамоатчилик назоратини ўрнатиш¹ деб билади. М. Мамасиддиқов куйидагича фикр билдиради: «Жамоатчилик назорати, биринчидан, фақатгина жамият учун эмас, балки давлат ҳокимияти ва бошқарув органлари фаолиятини самарали ташкил қилишда ҳам муҳим аҳамиятга эга. Зеро, жамоатчилик назорати қонунларнинг самарали ишлашини таъминлашга, инсон ҳуқуқ ва эркинликларини ҳурмат қилишга ҳамда уни ҳимоя қилишга даъват этади, давлат тузилмаларининг такомиллашувини таъминлайди. Жамоатчилик назорати орқали мансабдор шахсларнинг жавобгарлиги ва масъуллиги ошади. Иккинчидан, жамоатчилик назорати орқали фуқаролар фикр-мулоҳазаларининг ижтимоий ҳаётдаги таъсирчанлиги ортади. Бу, ўз навбатида, мамлакатда ислоҳотларнинг янада самарали амалга оширилишини таъминлайди. Учинчидан, жамоатчиликнинг ишончи ҳамда қўллаб-қувватлаши орқали давлат ҳокимияти ва бошқарув органлари ўз фаолиятини янада самарали ташкил этиш имконига эга бўлади»². Р. Ҳақимовнинг фикрича,

¹ Нажимов М. Жамоатчилик назорати институтининг назарий – методологик жиҳатлари // Тошкент давлат юридик Университети Ахборотномаси.

² Mamasiddiqov M.M. Jamoatchilik nazorati fuqarolik jamiyatini rivojlantirish omilidir // Huquq va burch. – 2014. – № 5.

«Жамоатчилик назорати – кучли фуқаролик жамиятининг ажралмас институтларидан бўлиб, фуқаролик жамияти институтлари, кенг жамоатчилик томонидан давлат ҳокимияти ва бошқарув органлари, уларнинг мансабдор шахслар фаолиятини қонунга мувофиқлик нуқтаи назаридан мунтазам назорат қилишни англатади»¹. А.А. Отажонов Ички ишлар органлари соҳасида жамоатчилик назоратини қуйидагича талқин қилган. «Ички ишлар органларига юксак масъулият юклатилиши баробарида давлатнинг халқ билан бевосита иш олиб борувчи вакили – ички ишлар органлари ходимларига, ҳам ишонч, ҳам юксак масъулиятни ҳис этган ҳолда халқ манфаати йўлида фидойилик билан хизмат қилиш вазифасини юклайди. Шунинг учун ҳам ички ишлар органлари фаолияти устидан самарали жамоатчилик назоратининг ўрнатилиши фуқароларнинг давлатга бўлган ишончини оширишга хизмат қилади»².

Хулоса ўрнида шуни таъкидлаш лозимки, «жамоатчилик назорати» тушунчасига турли муаллифлар томонидан таърифлар берилган бўлишига қарамай, бугунги кунда унинг расмий тушунчаси мавжуд эмас. Хусусан, 2018 йил 12 апрелда қабул қилинган «Жамоатчилик назорати тўғрисида»ги Қонунда «жамоатчилик назорати» тушунчасига таъриф берилмаган. Лекин мазкур қонунда жамоатчилик назорати субъектлари, объектлари, принциплари, шакллари каби масалалар белгилаб қўйилган.

**ОТАБЕК
ИБРАГИМОВ**

Ўзбекистон Республикаси Президенти
Администрацияси масъул ходими

КИОТО КОНВЕНЦИЯСИ: БОЖХОНА ТАРТИБ-ТАОМИЛЛАРИНИ СОДДАЛАШТИРИШ ВА УЙЎНЛАШТИРИШНИНГ МУҲИМ ЖИҲАТЛАРИ

Бугунги кунда Жаҳон савдо ташкилотига аъзо бўлиш масаласи республикамиз учун кун тартибига чиққан экан, халқаро битимларда мавжуд қоида ва стандартларни амалиётга татбиқ этиш муҳим аҳамият касб этади. Хусусан, «Божхона тартиб-таомилларини соддалаштириш ва уйғунлаштириш тўғрисидаги халқаро конвенцияга (Киото, 1973 йил 18 май, 1999 йил 26 июнда қабул қилинган ўзгартиришлар билан) Ўзбекистон Республикасининг кўшилиши тўғрисида» 2020 йил 21 декабрдаги ЎРҚ-654-сон қонунининг қабул қилиниши бу борадаги дастлабки қадамлардан бири ҳисобланади.

¹ Hakimov R. Mamlakatni modernizatsiya qilish va kuchli fuqarolik jamiyatini barpo etishda jamoatchilik nazoratini takomillashtirishning dolzarb masalalari // Fuqarolik jamiyati. – 2011. – № 10. – B.5.

² Мамасиддиқов М.М., Отажонов А.А. ва бошқ. / Мамлакатимизда давлат идоралари фаолияти устидан самарали жамоатчилик назоратини ўрнатиш механизмларини ишлаб чиқиш ва такомиллаштириш / Монография. – Т., «Lesson press». 2020. –278 б.

Беларуслик олим Г.М. Бровканинг фикрига кўра, «ташқи савдони божхона бошқарувининг ҳуқуқий, маъмурий, техник-ташқилий нормалари орқали тартибга солиш масалаларини халқаро миқёсида уйғунлаштириш, конвенциялар доирасидаги атама ва бошқарув усулларини бир хилда талқин қилишни, замонавий ахборот тизимларини амалиётга жорий этишни, маълумотларни қайта ишлашни ва тадбиркорлик субъектлари фаолиятини олдиндан тахмин қилишни талаб этади»¹.

Ушбу фикр, бизнес субъектларининг ташқи иқтисодий фаолиятдаги ҳаракатларини янада эркинлаштириш учун божхонага оид миллий қонунчилик нормаларини халқаро даражадаги стандартларга ўзаро мувофиқлаштириш орқали эришиш мумкинлигига қаратилган.

«Doing Business» рейтинг маълумотларига кўра, товарларнинг транзит ҳаракатини соддалаштиришга қаратилган ташқи савдо муносабатлари - давлатларнинг **иқтисодий ўсиш драйверларидан бири** ҳисобланади.

Эътиборли жиҳати шундаки, Ўзбекистон Республикаси билан асосий ташқи савдо айланмасига эга бўлган аксарият давлатларнинг миллий қонунчилиги конвенция тамойилларига асосланган. Бу эса, товарлар ташқи савдо айланмасининг камида **90 фоизини** божхона чегараси орқали соддалаштирилган тартибда олиб ўтиш имконияти мавжудлигидан далолат беради.

Киото конвенцияси, **бир томондан**, божхона расмийлаштируви ва назорати соҳасидаги тартиб-таомилларни соддалаштириш ва тезлаштириш орқали ташқи савдо фаолиятини рағбатлантиришга қаратилган бўлса, **иккинчи томондан** бундай соддалаштириш ва тезлаштиришлар давлат манфаатларига (*давлат бюджети даромадларини тўлдириши, ички бозорни сифатсиз маҳсулотлардан ҳимоя қилиши ва ҳ.к.з.*) зиён етказилмаслигини таъминлашга қаратилган. Конвенция фалсафасига кўра, божхона назорати божхона қонунчилигининг тўғри қўлланишини таъминлаш усули сифатида халқаро савдо жараёнларини максимал даражада енгиллаштирилган ҳолда амалга оширилиши керак. Бунинг учун божхона назорати шакллари асосий мақсадларига эришишни таъминлаш учун минимал даражада чекланган бўлиши керак ва хавфни бошқариш усуллари, имкони борича танлов асосида, амалга оширилиши лозим.

Хавфни бошқариш тизимига асосланган божхона назорати асослари ва принциплари конвенцияда ўз аксини топган бўлиб, унга кўра божхона назорати божхона қонунчилигини таъминлашга қаратилган минимал талабларга асосланади. Божхона идоралари божхона назорати ўтказилиши

¹ Бровка Г.М. Таможенные органы Белоруси на пути внедрения системы менеджмента качества СТБ ИСО 9001. – М., Российская таможенная академия, 2009. 28-с.

лозим бўлган шахслар ва товарлар, шу жумладан транспорт воситаларини аниқлаш ва назорат шаклини танлашда хавфни таҳлил қилиш усулидан фойдаланади. Божхона хизматлари амалиётда божхона қонунчилигига риоя этмаслик эҳтимолини аниқлашга асосланган стратегияни қўллайди¹. Конвенциянинг ушбу фалсафаси божхона назорати орқали барча товар ва транспорт воситаларини текшириш ҳамда божхона органларига тақдим этилаётган маълумотларнинг тўлиқлиги ва ишончилигини таъминлаш мумкин эмаслигига асосланади. Божхона чегараси орқали олиб ўтиладиган ҳар бир юкни текшириш **самарасиз** божхона назорати шакли бўлиб, бу ташқи савдо айланмасини **секинлаштиради**.

Шу сабабли, божхона органлари ўзларининг **чекланган ресурсларидан** максимал даражада самарали фойдаланишлари ва божхона назорати шакллари шубҳали операцияларга қаратишлари лозим. Бу эса, божхона органлари томонидан хавфни таҳлил қилиш ва бошқариш тизимларидан фойдаланишни талаб қилади, шунингдек юқори таваккалчилик асосида ресурслардан самарали фойдаланиш, божхона ҳуқуқбузарликларини, ташқи савдо иштирокчилари ва божхона қонунчилиги талабларига риоя қилмайдиган шахсларни аниқлаш имкониятларини ошириш, ташқи савдо тартиботларига бўйсунувчи шахслар учун янада қулай шарт-шароитларни яратиш орқали савдо ҳаракатини тезлаштиришга имкон беради.

Божхона қонунчилигига риоя этмаслик хавфи мавжуд бўлмаганда ёки юзага келиши мумкин бўлган қоидабузарликлар оқибатларини энг кам хавф туғдирадиган бўлса, бизнес субъектларининг товарларни ташиш, сақлаш, юклаш ва қайта юклаш йўналишларидаги асоссиз харажатларини олдини олиш учун энг соддалаштирилган божхона технологиялари таклиф қилинади. Шунингдек, конвенцияда божхона хизматлари ўртасидаги ўзаро ҳамкорликни ривожлантириш ва уларнинг энг самарали иш услубларини амалга оширишда миллий қонунчилик ва халқаро шартномаларга мувофиқ равишда иштирок этишларига кўмаклашиш мақсадида ташқи савдо иштирокчилари билан маслаҳатлашув характеридаги расмий алоқаларни ўрнатилиши ва қўллаб-қувватланиши лозим.

Божхона органлари ва улар томонидан ўтказилаётган назорат шакллари кўплиги юзасидан Ўзбекистон Республикаси Президенти Ш.Мирзиёев томонидан билдирилган қуйидаги фикрлар жуда ўринлидир:

«Кўпчиликка яхши аён: божхона тартиб-таомилларининг мураккаблиги тадбиркорликка тўсқинлик қилаётган асосий омиллардан бири ҳисобланади. Импорт товарлари ҳар бир божхона режимида алоҳида-алоҳида текширувдан

¹ Суёнов А., Узоқов А. Божхона ишида хавфни бошқариш тизими қўлланилишининг афзалликлари // Ўзбекистон божхона ахборотномаси. 2019. –№1. 76-б.

ўтказилади. Бундай божхона режими бизда бир нечта. Нима учун мамлакатимиз ҳудудининг ўзида битта юк бир неча марта текширилиши керак? Бундан ким манфаатдор? Ҳар бир текшириш харажат талаб қилади-ку! Нима, бизнинг молиявий имкониятларимиз чексизми? Бундан ташқари, товарнинг турига қараб мувофиқлик, гигиеник ёки ветеринария бўйича сертификатларсиз товарларни божхона омборидан чиқаришга йўл қўйилмайди. Бизнинг ҳар бир божхона омборимиз экспресс-лабораториялар билан жиҳозланган эмасми? Бу жараёнлар қанчалик очиқ ва ошқора, нега бу ҳақда мутасадди идоралар бонг урмайди?»¹.

Маълумки, божхона органлари, қоида тариқасида, импорт қилувчи мамлакат божхона чегарасига (*ҳудудига*) етиб келгандан сўнггина товар ва транспорт воситаларини божхона назоратидан ўтказадилар. Божхона органлари конвенция стандартларини қўллаш асосида бундай имкониятга ҳали товар ва транспорт воситалари мамлакат чегарасига (*ҳудудига*) етиб келмасдан туриб эга бўладилар. Бунинг учун божхона органлари ўзаро мос бўлган автоматлаштирилган тизим орқали товар ва транспорт воситалари тўғрисидаги дастлабки электрон маълумот алмашишни йўлга қўйишлари талаб этилади. Шу сабабли, **автоматлаштирилган ахборот тизимларини яратишда** божхона органлари конвенция Бош иловасининг 7.1-7.4, 6.9, 3.21 ва 3.18 стандартларида белгилаб қўйилган талабларга риоя этишлари лозим ҳисобланади. Импорт (*экспорт*) қилинаётган товарлар ҳали мамлакат ҳудудига кириб келмасдан (*ушбу ҳудуддан чиқиб кетмасдан*) туриб божхона расмийлаштирувидан ўтказиш, катта хавфга эга бўлмаган товарларнинг божхона чегарасидан олиб ўтилишини тезлаштириш, хавфсизлик билан боғлиқ бўлган масалаларни ҳал этиш ҳисобига товарларни етказиб бериш харажатларини қисқартириш мақсадида, махсус имтиёзларга эга бўлган **ваколатли иқтисодий операторлари фаолияти билан боғлиқ стандартларни амалиётга жорий этиш** зарур ҳисобланади (*конвенция бош иловасининг 3.32–3.38, 7.4, 8.1 ва 8.4 стандартлари*).

Божхона назорати объектларини аниқлашда ва ташқи иқтисодий фаолият қатнашчилари учун маъмурий тўсиқларни камайтиришда **хавфни бошқариш тизими** муҳим аҳамият касб этади (*конвенция бош иловасининг 6.3-6.5 стандартлари*). Товарларни олиб ўтишда божхона назорати вақтини қисқартириш орқали божхона расмийлаштируви жараёнини тезроқ амалга оширишни, товарлар ва транспорт воситалари чиқариб юборилгандан кейинги божхона назорати шакли ҳисобланган **божхона аудити институтини ташкил этиш ва уни ўтказиш билан боғлиқ стандартларни** Божхона кодекси

¹ Ўзбекистон Республикаси Президенти Ш.Мирзиёевнинг Олий Мажлисга Мурожаатномаси // <https://old.xs.uz/index.php/homepage/rasmij/item/12611-1>.

даражасида **амалиётга жорий этиш** зарур (*конвенция бош иловасининг 6-боб, 6.6 стандартлари*).

Божхона аудитини ўтказишдан мақсад ҳам турлича бўлиши мумкин. Масалан, Европа Иттифоқида божхона аудитини ўтказишдан асосий мақсад - ташқи савдо иштирокчисининг солиқ ва божхона қонунчилигига риоя этилишини баҳолаш орқали **уларни категориялаш** бўлса, бошқа айрим давлатларда эса **қўшимча божхона тўловларини ундириш** ҳисобланади. Шунинг учун, Европа Иттифоқида божхона аудитини қўллаш **нафақат** тўланмаган божхона тўловларини ундиришга қаратилади, **балки** аудит натижасига кўра аниқланган камчиликлар ташқи савдо иштирокчилари учун ҳам **фойдасиз бўлади**. Ҳуқуқбузарликларни минималлаштириш мақсадида, улар ўз ихтиёрларига кўра, йўл қўйилган камчиликларни божхона органига олдиндан баён этишади (декларациялашади)¹. Мазкур ёндашувлар ташқи кўринишидан турлича бўлсада, бироқ божхона аудити тушунчасини очиб беришда соддалаштирилган божхона тартиботлари билан боғлиқ бўлган **ягона позицияда** эканлиги билан ажралиб туради.

Божхона аудитини қўллаш мамлакатда ташқи савдо операциялари тезлашишига, ТИФ субъектларини божхона қонунчилигини ҳурмат қилишга ўргатиш билан боғлиқ **профилактик** чора-тадбирларни кўриш орқали давлат бюджети даромадига **янада кўпроқ** маблағ тушишига, ТИФ субъектларининг ташқи савдо фаолиятидаги божхона назорати ва расмийлаштируви жараёнида **ортиқча вақт** ва **маблағ сарфламаслигига, соф фойдасини** оширишга, энг асосийси ташқи иқтисодий фаолият ва божхона расмийлаштирувининг том маънодаги **очиқлиги** ва **шаффофлигини** таъминлашга хизмат қилади.

Умуман олганда, халқаро стандартлар ёрдамида ташқи савдо фаолиятини тартибга солиш жараёнида миллий ҳуқуқий тизим доирасидаги ягона ёндашув таъминланади

**ФЕРУЗА
МУХИТДИНОВА**

ТДЮУ профессори, юридик фанлар доктори

ЯНГИ ЎЗБЕКИСТОНДА ЎЗБЕК ЮРИДИК ФАНИНИНГ ИСТИҚБОЛ ЙЎЛИ

Бугунги кунда республикамизда асосий ҳуқуқий таълим муассасаси бўлишга интилиш бу борада кўплаб қадамлар қўйилган бўлиб, улардан биринчиси Тошкент давлат юридик университетининг электрон университет сифатидаги янги фаолияти ҳамда Самарқанд, Наманган ва Термиз давлат

¹ Суянов А., Кодиров Ж., Фахридинова Р. Развитие таможенного аудита в Республике Узбекистан // Логистика и экономика. 2020. – № 6. 74-с.

университетларида юридик факультетлар, ТДЮУда эса Халқаро ҳуқуқ ва қиёсий ҳуқуқшунослик билан бирга Давлат бошқаруви факультетларининг ташкил этилганидир.

Ўзбекистон Республикаси Президентининг «Давлат ҳуқуқий сиёсатини амалга оширишда адлия органлари ва муассасалари фаолиятини тубдан такомиллаштириш чора-тадбирлари тўғрисида» 2018 йил 13 апрелдаги ПФ–5415-сон Фармонида мувофиқ Ўзбекистон Республикаси Президентининг «Ўзбекистон Республикаси Адлия вазирлиги фаолиятини янада такомиллаштиришга доир ташкилий чора-тадбирлар тўғрисида» 2018 йил 13 апрелдаги ПҚ–3666-сон Қарорида юридик кадрларни тайёрлаш, қайта тайёрлаш ва малакасини оширишни ташкил этиш, юриспруденция соҳасидаги фундаментал ва амалий тадқиқотларни амалга оширишни таъминлашга қаратилган янги қадам бўлди. Бугунги кунда таълим тизими нафақат халқаро рақобатда, балки миллий рақобатбардошлиши аввало уни давр талабига қанчалик мос келиши билан белгиланади. Шу боис ҳам, юридик таълим жараёнини электронлаштириш ва унга ушбу технологияларнинг жорий этилгани ҳам талабаларга, ҳам профессор-ўқитувчиларга бирдек қулайлик яратмоқда. Университетда тўлиқ электрон ҳужжат алмашинуви йшлга қўйилгани айни ҳақиқатдир.

Мана унинг амалий ифодаси сифатида 2021/2022 ўқув йилида амалга оширилаётган қабул жараёнидаги янгиликлар, имконият ва имтиёзлар барчани қувонтирмоқда. Жумладан, жорий йилда юридик лицейнинг 19 битирувчиси суҳбат асосида ТДЮУ талабаси бўлгани, шунингдек юридик техникумнинг 4 нафар битирувчиси ТДЮУнинг 2-курс талабаси бўлгани, юридик техникум ўқитувчилари ТДЮУга ҳудудий адлия органларининг йўлланмалари бўйича кириш тест синовларисиз яқка тартибдаги суҳбат ўтказиш орқали тақсимотга мувофиқ уч йил давомида узлуксиз ишлаб бериш мажбуриятини олган ҳолда магистратурага кириш имконияти ҳамда сиртки таълимга 300 нафар талаба қабул қилингани таҳсинга сазовордир. Бу ҳуқуқий асосларнинг замирида юридик кадрлар масаласи, эртанги ривожига эътибор ётади. Шунингдек, базавий олий юридик маълумотга эга ва давлат ҳокимияти ва бошқаруви марказий органларида юридик йўналиш бўйича **камида беш йил иш стажига эга раҳбар ходимларни** магистратурага, тегишли давлат органининг **биринчи раҳбари тавсияси асосида**, ишлаб чиқаришдан ажралмаган ҳолда масофавий, сиртки ва кечки ўқитиш дастурлари бўйича ўқиш учун қабулини, кириш тест синовларисиз, тўлов-контракт асосида амалга ошириш тартиби жорий қилингани мазкур соҳада ишлаётган кадрларнинг ҳуқуқий саводхонлигини оширишга хизмат қилмоқда.

Яна бир эътиборли жиҳати шундаки, кўп йиллик хизматлига, юридик таълим ривожига ўз хиссасини қўшиб келаётган пофессор-устозларни эътироф этилш мақсадида ТДЮУда «Фахрий профессор» мақоми таъсис

этилганидир. Жумладан, мазкур мақом Ўзбекистонда хизмат кўрсатган фан арбоби, ҳурматли устоз профессор Х.Б.Бобоев берилгани биз шогирдларнинг кўнглигини кўтарган, руҳлантирган янгиликдир.

Мазкур масала бўйича ТДЮУда янги ўқув жараёни йўлга қўйилган. Бугунги кунда юридик университетда ўқув жараёни дунёнинг кўпгина мамлакатларида амалда бўлган ва ўзининг қулайлиги ҳамда самарадорлиги билан тан олинган ўқитишнинг модул тизимига асосланиб амалга оширилмоқда. Мазкур тизимда ўқув жараёнининг асосий мазмуни, талабаларда мустақил таълим олиш қобилиятини ривожлантириш, уларнинг ўз соҳаси йўналишларига қизиқишларидан келиб чиқиб, ўқув фанларини танлаш имкониятини бериш ва мустақил таълим олишини таъминлаш учун тўлақонли ўқув адабиётларини яратишни назарда тутди. Хусусан, юридик таълимни такомиллаштириш юзасидан ўтказилаётган ислохотларга назар ташлайдиган бўлсак, юридик кадрлар тайёрлаш бўйича халқаро стандартлар асосидаги миллий тизимни шакллантиришга асос солинаётганлигига гувоҳ бўламиз. 2017 йил 28 апрелдаги Тошкент давлат юридик университети фаолиятини тубдан такомиллаштиришга оид ПҚ–2932-сон Қарорининг қабул қилиниши ҳам биз юқорида назада тутган фикрларимиз исботидир. Мазкур қарорга биноан Тошкент давлат юридик университети модул-кредит тизими асосида фаолият юритадиган бўлди. Шунингдек, университет таълим бўйича қарорлар қабул қилиш имкониятига эга бўлди. Юрист кадрларни тайёрлашда ихтисослашувни кучайтириш учун юриспруденция соҳаси бўйича ўзлаштирилиши шарт бўлган фанлар ва қўшимча (факультатив) фанлар доирасининг аниқ белгилаб қўйилиши муҳим аҳамият касб этади. Бинобарин, хориж тажрибасидан келиб чиқиб, миллий ҳуқуқшунос кадрлар учун «Legal Writing» (ҳуқуқий ёзув услуби) ҳамда Rechtsphilosophie (ҳуқуқ фалсафаси) фанларини фундаментал фанлар доирасида ўрганишни белгилаб қўйиш мақсадга мувофиқ ҳисобланади. Ҳуқуқшуноснинг нутқи равон бўлиши мумкин, аммо ҳуқуқий услубда маҳоратли ёза олиш алоҳида қобилият ҳисобланади. Маълумки, ҳуқуқшунос ишининг энг асосий қисми ҳуқуқий ёзишмалар орқали амалга оширилади. Шу сабабли ҳам, талабаларда қисқа, лўнда, равон, мантиқий изчилликда расмий ёзиш услубини шакллантириш лозим. Бунда ўз навбатида «Legal Writing» (ҳуқуқий ёзув услуби) каби фанларнинг ўргатилиши талабаларда ушбу кўникмаларни ҳосил қилишларида муҳим омил ҳисобланади. ГФР амалиёт ўташ тартиби тизимлаштирилган яъни талабалар дастлаб назарий билимларини эгаллаб уларни бир муддат амалиётда мустаҳкамлайдилар. Бунинг яна бир афзаллик жиҳати шунда кўринаданки, талабалар амалиёт ўташи зарур бўлган 4 муассасанинг ҳар бирида амалиёт ўтайдилар ва мазкур муассасаларнинг фаолияти билан яқиндан танишадилар. Шунингдек, улар амалиёт ўташ давомида қайси муассасада ишлашга лаёқатли эканликларини аниқлаб борадилар ва шу билан бирга келгусидаги

фаолиятлари учун мустаҳкам пойдевор яратиб оладилар. Ижроия ҳокимият идоралари тизимида қатъий ижро интизомига риоя этиш асосида Конституция ва қонунларнинг ижросини таъминлаш, ҳуқуқни қўллаш маданияти қарор топади. Бу ҳуқуқий маданиятнинг алоҳида тури сифатида эътироф этилиши лозим. Чунки, ҳуқуқни татбиқ этиш, қўллаш жараёни ҳуқуқий амалиётнинг ўта жўшқин жабҳаси бўлиб, унга муайян касбий ҳуқуқий маданият «ҳамроҳлик» қилади. Шу муносабат билан давлат бошқарувида очикликка асосланган, самарали қарорлар қабул қилиш тизимини татбиқ этилмоқда.

Давлат бошқарув органларига етук кадрларга бўлган эҳтиёжни таъминлаш борасидаги энг сўнгги янгилик бу ТДЮУда илк бора «Давлат бошқаруви» йўналишига 50 нафар талаба қабул қилинганидир. Бу талабаларга ҳуқуқий фанлар билан бирга алоҳида сиёсатшунослик, сиёсий ва ҳуқуқий таълимотлар тарихи каби фанларга эътибор қаратилади. Албатта мазкур соҳада етук ҳуқуқшунос кадрлар тайёрлашда ҳуқуқий манбаларни ўқитиш долзарбдир масалалардан биридир. Иккинчидан, шарқ Уйғониш даври мутафаккирларининг давлат ва ҳуқуқ ҳақидаги таълимотларини алоҳида махсус курс сифатида киритиш ҳам зарур. Учинчидан, қозилар ҳуқуқидаги манбалар ҳам, қозилик институти, давлат ва ҳуқуқ масалалари йўналишида илмий тадқиқотлар деярли ҳимоя қилинмаганлиги энг катта камчиликлардан биридир. Шу боис, мазкур йўналишда жадидларнинг, мутафаккирларнинг сиёсий ва ҳуқуқи таълимотларга оид тадқиқотларни кенг йўлга қўйиш таклифларини илгари сураман.

Хулоса қилиб айтганда, Тошкент давлат юридик университети «юриспруденция» мутахассислиги бўйича юридик кадрларни тайёрлаш, қайта тайёрлаш бўйича базавий олий таълим ва илмий-методик муассаса этиб белгилан экан, университет профессор-ўқитувчиларининг илмий салоҳияти албатта Янги Ўзбекистонда ўзбек юридик фани ва таълими жаҳоннинг илғор юридик таълими билан чуқур интеграциялашган ҳолда, мамлакатимизнинг барча соҳаларини ҳуқуқий жиҳатдан таъминлашга ўз ҳиссасини қўшади.

**АБДУМУМИН
ЮЛДАШОВ**

Тошкент давлат юридик университети
Интеллектуал мулк ҳуқуқи кафедраси доценти
вазифасини бажарувчиси, ю.ф.ф.д. (PhD)

МУСТАҚИЛЛИК ЙИЛЛАРИДА ЎЗБЕКИСТОНДА ИНТЕЛЛЕКТУАЛ МУЛККА ОИД ДАВЛАТ СИЁСАТИНИНГ ЮРИТИЛИШИ

Интеллектуал мулк сўзсиз бугунги кунда жаҳондаги иқтисодий кудратли давлатларнинг энг асосий кўрсаткичларидан бирига айланиб улгурди. Хусусан, муаллифлик ҳуқуқи билан муҳофазаланадиган ижодий меҳнат 2013 йилда жаҳон ялпи ички маҳсулотида 3 фоизни ташкил этиб,

29,5 миллион кишини иш билан таъминлашга олиб келди¹. Умуман олганда, биргина муаллифлик ҳуқуқининг барча йўналишлари (адабиёт ва ноширлик, муסיқа ва театр, кино, радио, телевидения, фотография асарлари, ЭҲМ ва маълумотлар базалари, визуал ва график ишлар, реклама хизматлари, мулкый ҳуқуқларни жамоавий асосда бошқарувчи ташкилотлар) жаҳон ЯИМни 5 фоизини ташкил этган ҳолда жаҳоннинг 4-7 фоиз атрофидаги аҳолисини иш билан таъминлаб турибди². Шу боисдан ҳам кейинги йилларда Ўзбекистонда интеллектуал мулк ҳуқуқини ҳимоя қилиш борасида кенг қамровли ислоҳотлар амалга оширилмоқда.

Шуни таъкидлаш лозимки, мустақилликнинг илк йилларидан бошлаб Ўзбекистонда интеллектуал мулк сиёсатида алоҳида эътибор қаратилган. Хусусан, 1991 йилда мамлакатимиз Бутунжаҳон интеллектуал мулк ташкилотига аъзо сифатида қабул қилинган. Шу билан бирга мамлакатимиз интеллектуал мулкнинг асосий қоидаларини белгилаб берувчи халқаро ҳужжатлардан бири бўлган «Саноат мулкани муҳофаза қилиш бўйича Париж конвенцияси»га ҳам 1991 йилда қўшилган.

Шу билан бирга, 1991-2000 йиллар оралиғида интеллектуал мулк йўналишларига доир тегишли миллий қонунлар қабул қилинди. «Маҳсулот белгилари ва хизмат кўрсатиш белгилари тўғрисида»ги (1993 йил), «Ихтиролар, фойдали моделлар ва саноат намуналари тўғрисида»ги (1994 йил), «Муаллифлик ҳуқуқи ва турдош ҳуқуқлар тўғрисида»ги (1996 йил) қонунлар, Вазирлар Маҳкамасининг 1992 йилдаги «Ўзбекистон Республикасида ихтирочилик ва рационализаторлик фаолиятини ривожлантириш тўғрисида»ги 596-сон қарори шулар жумласидандир.

Мамлакатимиз халқаро ҳамкорлик йўналишида ҳам интеллектуал мулк билан боғлиқ сиёсатни асосий устувор масалалар сифатида олиб борди. Масалан, 1995 йилда Ўзбекистон Жаҳон савдо ташкилоти (ЖСТ)га аъзо бўлиш бўйича ишларни бошлаб юборди. Аҳамиятли жиҳати, 2000 йилларга келиб айнан ЖСТнинг ТРИПС битими нормалари нуқтаи назаридан интеллектуал мулк соҳасига янги қонун («Интеграл микросхемалар топологияларини ҳуқуқий муҳофаза қилиш тўғрисида»ги) ҳамда мавжуд норматив-ҳуқуқий ҳужжатлар янги таҳрирда қабул қилинди («Селекция ютуқлари тўғрисида»ги, «Товар белгилари, хизмат кўрсатиш белгилари ва товар келиб чиққан жой номлари тўғрисида»ги, «Ихтиролар, фойдали моделлар ва саноат намуналари тўғрисида»ги). Бунга асосий сабаб 1998 йилда Ўзбекистоннинг ЖСТга қўшилиш бўйича Меморандум имзоланганлиги ҳамда миллий қонунчилик ҳужжатларини халқаро ташкилот нормаларига мувофиқлаштириш

¹ EY (2015). The first global map of cultural and creative industries. UNESCO, Paris.

² WIPO (2015). Guide on Surveying the Economic Contribution of Copyright Industries – 2015 Revised Edition.

жараёнининг қисман бўлсада амалга оширилганлиги бунга асосий манба бўлиб хизмат қилган¹. Маълумки, ЖСТ жаҳон иқтисодий тизимидаги халқаро глобал ташкилот ҳисобланиб, жаҳон савдосининг 90 фоизидан ортиғи айнан ЖСТ доирасида олиб борилмоқда. Шу сабабли ҳам мазкур халқаро ташкилотга аъзо бўлиш мамлакатимиз ташқи иқтисодий сиёсатининг энг асосий йўналишларидан бири бўлиб қолмоқда. Қайд этиш керакки, ҳозирда Ўзбекистон узоқ йиллик танаффусдан кейин ЖСТга кириш бўйича ишларни яна тиклади.

Шу билан бирга, интеллектуал мулк йўналишидаги давлат бошқарувига ҳам алоҳида тўхталиб ўтиш лозим. Зеро, мустақилликнинг ўтган даври мобайнида ушбу йўналишда ҳам турли хил ўзгаришлар амалга оширилди. Интеллектуал мулк соҳасидаги давлат бошқаруви билан боғлиқ жиҳатларни биз қуйидаги 3та босқичга бўлишимиз мумкин:

1-босқич: 1991 йилдан 2011 йилгача бўлиб, ушбу даврнинг ўзига хос хусусияти интеллектуал мулк объектлари бўлган саноат мулки ва муаллифлик ҳуқуқи йўналишидан келиб чиқиб, қуйидаги алоҳида давлат бошқаруви органлари фаолият юритган:

Ўзбекистон Республикаси Давлат патент идораси;

Ўзбекистон муаллифлик ҳуқуқини ҳимоя қилиш республика агентлиги.

Шу билан бирга, айнан ушбу даврда интеллектуал мулкка доир асосий конун ҳужжатлари қабул қилинди (айримлари янги таҳрирда ҳам қабул қилинди) ҳамда соҳага доир 13 та халқаро ҳужжатга мамлакатимиз аъзо бўлди.

2-босқич: Ушбу босқични 2011 йилдан 2019 йилга қадар деб ҳисоблаш мумкин. Сабаби 2011 йил 24 майда Ўзбекистон Республикаси Президентининг «Ўзбекистон Республикасининг Интеллектуал мулк агентлигини ташкил этиш тўғрисида»ги ПҚ–1536-сон Қарори билан Ўзбекистон Республикаси Давлат патент идораси ҳамда Ўзбекистон муаллифлик ҳуқуқини ҳимоя қилиш республика агентлиги негизида Ўзбекистон Республикасининг Интеллектуал мулк агентлиги ташкил этилди.

Шуни таъкидлаш керакки, ушбу даврда мамлакатимизда интеллектуал мулк сиёсати етарли даражада юритилмади. Бунга қуйидаги омилларни сабаб сифатида келтириш мумкин:

бирон-бир халқаро ҳужжат (шартнома, конвенция)га Ўзбекистон аъзо бўлмаган;

соҳага доир янги норматив-ҳуқуқий ҳужжатлар қабул қилинмади;

муаллифлик ҳақини йиғиш билан боғлиқ қоида давлат ваколатидан хусусий тартибга ўтказилиши натижасида муаллифлик ҳуқуқига доир амалиёт

¹ Working Party on the Accession of Uzbekistan. Available at: https://www.wto.org/english/thewto_e/acc_e/a1_ouzbekestan_e.htm#status

ривожланишдан тўхтади. Сабаби мулкрий ҳуқуқларни жамоавий асосда бошқариш тизими етарли даражада ривожланмаган эди.

3-босқич: Ушбу босқични 2019 йилдан бошланган деб ҳисоблаш мумкин. Бунга асосий сабаб интеллектуал мулк соҳасидаги ваколатли орган – Ўзбекистон Республикасининг Интеллектуал мулк агентлигининг Адлия вазирлиги тизимига ўтказилиши билан характерланади.

Юқорида айтилганидек, бугунги кунда ҳар бир мамлакат иқтисодий тизими интеллектуал мулксиз тасаввур қилиш қийин. Шунга кўра, мамлакатимизда саноат мулки объектлари (ихтиролар, фойдали моделлар, саноат намуналари), асарлар ва турдош ҳуқуқлар объектларини муҳофазасини таъминлаш ва уларнинг «ликвидлик» даражасини ошириш ҳамда улардан фойдаланганлик бўйича гонорарларни йиғиш механизмларини такомиллаштириш муҳим аҳамият касб этади. Хусусан, Ўзбекистон Республикаси Президенти Ш.Мирзиёев томонидан 2017 йил 3 августда Тошкент шаҳрида Ўзбекистон ижодкор зиёлилари вакиллари билан учрашувда муаллифлик ҳуқуқини ҳимоя қилиш борасидаги амалга оширилаётган ишлар талабга жавоб бермаслиги таъкидлаб ўтилган¹. Шу билан биргаликда, интеллектуал мулк соҳасидаги ҳуқуқбузарликларни ўз вақтида аниқлаш ва уларга барҳам бериш, интеллектуал мулк соҳасида давлат хизматларини кўрсатиш тизимининг самарадорлигини ошириш, идоралараро мустаҳкам ҳамкорликни йўлга қўйиш ҳамда интеллектуал мулк соҳасида малакали кадрларни етиштириш мақсадида мазкур таркибий ўзгариш амалга оширилди. Шунга мувофиқ, 2019 йилга келиб мазкур тузилмавий ва функционал ўзгаришлар амалга оширилди. Агарда илгари Интеллектуал мулк агентлиги интеллектуал мулк объектлари муҳофазаси билан шуғулланган бўлса, Ўзбекистон Республикаси Президентининг 2019 йил 1 июлдаги «Ўзбекистон Республикаси Адлия вазирлиги ҳузуридаги Интеллектуал мулк агентлиги фаолиятини ташкил этиш чора-тадбирлари тўғрисида»ги ПҚ–4380-сон қарорига мувофиқ, эндиликда Агентлик интеллектуал мулк ҳуқуқи ҳимояси функциясини ҳам бажармоқда.

Сўнгги босқичнинг ўзига хос яна бир жиҳати шундаки, бунда Ўзбекистон Республикаси Маъмурий жавобгарлик тўғрисидаги кодексига интеллектуал мулк ҳуқуқларини бузганлик учун жавобгарликни кучайтиришга қаратилган тегишли ўзгартиришлар киритилди. Агарда илгари ушбу кодексда фақатгина товар белгисидан ноқонуний фойдаланганлик учун жавобгарлик белгиланган бўлса, Ўзбекистон Республикасининг 2019 йил 2 майдаги «Ўзбекистон Республикасининг Жиноят, Жиноят-процессуал кодексларига ҳамда Ўзбекистон Республикасининг Маъмурий жавобгарлик тўғрисидаги

¹ <http://uza.uz/oz/politics/adabyet-va-sanat-madaniyatni-rivozhlantirish-khal-imiz-mana-03-08-2017>

кодексига ўзгартиш ва қўшимчалар киритиш ҳақида»ги ЎРҚ–534-сон Қонуни билан эндиликда муаллифлик ҳуқуқи ва саноат мулки объектларидан ҳам ноқонуний фойдаланганлик учун жавобгарлик киритилди.

Ўзбекистон Республикаси Президенти Шавкат Мирзиёев раислигида 2020 йил 12 октябрда интеллектуал мулк объектларини муҳофаза қилиш тизимини такомиллаштириш чора-тадбирлари юзасидан ўтказилган йиғилишда ҳам бир қатор масалалар қатори патент эгаларини тадбиркорлар билан боғлаш, тадбиркорлар учун интеллектуал мулкни яратиш ва ҳимоя қилиш бўйича ўқув-курслар ташкиллаштириш, тадбиркорлар маҳсулотларини брендга айлантириш дастури ва электрон майдончасини ишлаб чиқиб, ҳудудларда брендлар ярмаркаси ўтказиш каби муҳим вазифалар амалга оширилиши лозимлиги айтиб ўтилди. Ўзбекистон Республикаси Президентининг «2017–2021 йилларда Ўзбекистон Республикасини ривожлантиришнинг бешта устувор йўналиши бўйича Ҳаракатлар стратегиясини «Илм, маърифат ва рақамли иқтисодиётни ривожлантириш йили»да амалга оширишга оид давлат дастури тўғрисида» 2020 йил 2 мартдаги Фармони билан тасдиқланган давлат дастури ижроси юзасидан жорий йил 28 январь куни Ўзбекистон Республикаси Президентининг «Интеллектуал мулк объектларини муҳофаза қилиш тизимини такомиллаштириш чора-тадбирлари тўғрисида»ги қарори қабул қилинди. Мазкур қарордан интеллектуал мулк объектлари экспертизасини ташкил этишнинг тезкор усулларини қўллаш, тадбиркорлик субъектлари ва ихтирочилар учун замонавий ахборот технологияларидан фойдаланган ҳолда ташкилий ишларни амалга ошириш, шунингдек интеллектуал мулк объектларини тижоратлаштириш, соҳада таълим билан боғлиқ ислохотларни амалга ошириш каби муҳим масалалар ўрин олган.

Келгусида Ўзбекистон олдида турган энг муҳим вазифалар қаторида интеллектуал мулк йўналишидаги халқаро рейтинглардан ўрин олиш муҳим саналади. Зеро, интеллектуал мулк муҳофазаси ва ҳимояси тизимининг тўғри йўлга қўйилиши инвестицияларни тўғридан-тўғри жалб этилишига, ихтирочилик қобилияти ва технологияларнинг кенг ёйилишига бу эса ўз навбатида янги иш ўринлари яратилиши, инсон капиталини ривожланиши ва қўшимча моддий тушумларнинг ортишига олиб келади. Шунга урғу бериш керакки, интеллектуал мулк нафақат ўз ихтиросини бошқа «ҳалол» ва «ноҳалол» рақобатчилардан ҳимоялаш балки уни тижоратлаштириш (сотиш, лицензия шартномаси асосида бериш) натижасида келиб тушадиган номоддий актив шаклидаги даромад манбаидир.

**МУРОТОВ ЖУРАБЕК
САФАРОВИЧ**

Юристар малакасини ошириш маркази
ўқитувчиси

МАСЪУЛИЯТИ ЧЕКЛАНГАН ҲАМДА ҚЎШИМЧА МАСЪУЛИЯТЛИ ЖАМИЯТЛАР ЎЗБЕКИСТОН РЕСПУБЛИКАСИДА ТАДБИРКОРЛИККА БЎЛГАН ҲУҚУҚЛАРНИ АМАЛГА ОШИРИШ ШАКЛЛАРИДАН БИРИ СИФАТИДА

Юридик адабиётларда ҳамда масъулияти чекланган ҳамда қўшимча масъулиятли жамиятлар тўғрисидаги қонун ҳужжатларида масъулияти чекланган жамиятни фаолият юритиши учун устав, агарда таъсисчилар сони биттадан ортиқ бўлса, таъсис шартномаси ҳам зарур эканлиги белгиланган. Шунингдек, масъулияти чекланган жамиятнинг таъсис шартномаси унинг муассислари томонидан тузилади, устави эса — тасдиқланади. Бир муассис томонидан ташкил этилган масъулияти чекланган жамият шу муассис тасдиқлаган устав асосида иш олиб боради.

Ҳар қандай қонун ҳужжатлари билан бир қаторда таъсис ҳужжатлари — устав ва таъсис шартномаси ҳам юридик шахс фаолиятининг ҳуқуқий асоси эканлиги ҳақидаги меъёрдан ташкил топган. Айнан ана шу ҳужжатларда муассислар ҳуқуқнинг умумий нормаларини юридик шахсни ташкил этиш ва фаолият кўрсатиши бўйича ўз манфаатларига нисбатан конкретлаштирадилар, шунингдек, ташкил этилган юридик шахсларнинг учинчи шахсларга нисбатан ҳуқуқий лаёқатини белгилайдилар.

Таъсис ҳужжатларининг турлари юридик шахсларнинг ташкилий-ҳуқуқий шаклларида боғлиқ равишда турлича бўлиши мумкинлиги таъкидланган. Хусусан, масъулияти чекланган ва қўшимча масъулиятли жамиятлар (битта шахс томонидан ташкил этилаётган ҳолатлар бундан мустасно) ва акционерлик жамиятлари таъсис шартномаси ва устав асосида ташкил этилади. Хўжалик ширкатларининг таъсис ҳужжати таъсис шартномаси бўлиб ҳисобланади, нодавлат нотижорат ташкилотлари ва оператив бошқарувга асосланган давлат унитар корхоналари эса уставлар асосида фаолият юритади.

Масъулияти чекланган жамият учун таъсис шартномасидан воз кечишни мақсадга мувофиқ деб биламиз, чунки таъсис шартномасининг кўп қоидалари одатда уставда такрорланади.

Таъсис шартномаси ўз моҳиятига кўра консенсуал шартнома бўлиб, юридик шахс ташкил этилаётган ва фаолият юритаётган жараёнда муассислар ўртасидаги муносабатларни тартибга солади.

Унда муассислар юридик шахсни вужудга келтиришни шартлашиб оладилар, уни ташкил этиш юзасидан биргаликдаги фаолият тартибини, унга ўз мол-мулкларини ўтказиш ва унинг фаолиятида қатнашиш шартларини белгилайдилар.

Юридик шахсларнинг таъсис ҳужжатларига киритилиши шарт бўлган талаблар рўйхати келтирилган. Улар жумласига қуйидагилар киради: юридик шахснинг тегишли равишда унинг ташкилий-ҳуқуқий шаклини белгиловчи номи, жойлашган ери (юридик манзили), юридик шахс фаолиятини бошқариш тартиби ва муайян юридик шахснинг ташкилий-ҳуқуқий шаклига боғлиқ равишда бошқа талаблар. Юридик шахсларнинг таъсис ҳужжатларида шунингдек, фаолиятининг нарсаси ва мақсади белгилаб қўйилиши мумкинлиги тўғрисидаги меъёр ўрнатилган. Айтиш мумкинки, юридик шахсларнинг таъсис ҳужжатларида фаолият нарсаси ва мақсадининг кўрсатилиши, мазкур юридик шахс махсус ҳуқуқ лаёқатига эга эканлигини билдиради.

Ўзбекистон Республикасининг Фуқаролик Кодекси ҳамда Ўзбекистон Республикасининг 2001 йил 6 декабрдаги «Масъулияти чекланган ҳамда қўшимча масъулиятли жамиятлар тўғрисида»ги Қонунида бирдан ортиқ таъсисчиларга эга бўлган масъулияти чекланган жамиятлар учун иккита таъсис ҳужжати яъни устав ва таъсис шартномаси бўлиши сабаблари назарда тутилмаган.

Иккита таъсис ҳужжатларидан фойдаланиш шубҳали, хусусан, улар ўртасида номувофиқлик эҳтимоли мавжуд. Фикримизнинг далили сифатида бу масалада «Масъулияти чекланган ҳамда қўшимча масъулиятли жамиятлар тўғрисида»ги Қонунида таъсис шартномаси қоидалари билан жамият устави қоидалари мос келмаган ҳолларда жамият устави қоидалари учинчи шахслар ва жамият иштирокчилари учун устувор кучга эга бўлиши тўғрисидаги қоида киритилган¹. Шубҳасиз, қонун чиқарувчи Ўзбекистон Республикаси Фуқаролик Кодексининг 43-моддаси биринчи қисмини² ишлаб чиқишда, масъулияти чекланган жамият тузилишини тўлиқ белгилаш ва жамият иштирокчилари ўртасидаги муносабатларни битта устав билан тартибга солиш мумкин эмаслигини тушунган.

Масъулияти чекланган жамият иштирокчилари ўртасидаги ишончли муносабат жамиятнинг муваффақиятли ишлаши учун асос яратади. Бундай муносабатлар уларни расмийлаштиришни талаб қилади, бунинг учун муассислар (иштирокчилар) ўртасида таъсис шартномаси тузилади. Шундай

¹ Ўзбекистон Республикасининг «Масъулияти чекланган ҳамда қўшимча масъулиятли жамиятлар тўғрисида»ги 310-П-сон Қонуни. 06.12.2001 URL: <https://lex.uz/docs/22525>.

² Ўзбекистон Республикасининг Фуқаролик кодекси 25.12.1995 URL: <https://lex.uz/docs/111189>.

қилиб, таъсис шартномаси бундай жамиятга хос бўлган шартнома элементини белгилайди.

Кўриниб турибдики, мамлакатимиз қонунчилигида белгиланган жамиятнинг икки турдаги таъсис ҳужжатлари (Устав ва таъсис шартномаси) тизими жамиятнинг икки томонлама хусусиятни тўлиқ акс эттиради. Шу билан бирга, Ўзбекистон Республикасининг Фуқаролик Кодекси ва «Масъулияти чекланган ҳамда қўшимча масъулиятли жамиятлар тўғрисида»ги Қонуни устав ва таъсис шартномаси қоидаларини ўзаро нисбати муаммосини ниҳоятда муваффақиятсиз ҳал қилган. Шундай қилиб, ҳозирги пайтда масъулияти чекланган жамият учун таъсис шартномасини тузиш зарурати мавзуси таъсис шартномасида нималар бўлиши кераклиги ҳақидаги саволни юзага келтирмоқда.

Албатта, «Масъулияти чекланган ҳамда қўшимча масъулиятли жамиятлар тўғрисида»ги Қонунда Уставда ва таъсис шартномасида бўлиши керак бўлган маълумотлар келтирилган бўлсада, ҳар иккала таъсис ҳужжатларида ҳам бир хил бўлган маълумотлар бўлиши назарда тутилган, жумладан жамият устав фондининг (устав капиталининг) миқдори ва жамият ҳар бир иштирокчиси улушининг миқдори тўғрисидаги маълумотлар.

«Масъулияти чекланган ҳамда қўшимча масъулиятли жамиятлар тўғрисида»ги Қонунга мувофиқ жамият устав фондига ўзгартириш киритишда жамият иштирокчилари умумий овозлари сонининг камида учдан икки қисмидан иборат кўпчилик овози билан (агар жамиятнинг уставида бундай қарорни қабул қилиш учун овозларнинг бундан кўпроқ сони зарурлиги назарда тутилган бўлмаса) қабул қилинган қарорига биноан амалга оширилиши белгиланган, жамият уставини, шунингдек жамият муассислари киритадиган ҳиссаларнинг пул баҳосини тасдиқлаш тўғрисидаги қарорлар эса муассислар томонидан бир овоздан қабул қилиниши белгиланган.

МЧЖ уставида қайсидир маънода унинг айрим иштирокчиларидан қатъий назар юридик шахснинг табиати акс эттирилиши ва унинг тузилиши шакллантирилиши лозим. Жамият уставида, «Масъулияти чекланган ҳамда қўшимча масъулиятли жамиятлар тўғрисида»ги Қонунда назарда тутилган барча маълумотлар бўлиши керак.

«Масъулияти чекланган ҳамда қўшимча масъулиятли жамиятлар тўғрисида»ги Қонун талабларига мувофиқ, жамият иштирокчилари жамият бошқа иштирокчиларининг розилигидан қатъи назар ушбу қайд этилган қонунда ва жамиятнинг таъсис ҳужжатларида назарда тутилган тартибда исталган вақтда жамиятдан чиқиш ҳуқуқи белгиланган.

Юқорида кўрсатилган қонунга мувофиқ, жамият иштирокчилари сафидан чиқиб кетиш тўғрисида ариза берган иштирокчига ўз улушининг ҳақиқий қийматини тўланиши ёки иштирокчининг розилиги билан унга худди

шу турдаги мол-мулк берилиши лозим. Ушбу тўлов чиқиб кетаётган иштирокчи ариза билан мурожаат қилган кундан эътиборан таъсис ҳужжатларида белгиланган муддат ичида амалга оширилиши шарт. Жамият иштирокчисининг жамиятнинг устав фондидаги (устав капиталидаги) улушининг (улуши бир қисмининг) ҳақиқий қиймати ундирувни жамият иштирокчисининг қарзлари бўйича унинг улушига (улушининг бир қисмига) қаратиш тўғрисида жамиятга талаб қўйилган санадан олдинги охириги ҳисобот даври учун жамиятнинг бухгалтерия ҳисоботлари маълумотлари асосида аниқланади. Е.А.Суханов таъкидлаганидек, хўжалик юритиувчи субъектлар амалиёти жамият иштирокчиларининг таъсисчилар сафидан осонликча чиқиб кетишини назарда тутувчи қонунчилик нормаси ноўрин белгиланган¹.

Қайд этилган қонунинг 8-моддасига мувофиқ жамият иштирокчиларининг таъсисчилар сафидан исталган вақтда чиқиш ҳуқуқи кредиторларнинг ҳуқуқ ва манфаатларини бузилишига олиб келади.

Хулоса ўрнида таъкидлаш жоизки, ушбу муаммони ҳал қилишнинг йўллари билан бири, агар жамиятнинг таъсис ҳужжатларида бошқача тартиб назарда тутилмаган бўлса, умумий қоидага кўра, иштирокчининг масъулияти чекланган жамиятдан чиқишига йўл қўйилмаслигини белгилайдиган нормани қонунда белгилашдир.

Бундай ҳолда, иштирокчининг жамиятдан чиқиб кетиши эҳтимоли, агар у таъсис ҳужжатларида тегишли чекиниш кўрсатилмаган бўлса, у таъсис этилганида ёки фаолият кўрсатаётган жамиятнинг таъсис ҳужжатларига ўзгартиришлар киритиш орқали жамиятнинг таъсис ҳужжатлари билан белгиланиши мумкин.

Шу билан бирга, муассислар (иштирокчилар) бундай ҳуқуқни киритиши, шунингдек жамиятнинг таъсис ҳужжатларига тегишли ўзгартиришлар киритиш орқали уни бекор қилишлари мумкин бўлар эди.

**НУРБЕК
ТОШКАНОВ**

Ҳуқуқ магистри

ЎЗБЕКИСТОН РЕСПУБЛИКАСИ ДАВЛАТ ШАКЛИНИНГ РИВОЖЛАНИШ ТЕНДЕНЦИЯСИ

Ўзбекистон Республикаси жаҳон ҳамжамиятида ўзининг алоҳида ўрнига эга бўлган, ўзига хос давлат бошқаруви, тузилиш шакли ва сиёсий режимига эга давлат ҳисобланади.

¹ Российское гражданское право: Учебник: В 2-х томах. Том I. Общая часть. Вещное право. Наследственное право. Интеллектуальные права. Личные неимущественные права / Отв. ред. Е.А. Суханов. – М.: Статут, 2011.

Ўзбекистон Республикасида давлат шаклининг ўзига хос кўриниши вужудга келди. Давлат шакли тушунчаси тўғрисида фикр юритадиган бўлсак, бу хусусда бир қанча қарашлар мавжуд. В.Н.Хропанюк давлат шакли ҳақида ўз фикрларини билдирар экан, давлат шакли деганда давлатнинг тузилиш ва бошқарув шаклини тушуниш лозимлигини таъкидлайди¹. Профессор Е.И. Темное эса бу фикрни инкор этиб, давлат шакли давлат тузилиш ва бошқарув шакллари қамраб олар экан, албатта, бу шакллари ташкил этиш, тартибга солиш, сақлаш усуллари ва методлари зарур бўлишини, шунинг учун давлат сиёсий режимини ҳам учинчи унсур сифатида давлат шакллари қаторига қўшиш зарур деб ҳисоблайди². Бизнингча, давлат шаклини бундай қисмларга бўлиш ҳар томонлама тўлақонли бўлиб, мамлакатимиз давлат шаклини ҳам шу асосда кўриб чиқиш мақсадга мувофиқ. Ўзбек ҳуқуқшунос олимларидан Х.Одилқориев, М. Аҳмедшаева, М. Нажимов, Ш. Сайдуллаевлар ҳам бу ёндашувни маъқуллаганлар.

Маълумки, давлат бошқарув шаклининг дунёда икки хил шакли кенг тарқалган. Булар: республика ва монархия бошқарув шакллари дир. Мустақил давлатимиз бошқарув шакли республика бошқарув шакли эканлиги барчамизга маълум. Республика бошқарув шакли ҳам ўз навбатида президентлик ва парламентар республика турларига бўлинар экан, юртимиз мана шу республика бошқарув шаклининг президентлик республикаси шаклига мансуб, лекин баъзи бир олимлар фикрича, бу таърифни мутлақ тугал таъриф деб бўлмайди. Улар буни кейинги пайтларда мамлакатимиз бошқарувида бир қатор парламентар республикага хос белгилар кўзга ташланаётганлиги билан изоҳлашга ҳаракат қиладилар. Ҳақиқатдан ҳам 2007 йил 11 апрелда қабул қилинган «Ўзбекистон Республикаси Конституциясининг моддаларига тузатишлар киритиш тўғрисида (89-моддасига, 93-моддасининг 15-бандига, 102-моддасининг иккинчи қисмига)»ги Қонун³ билан бошланган бу ўзгаришлар 2014 йил 16 апрелда қабул қилинган «Ўзбекистон Республикаси Конституциясининг айрим моддаларига ўзгартиш ва қўшимчалар киритиш тўғрисида (32, 78, 93, 98, 103 ва 117-м.м.)»ги Қонун⁴ билан Асосий қонунимизга киритилган ўзгартиришларда янада чуқурроқ ифодасини топди. Ушбу қонунларга кўра Президентнинг ижро этувчи ҳокимият раҳбари эканлиги тўғрисидаги норма Конституциядан чиқариб ташланди, ижро этувчи ҳокимиятнинг олий органи - Вазирлар Маҳкамасига Бош вазир раҳбарлик қилиши ва унинг фаолияти учун шахсан жавобгар эканлиги белгиланди. Энг катта аҳамиятли ўзгартириш бу

¹ Хропанюк В.Н. Теория государства и права. Учебник. – Москва, «Инфра», 1995, – С.198.

² Общая теория государства и права. Под ред. В.В.Лазарева. Учебник. – Москва, «Юристь», 2001. – С.157.

³ // Ўзбекистон Республикаси қонун ҳужжатлари тўплами, 2007 йил, 15-сон, 152-модда.

⁴ // Ўзбекистон Республикаси қонун ҳужжатлари тўплами, 2014 йил, 16-сон, 176-модда.

Бош вазир номзодини Олий Мажлис Қонунчилик палатасида энг кўп депутатлик ўринларини эгаллаган сиёсий партия ёки тенг миқдордаги энг кўп депутатлик ўринларини қўлга киритган бир неча сиёсий партия томонидан таклиф этилиши тўғрисидаги норма бўлди. Бу белгилар ўз-ўзидан республика бошқарув шаклининг парламентар республика турига хосдир. Шундай бўлса ҳам давлат бошқарув шаклимизда кўплаб президентлик республикасига хос бўлган нормалар сақланиб қолмоқда. Парламент республикасида фарқли равишда бизда президент парламент томонидан эмас, халқ томонидан сайланади; президент ҳали ҳам кенг ваколатларга эга шахс ҳисобланади, унинг бу ваколатлари ҳукумат мажлисларида раислик қилиш ҳуқуқининг мавжудлигида, бош вазир номзодини кўрсатишда ва мамлакат ҳукуматини шакллантиришда; парламентни шакллантириш жараёнида (Олий Мажлис Сенати Раиси номзодини кўрсатиш, Сенат аъзоларидан бир қисмини тайинлаш); қонунчилик жараёнида; ҳукумат таркибини тасдиқлашда; юқори мансабдор шахсларни тайинлашда кўзга ташланади. Ҳукумат Олий Мажлис олдида жавобгарлиги билан бир қаторда Президент олдида ҳам жавобгар ҳисобланади. Гарчи юқоридаги жиҳатлари билан мамлакатимиз давлат бошқарув шакли аралаш (президентлик-парламентар) республикага ўхшаб кетса ҳам Асосий қонунимиздаги баъзи бир нормалар бу фикрни инкор этади. Конституциямизнинг 89-моддасида¹ Президентнинг давлат ҳокимияти органларининг келишилган ҳолда фаолият юритишини ҳамда ҳамкорлигини таъминлаш ваколати келтирилган. Бу эса унга давлат ҳокимиятининг барча органлари фаолиятига қонунда белгиланган тартибда аралаштириш имконини беради. Бизнингча, бу норма мамлакатимиз давлат бошқарув шаклини президентлик республикаси дея таърифлашимизга тўла асос бўла олади.

Мамлакатимиз давлат тузилиш шаклига тўхталадиган бўлсак, унинг унитар давлат эканлигига гувоҳ бўламиз, бироқ мамлакатимизнинг бутунлай оддий -унитар давлат эканлиги хусусида ҳам турли хил қарашлар мавжуд. Х.Одилқориев бизнинг давлат тузилиш шаклимизни унитар давлат дея таърифлайди, бироқ давлатимиз тузилиш шаклининг бир қанча федератив белгиларига эътибор қаратмайди. У унитар давлатларнинг фақат бир турини - автоном (мухтор) ҳудудли унитар давлатлар турини ажратади². Бу билан у рус олими А.В. Малько қарашларини ёқлайди³. Ш. Сайдуллаев эса Ўзбекистон давлат тузилиш шаклини федератив давлатга хос белгиларга эга унитар давлат⁴ дея таъкидлайди. Унитар давлат ўзининг ягона ҳудудга, ягона давлат

¹ // Ўзбекистон Республикасининг Конституцияси. –Тошкент: Ўзбекистон, 2014.

² Давлат ва ҳуқуқ назарияси. Ю.ф.д., проф. Х.Т.Одилқориевнинг умумий таҳрири остида. Дарслик. – Т., «Шарк», 2009. 104 б.

³ А.В.Малько. Теория государства и права. Учебник. – Москва, «Юристъ», 2001. – С.235.

⁴ Н.Сабуров, Ш.Сайдуллаев. Давлат ва ҳуқуқ назарияси. Ўқув қўлланма. – Т., ТДЮИ, 2011. 49-б.

ҳокимияти органлари тизимига, ягона конституция, ягона фуқаролик ва ҳуқуқ тизимига эгаллиги билан характерланади. Ўзбекистон Республикаси Конституциясига кўра давлат ҳудуди дахлсиз ва бўлинмас (2-модда), Ўзбекистонда ягона фуқаролик ўрнатилади (8-модда). Шунингдек, ягона банк тизими (124-модда) амал қилади. Ўзбекистон бир қарашда централизациялашган (марказлашган) унитар давлатлар сирасига киради, аммо унитар давлатнинг (шу жумладан, централизациялашган унитар давлатнинг) яна бир муҳим хусусиятларидан бири шундаки, унда маъмурий-ҳудудий бирликлар суверенитетга эга бўлмайди. Мамлакатимиз таркибида эса суверен Қорақалпоғистон Республикаси мавжуд. Х. Одилқориев шунинг учун юртимиз давлат тузилиш шаклини автоном ҳудудли унитар давлатлар сирасига қўшмаган эди.

Конституциямизнинг XVII боби Қорақалпоғистон Республикасига бағишланиб, унда федератив тузилишдаги давлат шаклига хос бир қатор хусусиятлар акс эттирилган. Жумладан, суверен Қорақалпоғистон Республикасининг Ўзбекистон Республикаси таркибига кириши (70-модда), Қорақалпоғистон Республикаси Конституциясининг мавжудлиги (71-модда), умумий референдум асосида ажралиб чиқиш ҳуқуқи (74-модда) каби нормалар фикримизга далил бўла олади. 1993 йилнинг 9 январида қабул қилинган Қорақалпоғистон Республикаси Конституциясининг 1-моддасида ҳам суверен Қорақалпоғистон Республикаси Ўзбекистон Республикаси таркибидаги суверен демократик республика эканлиги белгиланган¹. Шу билан бирга Қорақалпоғистон Республикасида иккита давлат тилининг амалдалиги (қорақалпоқ ва ўзбек), давлат рамзларининг мавжудлиги, ўз қонун чиқарувчи (Жўқорғи Кенгес) ва ижро этувчи (Вазирлар Кенгаши) органларининг борлиги ҳам давлатимиз тузилиш шаклининг федератив хусусиятларини ўзида акс эттиради. Федератив давлатнинг умумий белгиларидан яна бири икки палатали парламентнинг ташкил этилганлигидир. Юртимизда ҳам икки палатали парламент – Олий Мажлис фаолият юритмоқда. Юқори палата – Сенатнинг ҳудудий вакиллик органлари аъзоларидан сайланган ҳудудий вакиллик палатаси эканлиги эса ҳам децентрализациялашган унитар давлат белгиларига, ҳам федератив давлат белгиларига хосдир. Бизнингча, мамлакатимиз давлат тузилиш шакли децентрализациялашган, централизациялашган унитар давлатлар ҳам федератив давлат белгиларини ўзида мужассам этган мураккаб таркибли унитар давлатдир.

Ўзбекистон сиёсий режими сиёсий режимнинг демократик турига мансуб, чунки юртимизда демократиянинг умумий хусусиятлари қарор топтирилган. Фуқароларнинг ҳуқуқ ва эркинликлари кафолатланганлиги,

¹ Қорақалпоғистон Республикасининг Конституцияси. 2015 йил 1-октябрь ҳолатига кўра. sovminrk.uz

давлат ҳокимиятининг бирдан-бир манбаи халқ эканлиги (муайян шахслар тоифаси эмас), сиёсий қарорлар қабул қилишда халқ назоратининг мавжудлиги, ҳокимиятлар бўлиниш принципига амал қилиниши, ҳуқуқни муҳофаза қилувчи органлар фаолиятининг қонунга асосланганлиги, қонуний муҳолифатга рухсат берилганлиги каби демократик хусусиятларнинг барчаси бизнинг сиёсий режимимизда тўла акс этган.

Демократик режим эса икки хил шаклда амалга оширилади: вакиллик ва бевосита демократия шакллари орқали. Вакиллик демократиясида халқ ўзи сайлаган халқ вакиллари орқали (масалан, депутатлар (Ўзбекистон), конгрессменлар (АҚШ) давлат бошқарувининг муҳим иқтисодий, сиёсий, ҳуқуқий масалаларида иштирок этади. Бевосита демократияда эса давлат бошқарувига оид масалаларини ҳал этишда аҳоли бевосита умумхалқ референдумида иштирок этиш орқали қатнашади. Юртимизда эса демократик шаклларнинг ҳар иккала туридан кенг фойдаланилади. Мамлакатимиз Конституциясининг 9-моддасида жамият ва давлатнинг энг муҳим масалалари халқ муҳокамасига тақдим этилиб, умумий овозга қўйилиши белгиланган бўлса, 117-моддада сайлов тизими, фуқароларнинг сайлаш ва сайланиш ҳуқуқларини амалга ошириш тартиби келтирилган. Шу кунгача мустақил давлатимизда уч маротаба умумхалқ референдумлари, ўн маротаба президентлик ва парламент сайловларининг ўтказилганлиги бу борада юртимизда етарлича назарий ҳамда амалий тажрибалар тўпланганлигидан далолатдир.

Шунингдек, юртимизда демократиянинг либерал режим тури амал қилаётганлигини таъкидлаш ўринлидир. Юртимизда ҳокимият сайловлар орқали шакллантирилади, ҳокимиятлар бўлиниш принципига амал қилинади, давлат ва шахс ўртасидаги муносабатларда шахс устуворлик қилади, шахсларнинг сўз, фикр алмашиш, ахборот олиш ва тарқатиш каби кўплаб ҳуқуқ ва эркинликлари ўзининг конституциявий ифодасини топган. Айни пайтда, ижро органлари устидан жамоатчилик назорати институтининг жорий этилганлиги юртимизнинг либерал-демократик режим сари илдамлаётганлигидан далолатдир. Бу ҳам Ўзбекистон сиёсий режимининг ўзига хосликларидан биридир.

Хулоса қилиб айтганда, тарихан қисқа вақт ичида мамлакатимизда мутлақо янги, мафкурадан ҳоли, қонуний ва эркин ижтимоий-ҳуқуқий муносабатларга асосланган давлат шакли шакллантирилди. Муҳими шундаки, давлат шаклини яратишда Ўзбекистон кўр-кўрона маълум бир давлатнинг давлат шаклини ўзлаштириб олмади, ўзбек давлатчилигининг тарихий тажрибасига, миллий қадриятларга таянган ҳолда хорижий тажрибанинг энг мақбул, синалган томонлари такомиллаштирилган, пухта ўйланган ҳолда қабул қилинди. Бу эса давлатимизда ўзига хос давлат шаклларининг вужудга

келишига олиб келди. Мустақил Ўзбекистон Республикаси ўз тараққиётида илдамлаб борар экан, барча соҳалардаги каби давлат шакли ҳам ўзгаришда, ривожланишда давом этмоқда. Хусусан, «Хукуматни шакллантириш тартиби демократлаштирилиши ва унинг масъулияти кучайтирилиши муносабати билан Ўзбекистон Республикасининг айрим қонун ҳужжатларига ўзгартиш ва қўшимчалар киритиш тўғрисида»ги Қонун (2019 йил 5 март, ЎРҚ–527) қабул қилинди ва 2019 йил 1 апрелдан кучга кирди.

Жумладан, Қонунчилик палатасининг мутлақ ваколатларига (79-модда) қуйидагилар қўшилди:

сиёсий, ижтимоий-иқтисодий ҳаёт соҳасидаги, шунингдек, ички ва ташқи сиёсат масалалари юзасидан қарорлар қабул қилиш;

Бош вазир тақдимига кўра Хукумат аъзолигига номзодларни, кейинчалик уларни Президент томонидан лавозимга тасдиқлаш учун кўриб чиқиш ва маъқуллаш.

Президент ваколатларига Хукумат аъзоларини Қонунчилик палатаси маъқуллаганидан сўнг тасдиқлашига оид ўзгартириш киритилди. Илгари, Қонунчилик палатасининг маъқуллаши талаб этилмаган.

Ушбу тартибни назарда тутувчи ўзгартиришлар «Ўзбекистон Республикаси Вазирлар Маҳкамаси тўғрисида»ги, «Ўзбекистон Республикаси Олий Мажлиси Сенати тўғрисида»ги ҳамда «Ўзбекистон Республикаси Олий Мажлиси Қонунчилик палатаси тўғрисида»ги Қонунларга ҳам киритилди.

«Ўзбекистон Республикаси Олий Мажлиси Қонунчилик палатасининг Регламенти тўғрисида»ги Қонунда Хукумат аъзоларини маъқуллаш тартиби белгиланди.

Унга мувофиқ, номзодлар масъул қўмита, фракциялар ва депутатлар томонидан дастлабки тарзда кўриб чиқилганидан кейин Қонунчилик палатасининг мажлисида кўриб чиқилади.

Номзодлар Хукуматнинг ҳаракатлар дастури билан боғлиқ бўлган ҳуқуқий, иқтисодий, ижтимоий, ташкилий-техник чора-тадбирларни назарда тутувчи ҳаракатлар режасини Қонунчилик палатасига тақдим этиши лозим.

Номзод рад этилса Бош вазир янги номзодни киритади.

Шунингдек, Бош вазир ҳукумат аъзолари билан ҳар чорақда Қонунчилик палатаси ва Сенатга Президентнинг Мурожаатномасидан келиб чиқадиган давлат дастури бажарилиши борасида ҳисобот тақдим этади.

Бу эса, олиб борилаётган ислохотлар самараси ўлароқ, республикамиз давлат бошқаруви шакли президентлик ва парламент республикаси элементларини бирлаштирган ҳолда гибрид, яъни аралаш бошқарув шаклга ўтаётганлигини кўрсатади.

Бундан ташқари маҳаллий давлат ҳокимияти органларининг ваколатлари йилдан-йилга кенгайиб, улар бюджет-молия, иқтисодий

ва ижтимоий соҳалардаги ваколатлари кенгаймоқда. Халқ депутатлари кенгашининг ваколатларини кенгайтириш, уларга ҳокимлар раислик қилишини тўхтатиш ва ҳокимларни сайлаш институтини жорий қилиш бўйича фикрлар ва таклифлар муҳокама этилмоқда. Мазкур ҳолат мамлакатимиз тузилиш шаклининг ҳам децентрализациялашган унитар давлатга айланаётганлигини англатади.

**АНВАР
ЭМИНОВ**

Адлия вазирлиги ҳузуридаги Ҳуқуқий сиёсат тадқиқот институти масъул ходими

ЖАМОАТЧИЛИК НАЗОРАТИ РИВОЖЛАНИШИДА ЯНГИ ДАВР

Жамоатчилик назорати-фуқаролар ҳамда фуқаролар жамияти институтлари томонидан амалга ошириладиган назорат шаклидир. Бундай назорат воситасида давлат ҳокимияти ва бошқаруви органлари, уларнинг мансабдор шахслари томонидан қонунларга қай тарзда амал қилаётгани ва уларни қандай ижро этаётганини назоратга олинади. Дунё тажрибаси шуни кўрсатадики, жамоатчилик назорати фақат алоҳида фуқаролар, аҳолининг турли қатламлари ва кенг жамоатчилик манфаатларига хизмат қилибгина қолмай, балки замонавий давлатчиликни ривожлантириш, давлат бошқаруви самарадорлигини таъминлашда муҳим аҳамият касб этади. Зеро, жамоатчилик назорати қонунларнинг самарали ишлашини, инсон ҳуқуқ ва эркинликларини ишончли ҳимоясини, давлат тузилмаларининг такомиллашувини таъминлайди. Бу ўз навбатида ваколатли давлат органлари фуқаролардан, фуқаролик жамияти институтларидан келиб тушган таклиф ва мулоҳазалар асосида мамлакатда изчил ислохотларни амалга ошириш имкониятини беради.

Маълумки, Ўзбекистонда жамоатчилик назоратини замон талаблари даражасида йўлга қўйиш масаласига фақат сўнгги йилларда жиддий эътибор қаратила бошланди. Чунки мустақил ривожланишнинг дастлабки ўн йилликларида асосий эътибор миллий давлатчиликни шакллантириш, давлат ва бошқарув органлари фаолиятини ташкил этиш, турли соҳалардаги жараёнлар устидан давлат назоратини ўрнатишга қаратилган эди.

Бироқ, фуқаролик жамияти институтлари ривожланмаган бундай шароитларда давлат назоратининг бир томонлама кучайиши ижтимоий-иқтисодий жараёнларга давлат органлари аралашувининг кенгайиб бориши, назорат қилувчи ташкилотларнинг ўзлари назоратдан четда қолиши, давлат идоралари ва уларнинг мансабдор шахслари билан жамоатчилик ўртасида конструктив мулоқатнинг йўқолиши сингари бир қатор салбий оқибатларни келтириб чиқарди.

Мамлакатда фуқаролик жамиятининг унсурлари ҳам ҳали шаклланмаганлиги, бу соҳада тажрибаларнинг етишмаслиги, янги жамиятнинг ҳуқуқий ва иқтисодий асослари шаклланмаганлиги каби долзарб муаммолар мавжуд эди. Чунки, том маънодаги фуқаролик жамияти институтлари мавжудлиги жамоатчилик назоратининг энг муҳим шартларидан ҳисобланади. Жамоатчилик назорати механизмларининг пайдо бўлиши турли жамоат ташкилотлари, хилма-хил оммавий ахборот воситалари ва фуқароларнинг фаоллиги ривожланиши билан чамбарчас боғлиқ.

Мамлакатимизда жамоатчилик назоратининг ҳуқуқий пойдеворини яратиш йўлидаги дастлабки ҳаракат сифатида 1991 йил қабул қилинган «Ўзбекистон Республикасида жамоат бирлашмалари тўғрисида»ги қонунни кўришимиз мумкин. Мамлакат тарихида илк бор фуқаролик жамияти институтлари-жамоат бирлашмаларининг мустақиллиги, уларнинг давлат ва ҳукуматдан алоҳида фаолият юритувчи ҳуқуқий субъект эканлиги эътироф этилди.

Ўзбекистон Республикасининг Конституциясида «Давлат органлари ва мансабдор шахслар жамият ва фуқаролар олдида масъул»лиги белгилаб қўйилган бўлса ҳам, жамоатчилик назорати ҳақида қоидалар йўқ эди. Фақат 2014 йили Конституцияга киритилган ўзгартириш ҳамда қўшимчалар билан жамоатчилик назорати институтига конституциявий мақом берилди. Жумладан, Асосий қонуннинг 32-моддасига фуқароларнинг жамият ва давлат ишларини бошқаришдаги иштироқи давлат органларининг фаолияти устидан жамоатчилик назоратини ривожлантириш ва такомиллаштириш йўли билан амалга оширилишини назарда тутувчи норма киритилди. Бу эса, ўз навбатида, давлат органлари фаолияти устидан таъсирчан жамоатчилик назоратини амалга оширадиган турли фуқаролик жамияти институтларини ривожлантиришга оид қонунчилик тизими шаклланишига замин яратди.

1991-2016 йиллар давомида Конституцияда қайд этилган асосий тамойиллар асосида давлат ҳокимияти ва бошқарувини демократлаштириш, фуқаролик жамияти ва жамоатчилик назоратини ривожлантиришга қаратилган бир қатор қонун ҳужжатлари қабул қилинди. **Умуман олганда, мамлакатимиз тараққиётининг ушбу даврини фуқаролик жамиятини ривожлантириш ва жамоатчилик назоратининг ташкилий-ҳуқуқий асосларининг шакллантириш даври бўлган деб айтишимиз мумкин.**

Жамоатчилик назоратининг изчил ривожланиши учун муҳим аҳамият касб этадиган норматив-ҳуқуқий ҳужжатлар қаторида «Фуқароларнинг ўзини ўзи бошқариш органлари тўғрисида», «Нодавлат ноижорат ташкилотлари тўғрисида», «Оммавий ахборот воситалари тўғрисида», «Экологик назорат тўғрисида», «Ижтимоий шериклик тўғрисида»ги Қонунларни мисол келтириш мумкин. Жамоатчилик назоратининг самарадорлигини таъминлашда муҳим

омиллардан бири давлат ҳокимияти органлари фаолиятининг шаффофлигидир. 2014 йил қабул қилнган «Давлат ҳокимияти ва бошқаруви органлари очиклиги тўғрисида»ги қонун давлат органлари очиклиги ва мансабдор шахсларнинг жамоатчилик олдида ҳисоботдорлигини кучайтириш йўлидаги навбатдаги қадам бўлди.

Мутахассисларнинг таъкидлашича, 2016 йилга келиб мамлакатимизда турли соҳаларда жамоатчилик назоратини амалга ошириш билан боғлиқ бир қатор алоҳида қонунлар ва кўплаб қонун ҳужжатларида тегишли нормалар мавжуд эди. Бироқ, жамоатчилик назорати ҳақида қоидаларнинг кўпи умумий хусусиятда бўлиб, ушбу назоратнинг турлари, уни амалга ошириш усул ва шакллари аниқлаштирилмаган, давлат органлари фаолияти ва қонунлар ижроси устидан самарали жамоатчилик назоратини амалга оширишнинг ҳуқуқий механизмлари яратилмаган эди. Бу ҳақда Ўзбекистон Республикаси Президенти Шавкат Мирзиёевнинг 2017 йил 22 декабрдаги Олий Мажлисга Мурожаатномасида ҳам алоҳида урғу берилган, давлат ва жамият бошқарувида жамоатчилик назоратини амалга оширишнинг таъсирчан ва амалий механизмларини жорий этиш мақсадида «Жамоатчилик назорати тўғрисида»ги қонунни қабул қилиш давр талаби экани зарурлиги таъкидланган эди.

2017 йилдан бошлаб мамлакатимизда жамоатчилик назорати институти ривожланишининг янги даври бошланди деб эътироф этиш мумкин. Буни давлатимиз раҳбарининг Фармони билан тасдиқланган 2017–2021 йилларда Ўзбекистон Республикасини ривожлантиришнинг бешта устувор йўналиши бўйича Ҳаракатлар стратегияси мисолида ҳам кўриш мумкин. Мисол учун, Ҳаракатлар стратегиясининг «Давлат ва жамият қурилиши тизимини такомиллаштиришнинг устувор йўналишлари» деб номланган биринчи йўналишида жамоатчилик бошқаруви тизимини такомиллаштириш кейинги беш йилликда рўёбга чиқарилиши лозим бўлган долзарб вазифалардан бири сифатида белгиланган ва бу йўналишдаги вазифалар қуйидаги чора-тадбирлар орқали амалга оширилиши кўрсатилган эди:

халқ билан мулоқотнинг самарали механизмларини жорий этиш;

жамоатчилик назоратини амалга оширишнинг замонавий шаклларини ривожлантириш, ижтимоий шерикликнинг самарасини ошириш;

фуқаролик жамияти институтларини ривожлантириш, уларнинг ижтимоий ва сиёсий фаоллигини ошириш;

маҳалла институтининг жамият бошқарувидаги ўрни ва фаолияти самарадорлигини ошириш;

оммавий ахборот воситаларининг ролини кучайтириш, журналистларнинг касбий фаолиятини ҳимоя қилиш.

Мамлакатимиз раҳбарининг 2016 йил 28 декабрдаги «Жисмоний ва юридик шахсларнинг мурожаатлари билан ишлаш тизимини тубдан такомиллаштиришга доир чора-тадбирлар тўғрисида»ги Фармони асосида ташкил этилган Ўзбекистон Республикаси Президентининг Халқ қабулхоналари ва Виртуал қабулхонаси қисқа фурсат ичида аҳолини ўйлантриб келаётган долзарб масалалар ечимини топиш, давлат бошқаруви органлари билан фуқаролар ўртасида самарали ҳамкорликни йўлга қўйиш имконини берди. Барча ҳудудларда ишга туширилган халқ билан ошқора мулоқот қилишнинг бундай янгича тизими жойлардаги долзарб муаммоларни ҳал қилиш, давлат органлари ва мансабдор шахсларнинг жамоатчилик олдида ҳисобдорлигини оширишга хизмат қилиб келмоқда. Масалан, Президентнинг Виртуал қабулхонаси ва Халқ қабулхоналарига келиб тушган мурожаатлар таҳлил қилинганда, қатор муаммолар билан бирга, аҳолига давлат хизматлари кўрсатиш борасида ҳам кўплаб ечимини кутаётган муаммолар мавжудлиги аниқланди. 2017 йил 12 декабрда Ўзбекистон Президентининг «Аҳолига давлат хизматлари кўрсатишнинг миллий тизимини тубдан ислоҳ қилиш чора-тадбирлари тўғрисида»ги Фармони қабул қилинди ва ушбу ҳужжат асосида Ўзбекистон Республикаси Адлия вазирлиги ҳузуридаги Давлат хизматлари агентлиги ташкил этилди. Бу эса аҳолига барча соҳаларда қулай имкониятлар яратиш, ортиқча оворагарчиликларга барҳам бериш йўлида ташланган яна бир муҳим қадам бўлди. Ш. Мирзиёев томонидан илгари сурилган «Халқ давлат идораларига эмас, балки давлат идоралари халқимизга хизмат қилиши керак» деган ғоя бу борада фаолият мезонига айланди.

2017 йил 22 декабрида мамлакатимиз тарихида биринчи марта давлат раҳбари томонидан Олий Мажлисга йўллаган Мурожаатномада, жумладан, мамлакатимиз фуқаролари давлат ва жамият ҳаётига дахлдор муҳим масалалар бўйича ўз фикрларини билдиришлари учун интернет тармоғида «Менинг фикрим» деб номланган махсус портал ташкил этиш мақсадга мувофиқ эканлиги алоҳида таъкидлаб ўтилган эди. Хусусан, демократиянинг илғор механизми сифатида жамоа бўлиб электрон мурожаат киритиш тартибини жорий қилиш ҳамда бир гуруҳ фуқаролар томонидан илгари сурилган ташаббусларни Олий Мажлис ёки халқ депутатлари Кенгашлари кўриб чиқиши мажбурий экани қонунда белгилаб қўйилиши лозимлиги таъкидланган эди. Ҳозирги кунда фуқароларнинг муҳим қарорлар қабул қилиш жараёнида иштирокини кенгайтириш ҳамда қонун ҳужжатлари ва Президент топшириқларини бажариш бўйича жамоатчилик назоратини ташкил этишга қаратилган «Mening fikrim» ва «Jamoatfikri.uz» сингари бир қатор веб-порталлар ишлаб турибди.

2018 йил 12 апрелда «**Жамоатчилик назорати тўғрисида**»ги Қонуннинг қабул қилиниши фуқароларининг давлат органлари фаолияти

устидан жамоатчилик назоратини амалга ошириш орқали жамият ва давлат ишларини бошқаришга бўлган конституциявий ҳуқуқларини рўёбга чиқаришда муҳим аҳамият касб этмоқда. Хусусан, ушбу Қонунда давлат органларига мурожаатлар ва сўровлар, давлат органларининг очиқ ҳайъат мажлисларида иштирок этиш, жамоатчилик муҳокамаси, жамоатчилик эшитуви, жамоатчилик мониторинги, жамоатчилик экспертизаси, жамоатчилик фикрини ўрганиш; фуқароларнинг ўзини ўзи бошқариш органлари томонидан ижро этувчи ҳокимият органларининг, бошқа ташкилотлар ва муассасаларнинг ҳисоботларини эшитиш каби жамоатчилик назоратини амалга ошириш шакллари аниқ белгилаб қўйилди. Унда жамоатчилик назорати субъектлари, объекти, асосий принциплари, шакллари, жамоатчилик назорати субъектларининг ҳамда давлат органларининг жамоатчилик назорати соҳасидаги ҳуқуқ ва мажбуриятлари, жамоатчилик назоратининг натижалари, ушбу қонунни бузганлик учун жавобгарлик масалалари ўз ифодасини топган.

Ўзбекистон Республикаси Президентининг 2018 йил 4 июлдаги «Давлат органлари ҳузурида Жамоатчилик кенгашлари фаолиятини ташкил этиш чора-тадбирлари тўғрисида»ги қарори мамлакатимизда мустақил фуқаролик институтларини ривожлантириш, давлат органларининг фуқаролар билан яқин ҳамкорлигини йўлга қўйиш, давлат органлари фаолияти устидан таъсирчан жамоатчилик назоратини ўрнатиш юзасидан комплекс чора-тадбирларни белгилагани билан ҳам муҳим аҳамият касб этади.

Кейинги йилларда давлат ва жамият ҳаётида фуқаролар иштирокини фаоллаштириш, жамоатчилик назоратини кучайтиришга қаратилган ўнлаб қонун ҳужжатлари қабул қилинди. Ўзбекистон Республикаси Президентининг «Савдо ва хизмат кўрсатиш соҳасидаги ҳисоб-китоблар тизимига замонавий ахборот технологияларини жорий қилиш ҳамда ушбу соҳада жамоатчилик назоратини кучайтириш чора-тадбирлари тўғрисида»ги Фармони (06.09.2019), «Мамлакатимизда ижтимоий-иқтисодий соҳадаги ислохотлар устидан жамоатчилик назорати самарадорлигини, шунингдек, фуқароларнинг демократик ўзгартиришлардаги фаоллигини оширишга оид қўшимча чора-тадбирлар тўғрисида»ги (04.10.2019) ҳамда «Конституция ва қонун устуворлигини таъминлаш, бу борада жамоатчилик назоратини кучайтириш ҳамда жамиятда ҳуқуқий маданиятни юксалтириш бўйича қўшимча чора-тадбирлар тўғрисида»ги (13.12.2019) Қарорлари шунга мисол бўлади.

Ўзбекистон Республикаси Президентининг «Ўзбекистон Республикаси Президенти ҳузуридаги Жамоатчилик палатасини ташкил этиш тўғрисида» 2020 йил 16 апрелдаги Фармони жамоатчилик назоратини янада ривожлантириш борасида фаолиятни сифат жиҳатдан янги даражага кўтаришда жиддий аҳамият касб этадиган муҳим ҳужжат бўлди. Бугунги

қунда Жамоатчилик палатаси давлат ва фуқаролик жамияти институтларининг ҳамкорлигини таъминлаш орқали уларнинг жамият ва давлатни ривожлантиришга қаратилган фаолиятини бирлаштириш, аҳолининг ижтимоий фикрини тизимли ўрганиб, жойларда жамоатчиликни ташвишлантираётган долзарб масалаларни муҳокама қилиш билан шуғулланмоқда. Жамоатчилик назоратининг ташкилий-ҳуқуқий асосларини кучайтиришга қаратилган бундай долзарб қонунларни қабул қилиш билан бир қаторда ўтган йиллар мобайнида қабул қилинган кўплаб қонун ҳужжатларига давр талабидан келиб чиқиб, муҳим ўзгаришлар киритилди.

2019 йил 29 августида бир қатор муҳим қонунларга, хусусан, «Давлат тасарруфидан чиқариш ва хусусийлаштириш тўғрисида»ги, «Озиқ-овқат маҳсулотининг сифати ва хавфсизлиги тўғрисида»ги, «Ўсимлик дунёсини муҳофаза қилиш ва ундан фойдаланиш тўғрисида»ги, «Хайвонот дунёсини муҳофаза қилиш ва ундан фойдаланиш тўғрисида»ги, «Ўрмон тўғрисида»ги, «Радиациявий хавфсизлик тўғрисида»ги, «Психиатрия ёрдами тўғрисида», «Давлат ҳокимияти ва бошқаруви органлари фаолиятининг очиқлиги тўғрисида»ги қонунлар ҳамда Бюджет кодексига жамоатчилик назоратини кучайтиришга қаратилган ўзгартириш ва қўшимчалар киритилди. Мазкур ўзгартиришларга мувофиқ, Ўзбекистон фуқаролари, фуқароларнинг ўзини ўзи бошқариш органлари, жамоат ташкилотлари ва оммавий ахборот воситаларига юқорида кўрсатилган қонун ҳужжатлари тартибга солувчи соҳаларда жамоатчилик назоратини амалга ошириш ҳуқуқи берилди.

Бюджетни шакллантириш ва уни ижросини таъминлаш жараёнларида жамоатчилик назоратини амалга ошириш ҳам бу соҳадаги муҳим йўналишлардан биридир. Чунки, бюджет соҳасидаги қарорлар фуқароларнинг бевосита турмуш даражасига таъсир кўрсатади, бу жараёнда фуқароларнинг иштироки давлат идораларининг бюджетни шакллантириш ва ижро этиш интизомини кучайтиришга хизмат қилади, жамоатчилик назорати давлат маблағларининг оқилона сарфланишини таъминлайди. Шу сабабли ҳам Ўзбекистон Республикаси Президентининг 2018 йил 22 августда «Бюджет маълумотларининг очиқлигини ва бюджет жараёнида фуқароларнинг фаол иштирокини таъминлаш чора-тадбирлари тўғрисида»ги ҳамда 2021 йил 13 апрелида «Бюджет жараёнида фуқароларнинг фаол иштирокини таъминлаш бўйича қўшимча чора-тадбирлар тўғрисида»ги қарорлари қабул қилинди. Сўнгги қарорга мувофиқ, 2021 йил май ойидан синов сифатида 14 та туман (шаҳар)да бюджет харажатларининг 5 фоизи жамоатчилик фикри асосида шакллантирилган тадбирларни молиялаштиришга йўналтирилиши белгиланди. 2021 йил 1 июлдан жамоатчилик фикри асосида шакллантирилган тадбирларни молиялаштиришга ажратиладиган туман (шаҳар)лар бюджетлари қўшимча маблағларининг энг кам миқдори 10 фоиздан 30 фоизга оширилади.

Бундай янги тартиб 2022 йил 1 январдан эътиборан мамлакатнинг барча ҳудудларда босқичма-босқич жорий этилиши белгилаб қўйилди.

Хулоса қилиб айтганда, Ўзбекистон Президенти Шавкат Мирзиёев ташаббуси билан бошланган ислохотларнинг янги босқичида давлат бошқаруви тизими самарадорлигини ошириш, давлат органлари фаолиятининг очиқлиги ва уларнинг жамият олдида ҳисобдорлигини таъминлаш ҳамда ижтимоий-сиёсий жараёнларда фуқаролар иштирокини кучайтиришга алоҳида эътибор қаратилмоқда. Президентимиз илгари сурган «Халқ давлат идораларига эмас, балки давлат идоралари халқимизга хизмат қилиши керак» ҳамда «Қонунларнинг ягона манбаи ва муаллифи халқ бўлиши лозим» сингари ғоялар жамиятимизда жамоатчилик назоратининг таъсир доирасини янада кенгайтиришга, аҳолининг муҳим қарорлар қабул қилиш жараёнида бевосита иштироки фаоллашувига хизмат қилмоқда.

**РАВШАН
НУРМАТОВ**

Адлия вазирлиги ҳузуридаги Ҳуқуқий сиёсат
тадқиқот институти масъул ходими

САЙЛОВ КОДЕКСИ – ДЕМОКРАТИЯ ИФОДАСИ

Ҳуқуқий демократик давлат ва кучли фуқаролик жамиятининг энг муҳим белгиларидан бири бу – эркин, очиқ сайлов тизимининг мавжудлиги ҳисобланади. Сайловлар орқали фуқаролар бевосита давлат ва жамият бошқарувида иштирок этади. Шу боис, сайлаш ва сайланиш ҳуқуқи фуқаронинг энг муҳим сиёсий ҳуқуқлари сирасига киради.

Ушбу умумэтироф этилган асосларга таянган ҳолда мамлакатимиз президенти Ш.М.Мирзиёевнинг 2017 йил 22 декабрдаги Олий Мажлисга Мурожаатномасида мамлакатимиз сиёсий ҳаётида муҳим аҳамиятга эга бўлган сайлов қонунчилиги бир қатор қонун ва қонуности ҳужжатларидан иборат бўлсада, афсуски, ҳануз яхлит бир ҳужжат шаклига келтирилмаганини таъкидлаб, халқаро норма ва стандартларга жавоб берадиган Ўзбекистон Республикасининг Сайлов кодексини ишлаб чиқиш ва қабул қилиш вазифасини қўйган эди.

Ушбу белгиланган вазифалардан келиб чиқиб, энг илғор халқаро стандартлар асосида, қисқа фурсат ичида мустақил Ўзбекистон тарихида илк бор Сайлов кодекси қабул қилинди.

Сайлов кодексни тайёрлаш жараёнида ривожланган давлатларнинг бой тажрибаси ўрганилди, уларнинг ижобий ютуқлари асосида самарали, халқчил нормаларни ишлаб чиқиш бўйича кенг кўламли ишлар амалга оширилди. Хусусан, сайлов кодекси лойиҳасини тайёрлашда 50 дан ортиқ илғор хорижий давлатларнинг тажрибаси ўрганилди.

Ушбу кодекс тарқоқ ҳолдаги 5 та қонун («Ўзбекистон Республикаси Президенти сайлови тўғрисида», «Фуқароларнинг сайлов ҳуқуқлари кафолатлари тўғрисида», «Ўзбекистон Республикаси Олий Мажлисига сайлов тўғрисида», «Халқ депутатлари вилоят, туман, шаҳар Кенгашларига сайлов тўғрисида», «Ўзбекистон Республикаси Марказий сайлов комиссияси тўғрисида»ги) ва Марказий сайлов комиссиясининг сайловларни ташкил этиш ва ўтказишга оид ўнлаб қарор ва йўриқномаларини ягона қонун ҳужжатида ўзида мужассам этди ва ушбу кодекси қабул қилингунга қадар мавжуд бўлган 26 та ҳужжат; хусусан, Ўзбекистон президенти сайлови, Олий Мажлисга сайлов, Марказий сайлов комиссияси тўғрисидаги қонунлар ўз кучини йўқотди. Ушбу ҳужжатлар ўрнига сайловлар билан боғлиқ соҳани ягона Сайлов кодекси тартибга соладиган бўлди.

Мамлакатимизнинг барча халқаро стандартларни ўзида акс эттирган сайлов кодекси икки қисм, **18 боб, 103 моддадан** иборат бўлиб, илгари сайлов қонунчилигимизда мавжуд бўлмаган мутлақо янги тартиб ва қоидалар билан янада такомиллаштирилди:

Хусусан:

Ўзбекистон Экологик ҳаракати вакиллари учун Қонунчилик палатасига махсус ўрин ажратиш тартиби бекор қилинди, бунда Қонунчилик палатасидаги депутатлик (150 нафар) ўринлари сақлаб қолинди;

сайловда овоз бериш муддатлари узгартирилди. Яъни овоз бериш сайлов куни соат **8.00 дан 20.00 гача** ўтказилиши белгиланди.

сайлов бюллетени овоз берувчи томонидан яширин овоз бериш кабинасида ёки хонасида ўзи ёқлаб овоз бераётган Сенат аъзолигига номзодларнинг фамилияси рўпарасида, ўнг томонда жойлашган бўш квадратга «+» ёки « ✓ » ёхуд «х» белгисини қўйиш орқали тўлдириш мумкин;

барчанинг танишиб чиқиши учун участка сайлов комиссиясининг овозларни санаб чиқиш ҳақидаги баённома нусхаларини сайлов участкасида **48 соатдан кам бўлмаган муддатга** дарҳол осиб қўйиш тартиби жорий этилди;

сайловчилар ягона электрон рўйхатининг амал қилиш тартиби қонун даражасида белгиланди, ягона ҳужжат «**сайлов бюллетени**»ни **жорий этиш орқали «сайлов варақаси**» бекор қилиниб, муддатдан олдин овоз бериш ва сайлов куни овоз беришда фойдаланиш имкони яратилди;

Қонунчилик палатаси, маҳаллий Кенгашлар депутатлари сайлови бир вақтда ўтказилган тақдирда, Қонунчилик палатаси депутатлари сайловини ўтказиш бўйича округ сайлов комиссиялари томонидан **ягона сайлов участкалари** тузилиши ва бошқалар белгиланди.

Бундан ташқари, жорий йилнинг 31 майдаги «Ўзбекистон Республикасининг Сайлов кодексига ўзгартиш ва қўшимчалар киритиш тўғрисида»ги Қонун билан сайлов қонунчилигига бир қатор ўзгартиш ва қўшимчалар киритилди.

Киритилган ўзгартиришларга мувофиқ, номзод кўрсатган сиёсий партиялар органлари, номзодлар, ишончли вакиллар, кузатувчилар ва сайловчилар сайлов комиссияларининг қарорлари устидан ушбу қарорлар қабул қилинганидан кейин **беш кун ичида судга шикоят қилиши мумкин**.

Сайловчилар билан учрашувлар каби оммавий тадбирлар уларнинг ўтказилиш жойи ва вақти ҳақида тегишли туман (шаҳар) ҳокимликлари камида **уч кун олдин ёзма равишда** хабардор қилинган ҳолда ўтказилиши, бунда ушбу оммавий тадбирларни ўтказиш учун рухсатнома талаб қилинмаслиги белгиланди.

Ўзбекистон Республикаси Президенти сайловини ўтказиш бўйича округ сайлов комиссияси Марказий сайлов комиссияси томонидан сайловга камида **етмиш кун** қолганида комиссия раиси, раис ўринбосари, котибидан ва комиссиянинг **саккиз-ўн саккиз нафар** бошқа аъзоларидан иборат таркибда тузилади (илгари 6-8 нафар эди).

Сайлов бюллетенига номзоднинг **эгаллаб турган лавозими (машғулотининг тури), иш жойи** киритилмайдиган бўлди.

Шунингдек, сайловларда сиёсий партия ёки номзодларни қўллаб-қувватлаб имзо қўйишда фуқаролар паспорт билан бир қаторда идентификация картаси орқали ҳам шахсини тасдиқлаши мумкинлиги белгиланди.

Юқоридагилардан келиб чиқиб хулоса қиладиган бўлсак, демократик руҳда ўтадиган сайлов жараёнларида холислик ва қонунийлик энг муҳим жиҳатдир. Зеро, сайловларнинг очиқлик ва адолатлилик билан ўтиши мамлакатнинг кейинги тақдирини белгиловчи асосий мезондир.

**АНВАРОВА ДИЛДОРА
АНВАРОВНА**

Ўзбекистон Республикаси Адлия вазирлиги
хузуридаги Ҳуқуқий сиёсат тадқиқот
институти Давлат бошқаруви
самарадорлигини ўрганиш бўлими бош
маслаҳатчиси

ХОТИН-ҚИЗЛАРНИНГ ИЖТИМОЙ ҲАЁТДА ИШТИРОКИ ДАРАЖАСИНИ ОШИРИШ

Мамлакатимизда хотин-қизларнинг давлат ва жамият қурилиши ва бошқарувидаги ролини кучайтиришга алоҳида эътибор қаратилаётганлиги боис уларнинг жамиятда тутган ўрни мустаҳкамланиб бормоқда.

Маълумот учун: Мамлакатимиз аҳолисининг қарийиб 50 фоизини хотин-қизлар, жумладан, уларнинг 29 фоизини 14 ёшгача бўлган қизлар, 28 фоизини 15-30 ёшлилар, 21 фоизини 31-45 ёшлилар, 15 фоизини 46-60 ёшлилар, 7 фоизини эса 60 ёшдан ошган хотин-қизлар ташкил этади.

Жумладан, бугунги кунга қадар аёллар ҳуқуқларини ҳимоя қилишга қаратилган 100 га яқин халқаро ҳуқуқий ҳужжатлар ратификация қилинган: Инсон ҳуқуқлари умумжаҳон декларацияси, Фуқаролик ва сиёсий ҳуқуқлар тўғрисидаги халқаро пакт, Иқтисодий, ижтимоий ва маданий ҳуқуқлар тўғрисидаги халқаро пакт, Одам савдосига ва учинчи шахслар томонидан танфурушлиқдан фойдаланилишига қарши кураш тўғрисидаги Конвенция (1949 й.), Хотин-қизларнинг сиёсий ҳуқуқлари тўғрисидаги Конвенция (1952 й.), Хотин-қизлар ҳуқуқлари камситилишининг барча шакллариغا барҳам бериш тўғрисида Конвенция, Пекин декларацияси ва Ҳаракатлар Платформаси (1995 й.), Қийноқларга солишга ва муомалада бўлиш ва жазолашнинг бошқа шафқатсиз, ғайриинсоний ёки кадр-қимматни таҳқирловчи турларига қарши Конвенция (1984 й.), Таълим соҳасидаги камситишларга қарши кураш тўғрисидаги Конвенция (1960 й.), Бир хил қийматга эга бўлган меҳнат учун эркаklar ва хотин-қизларни тенг рағбатлантириш тўғрисидаги Конвенция (1951 й.), Оналикни муҳофаза қилиш тўғрисидаги Конвенция (1956 й.), Меҳнат ва машғулотлар соҳасидаги камситишлар тўғрисидаги Конвенция (1958 й.) ва бошқалар.

Ушбу халқаро ҳужжатларнинг ратификация қилиниши аёллар ҳуқуқларини ҳимоя қилишнинг халқаро стандартларини қонунчиликка имплементация қилиш бўйича халқаро-ҳуқуқий асос бўлиб хизмат қилди.

Мазкур халқаро ҳужжатларда аёлларга нисбатан камситиш унинг инсон сифатидаги кадр-қиммати, оила ва жамиятнинг фаровонлигига қарши қаратилгани, мамлакатнинг сиёсий, ижтимоий, иқтисодий ва маданий ҳаётида эркаklar билан тенг шароитлардаги иштирокига халал бериш ва аёлнинг ўз мамлақати ва инсониятга хизмат қилишда имкониятларини тўлиқ рўёбга чиқаришига тўсиқ эканлиги баён этилади.

Хотин-қизлар тенг ҳуқуқлилигини таъминлаш борасида «Хотин-қизлар ҳуқуқлари камситилишининг барча шакллариغا барҳам бериш тўғрисида» ги Конвенция алоҳида ўрин тутади. Ушбу Конвенциянинг энг долзарб тавсиялари қуйидагилардан иборат бўлиб, уни имзолаган мамлакатлар учун бу тавсиялар мажбурий характерга эга эканлиги эслатиб ўтилган:

эркаklar билан аёллар ўртасидаги тенглик тамойилини миллий Конституция ва бошқа тегишли қонунларга киритиш ҳамда ушбу тамойилни амалиётга жорий этилишини таъминлаш;

зарур бўлганда хотин-қизларнинг ҳар қандай кўринишдаги камситилишини тақиқловчи махсус санкцияларни қўллаш;

хотин-қизларни камситиш характериға эға бўлған мавжуд қонунлар, урф-одатлар амалиётини ўзгартириш учун чоралар кўриш;

хотин-қизларнинг иқтисодий, ижтимоий, маданий, фуқаролик ва сиёсий ҳуқуқларда эркаклар билан тенг асосда фойдаланишларини таъминлаш.

Мамлакатимизда гендер тенгликни таъминлаш йўналишида алоҳида қонун ҳам қабул қилинған. Хусусан, 2019 йилнинг 2 сентябрида қабул қилинған «Хотин-қизлар ва эркаклар учун тенг ҳуқуқ ҳамда имкониятлар кафолатлари тўғрисида»ги Қонун Конституциямизнинг 46-моддасида назарда тутилған мақсадларни амалға оширишға хизмат қиладиган ҳужжат ҳисобланади.

Ушбу Қонун билан илк бор «гендер» тушунчасиға таъриф берилди. Унга кўра, гендер – хотин-қизлар ва эркаклар ўртасидаги муносабатларнинг жамият ҳаёти ва фаолиятининг барча соҳаларида, шу жумладан, сиёсат, иқтисодиёт, ҳуқуқ, мафкура ва маданият, таълим ҳамда илм-фан соҳаларида намоён бўладиган ижтимоий жиҳат ҳисобланади. Жамиятда аёл ва эркакларнинг ўз ўрнини топиши учун давлат уларға бир хил шароит ва имконият яратиб бериши гендер тенгликни таъминлаш учун асос бўлиб хизмат қилади.

Юртимизда гендер тенгликни таъминлашға қаратилған ушбу яхлит ва асосий норматив-ҳуқуқий ҳужжатда хотин-қизлар ва эркаклар учун тенг ҳуқуқ ҳамда имкониятларни таъминлаш соҳасидаги давлат сиёсатининг асосий йўналишлари, мазкур соҳада давлат бошқаруви механизмлари каби масалалар ҳам белгиланди.

«Хотин-қизлар ва эркаклар учун тенг ҳуқуқ ҳамда имкониятлар кафолатлари тўғрисида»ги Қонуннинг аҳамиятли жиҳати шундаки, унда фуқароларнинг сиёсий, ижтимоий ва иқтисодий ҳуқуқларини таъминлашда гендер тенгликни таъминлашға оид нормалар мавжуд. Хусусан, давлат хизмати соҳасида хотин-қизлар ва эркаклар учун тенг ҳуқуқ ҳамда имкониятларни таъминлаш кўзда тутилған. Масалан, давлат хизматида хизматчиларнинг лавозим тоифаларини ҳисобға олған ҳолда, бир жинсдаги ходимларнинг лавозимларни эгаллаши учун квоталаш тизимини белгилашни назарда тутувчи гендер сиёсатининг амалға оширилишини таъминлашға доир вақтинчалик махсус чораларни қўллашға рухсат берилиши, давлат органлари раҳбарлари лавозимларига кадрлар захирасини шакллантиришда хотин-қизлар ва эркакларнинг тенг ҳуқуқлигига риоя этилиши зарурлиги каби талаблар белгиланди.

Мазкур қонун билан иқтисодий соҳада хотин-қизлар ва эркаклар учун тенг ҳуқуқ ва имкониятлар кафолатлари ҳам белгиланған. Унга кўра, давлат органлари ва мулк шаклидан қатъи назар, ташкилот раҳбарлари жамиятнинг

ресурсларидан тенг фойдаланишини таъминлаши шарт ҳисобланади. Давлат хотин-қизлар ва эркакларга тадбиркорлик фаолиятини амалга оширишда тенг ҳуқуқ ва имкониятларни таъминлайди.

Шунингдек, Президентимизнинг 2019 йил 7 мартдаги қарори билан хотин-қизларнинг гендер камситилишига йўл қўймаслик мақсадида Хотин-қизларнинг гендер тенглигини ҳимоя қилиш бўйича комиссия ташкил этилди. Унга раҳбарлик қилиш Олий Мажлис Сенати раисига юклатилди.

2019 йилнинг 30 июль куни Олий Мажлис Сенати Кенгаши қарори билан Хотин-қизлар ва гендер тенглик масалалари бўйича қўмита ташкил этилди. Унинг фаолияти мамлакатимизда гендер тенгликни ҳамда давлат ва жамият ишларида хотин-қизларнинг иштирокини таъминлашда давлат сиёсатини олиб бориш бўйича тавсиялар ишлаб чиқиш, гендер тенгликни таъминлаш ва оила институтини ривожлантиришга оид қонунларни амалга оширилаётган ислохотларнинг мақсад ва вазифалари, шунингдек, халқаро ҳуқуқ нормалари ва қоидаларига мослигини кўриб чиқиш ва бошқа вазифаларни бажаришга қаратилади.

Бундан ташқари, сиёсий партиялар томонидан Олий Мажлис Қонунчилик палатаси ва халқ депутатлари маҳаллий кенгашлари депутатлигига номзодлар кўрсатишда хотин-қизлар ва эркаклар учун тенг ҳуқуқ ҳамда имкониятлар таъминланиши назарда тутилди.

Сайлов кодексининг 70 ва 91-моддаларига мувофиқ, аёлларнинг сони сиёсий партиядан кўрсатилган депутатликка номзодлар умумий сонининг камида ўттиз фоизини ташкил этиши кераклиги белгиланган. Ушбу норма хотин-қизлар ва эркакларга тенг ҳуқуқ ва имкониятлар кафолатларини таъминлашнинг асосий принципларига тўлиқ мос келади.

Таъкидлаш ўринлики, Президентимизнинг 2019 йил 7 мартдаги қарори билан нодавлат нотижорат ташкилот мақомига эга бўлган «Хотин-қизлар тадбиркорлик марказлари» ташкил этилиб, унинг асосий вазифаларидан бири тадбиркорлик билан шуғулланиш истагини билдирган аёлларни марказларга жалб этиш ва тадбиркорлик фаолиятини ташкил этишга кўмаклашиш ҳисобланади.

Ўз навбатида, қабул қилинган қонун ҳужжатларида белгиланган кафолатлар қаторида ижтимоий соҳадаги гендер тенгликни таъминлашга қаратилган нормалар ҳам алоҳида ўрин эгаллади. Меҳнат муносабатлари, ижтимоий ҳимоя, оилавий муносабатлар, таълим, илм-фан, маданият ҳамда соғлиқни сақлаш соҳаларида хотин-қизлар ва эркаклар учун тенг ҳуқуқ ҳамда имкониятлар кафолатлари белгиланди. Ушбу кафолатлар давлат ва жамият ҳаётида, турли соҳаларда қонуний ҳуқуқ ва эркинликлардан фойдаланишда жинс бўйича камситишга йўл қўймаслик принципига асосланади.

Бу борадаги хорижий давлатлар тажрибасига мурожаат қиладиган бўлсак, **Италияда** 1993 йилнинг 4 августида қабул қилинган 277-сон Қонунга мувофиқ, қуйи палатага сайловлар мажоритар ва пропорционал қисмлар ўртасида ажратилади. Бироқ номзодларнинг рўйхати эркак ва аёл алмашинув йўли орқали тузилиши керак. Ҳар бир рўйхатда бир жинснинг фамилиясидан кейин қарама-қарши жинсли шахснинг фамилияси келиши мажбурий этиб белгиланган. Агар рўйхатдаги бу тартиб бузилса, округ сайлов комиссияси бундай рўйхат берувчини нормативга мос равишда уни янгидан тузишни таклиф қилади. Агар шунда ҳам тўғри рўйхат тақдим этилмаса, сайлов комиссияси мустақил равишда рўйхатга керакли ўзгартириш ва қўшимчалар киритиш ҳуқуқига эга (бу қондан бузаётган номзод ўчириб ташланади).

АҚШ ҳукумати 2016 йилда «АҚШнинг ўсмир қизлар имкониятини кенгайтириш бўйича глобал стратегияси»ни эълон қилди. Ушбу стратегия аёлларнинг ҳуқуқларини амалга оширишни зарур воситалар билан таъминлаш масаласига давлат миқёсида ёндашув йўналишларини белгилаб беради.

Испанияда 2007 йилда қабул қилинган «Аёллар ва эркаклар тенг ҳуқуқлилиги тўғрисида» ги қонунга асосан аёллар ва эркакларга давлат секторидаги лавозимларда ишлашга, сиёсий ҳаётда иштирок этишга бўлган тенг ҳуқуқлилигини таъминлашга қаратилган. Ушбу соҳаларда қонунда мажбурий профилактика чоралари ва стратегиялар кўзда тутилган бўлиб, улар тенг имкониятлар учун стратегик режаларни қабул қилиш ва амалга ошириш, тенглик масалалари бўйича идоралараро комиссияни тузиш, ҳар бир қонун ҳужжатларининг гендер тенгликка таъсирини баҳолашдан иборат.

Грузияда 2012 йилда Ҳукумат ҳузурида қонунчилик таъсирини баҳолаш кенгаши ташкил этилиши билан гендер тенгсизликни бартараф этиш, шунингдек гендер тенгликни қўллаб-қувватлаш бўйича чора-тадбирларни ишлаб чиқиш ва режалаштириш, аҳолининг гендер тенглиги тўғрисида хабардорлигини ошириш ва қонун ҳужжатларининг гендер тенгликка таъсирини мониторинг ва баҳолаш тизимини ишлаб чиқиш ва яратиш жорий этилди.

Мамлакатдаги вазият: тенденциялар ва муаммолар. Жаҳон Иқтисодий Форуми томонидан эълон қилинган Жаҳон гендер тенглиги индексида Ўзбекистон 127 ўринни эгаллаган. Бу мамлакатимизда гендер тенгликни таъминлаш бўйича бир қанча муаммолар мавжудлигидан дарак беради.

Булар аёлларнинг меҳнат бозорида иштирок этиш имкониятлари чекланганлиги (уч ёшгача фарзанди бор аёлларга мактабгача таълим муассасаларининг хизмат кўрсатишининг чекланганлиги), касбий бўлиниш ва аёллар ва эркаклар ўртасидаги тафовут мавжудлиги, дискриминация хавфи

мавжуд бўлган жойда ишлаш учун чет элга чиқиб кетаётганлар, айниқса зўравонлик ёки одам савдоси қурбонига айланиш хавфи бўлган ёш аёллар сонининг ортаётганлигида намоён бўлмоқда. Масалан, Ўзбекистонда давлат ташкилотларида хануз гендер нотенглик кузатилмоқда. Ўзбекистон статистика қўмитаси маълумотларига кўра, 2017 йилда иқтисодиёт соҳасида эркакларнинг 61,5 %, аёлларнинг эса 38,5 % меҳнат билан банд бўлган. БМТ маълумотларига асосан, ўрта таълим олган хотин-қизларнинг фақат 35 %, олий маълумотли хотин-қизларнинг 68 % иш билан таъминланган.

***Маълумот учун:** Давлат ва жамоат ташкилотларида раҳбарлик қилаётган аёллар сони 1 400 нафарни ташкил этиб, соғлиқни сақлаш ва таълим соҳаси ходимларининг 82 фоизини, таълим-тарбия, санъат ва маданият соҳасида 72 фоизини, қишлоқ хўжалигида 45 фоизини, саноатда 38 фоизини хотин-қизлар ташкил этмоқда.*

Ўзбекистон Республикаси Олий Мажлис Сенатида 17 нафар сенатор, Қонунчилик палатасида 16 нафар, халқ депутатлари маҳаллий Кенгашлари таркибида эса 1 минг 75 нафар депутатлар хотин-қизлардан иборат.

Финляндия парламентида 42 фоиз, Норвегия парламентида 41,4 фоиз, Исландия парламентида 38,1 фоиз ва Исроил парламентида 27,5 фоиз хотин-қизлар ташкил этмоқда.

Шунингдек, аёллар ва эркаклар иш ҳақи ўртасидаги тафовутнинг яна бир омили аёллар устунлик қиладиган соҳаларда (таълим, соғлиқни сақлаш) иш ҳақи эркаклар улуши юқори бўлган соҳаларга (қурилиш, транспорт) нисбатан паст.

Таклиф ва тавсиялар. Юқоридаги таҳлилларга кўра қуйидаги тавсияларни илгари суриш мумкин:

хотин-қизларни қўллаб-қувватлашга доир давлат сиёсатининг самарали амалга оширилишини таъминлаш, хусусан хотин-қизларнинг сиёсий бошқарувдаги фаоллигини ошириш;

хотин-қизлар ҳуқуқлари ва қонуний манфаатларини ҳимоя қилиш ҳамда уларнинг муайян ташкилотлардаги меҳнат фаолиятини тўғри ташкил этиш, янги иш ўринларини яратиш, бола парвариши таътилидан қайтган аёлларнинг малака оширишларини таъминлаш, турли жамоат ишларига жалб этиш орқали ижтимоий-сиёсий фаоллигини ошириш;

халқаро банклар, жамғармалар ва ташкилотларни хотин-қизларнинг ижтимоий заиф қатламларни қўллаб-қувватлаш учун имтиёзли кредитлар беришга жалб қилиш, ҳиссадорлик асосида тадбиркор аёллар банкини ташкил этиш;

оғир ижтимоий вазиятга тушиб қолган хотин-қизлар муаммоларини ўз вақтида аниқлаш, уларга ижтимоий-ҳуқуқий, психологик ва моддий ёрдам кўрсатиш;

хотин-қизлар бандлигини таъминлаш, меҳнат шароитларни яхшилаш, қишлоқ жойлардаги аёлларни оилавий тадбиркорликка, ҳунармандчиликка кенг жалб этиш масалаларида манзилли қўллаб-қувватлаш;

жазони ижро этиш муассасаларидан озод қилинган хотин-қизларнинг ижтимоий реабилитацияси ва мослашиши бўйича чора-тадбирларни амалга оширишда давлат органлари ва фуқаролик жамияти институтлари билан яқин ҳамкорликни ўрнатиш.

қарорларни қабул қилиш ва қўллашнинг барча даражаларида аёллар ва эркаклар ўртасида тенглик принципини жорий этиш;

аҳолининг гендер асосида камситувчи вазиятларни келтириб чиқарадиган гендер стереотипларини олдини олиш;

аёллар бандлигини ошириш ва иш ҳақи бўйича гендер тафовутни камайтириш;

миграцияни бошқариш сиёсатига гендер ёндашувини ишлаб чиқиш.

Хулоса ўрнида шуни айтиш керакки, гендер тенгликни таъминлаш масаласи давлат сиёсати даражасига қўтарилиши мамлакатимизнинг инсон ҳуқуқлари соҳасидаги муҳим қадамлар саналади.

Шу бис, давлатнинг ижтимоий-сиёсий ҳаётида аёлларнинг иштирокига тўсқинлик қилувчи ижтимоий-сиёсий, иқтисодий, маданий манфаатларини тенглик тамойили асосида ҳал қилиш мақсадга мувофиқ. Бу каби вазифалар барча хотин-қизларнинг ҳуқуқ ва манфаатлари, салоҳият ва имкониятини ҳисобга олган ҳолда амалга оширилиши лозим.

**МУҲАММАДИЕВА
МОҲИНУР ЯХШИБАЕВНА**

Ўзбекистон Республикаси
Бош прокуратураси Академияси
докторанти

КОРРУПЦИЯНИНГ ОЛДИНИ ОЛИШДА ФУҚАРОЛИК ЖАМИЯТИ ИНСТИТУТЛАРИНИНГ РОЛИ ВА АҲАМИЯТИНИ КУЧАЙТИРИШ БЎЙИЧА БМТ ТАВСИЯЛАРИ

Қатор давлатлар ва ихтисослашган ташкилотлар томонидан коррупцияга қарши курашишда замонавий методлар ва илғор дастурлар ишлаб чиқилётганини кузатишимиз мумкин. Мазкур курашиш методлари қаторида жамоатчилик назорати, фуқаролик жамияти институтларининг ёрдами орқали коррупцияга қарши кучли механизмни яратиш қўзланганлиги мақсадга мувофиқ¹.

¹ <https://www.unodc.org/unodc/en/ngos/civil-society-roundtable-in-southeast-asia-builds-capacity-across-anti-corruption-themes.html>

Коррупцияга қарши курашда жаҳон мамлакатлари тажрибасини ўрганиш шуни кўрсатадики, фақатгина жинойий қонунчиликни оғирлаштириш йўли билан бу салбий иллатга қарши курашиб бўлмайди.

Кейинги йилларда қатор халқаро ташкилотлар коррупцияга қарши курашда ташаббускорлик кўрсатиб, халқаро ҳамжамият бу иллатни олдини олишда ҳамкорликка даъват этиб келмоқда. *Шу жумладан, Бирлашган Миллатлар Ташкилотининг Коррупцияга қарши конвенцияси (UNCAC) ҳукуматларни шаффофлигини оширишга, аҳолининг маълумотга эга бўлишини таъминлашга ва ҳукумат қарорларини қабул қилиш жараёнига жамоат ҳиссасини қўшишга даъват этиб, коррупцияга қарши курашда фуқаролик жамиятининг ролини тан олган*¹.

Шу билан бирга, БМТнинг Коррупцияга қарши конвенцияси (UNCAC) 2013 йил 19 июлда фуқаролик жамиятининг коррупцияга қарши курашдаги ролини тан олади ва ҳукуматлар шаффофлигини оширишга, аҳолининг ахборот олиш эркинлигини яхшилашга ва ҳукумат қарорларини қабул қилиш жараёнига жамоатчилик ҳиссасини қўшишга чақиради. *UNODC* ҳукумати ва хусусий сектор билан UNCACни амалга оширишда конструктив ишлаш учун зарур воситалар билан таъминлаш орқали, айниқса ривожланаётган мамлакатларнинг фуқаролик жамияти имкониятларини ва фаоллигини кучайтиради².

БМТнинг Коррупцияга қарши 2003 йилги конвенциясининг 13-моддаси «Жамият иштироки»га бағишланган. Унга кўра ҳар бир иштирокчи давлат ўз имкониятлари доирасида ва ўз ички қонунчилигининг асосий тамойилларига мувофиқ тарзда, коррупциянинг олдини олиш ва унга қарши кураш олиб бориш ҳамда жамиятнинг коррупция мавжудлиги, унинг сабаблари, хавfli хусусиятлари ва юзага келтирувчи таҳдидларини янада чуқурроқ англаши учун фуқаролик жамият, ноҳукумат ташкилотлар ва жамоатчилик асосида фаолият юритувчи ташкилотлар каби давлат секторига кирмаган жисмоний шахслар ва гуруҳларнинг фаол иштирокига кўмаклашиш учун тегишли чораларни кўриши назарда тутилган. Бу каби иштирокни улар қўйидаги чоралар ёрдамида мустаҳкамлаш лозим, деб ҳисоблайди:

аҳолини қарорларни қабул қилиш жараёнларига жалб қилишга кўмаклашиш ва унинг шаффофлигини ошириш;

аҳоли учун ахборотга эга бўлишнинг самарали имкониятларини таъминлаш;

¹ <https://www.un.org>

² <https://www.unodc.org/unodc/en/ngos/civil-society-roundtable-in-southeast-asia-builds-capacity-across-anti-corruption-themes.html>

аҳолига коррупцияга нисбатан мурасасиз муносабат муҳитини яратишга хизмат қилувчи ахборотни етказишга қаратилган тадбирларни ўтказиш ҳамда давлат таълим дастурлари, шу жумладан мактаб ва университетларда ўқув дастурларни амалга ошириш;

коррупция тўғрисидаги ахборотни излаш, олиш, эълон қилиш ва тарқатиш эркинлигини ҳурмат қилиш, рағбатлантириш ва ҳимоя қилиш.

Албатта, бундай эркинликнинг маълум чекловлари белгиланиши мумкин, лекин улар қонунчиликда назарда тутилган бўлади ва у қуйидагилар учун зарур:

бошқаларнинг ҳуқуқлари ва обрўсини ҳурмат қилиш учун;

миллий хавфсизликни ёки оммавий тартибни, ёки соғлиқни сақлаш, ёхуд ахлоқни ҳимоя қилиш учун.

БМТнинг Бош ассамблеянинг 2021 йил 2-4 июнь кунлари Халқаро ҳамкорликни олдини олиш, унга қарши курашиш ва уни кучайтириш чоралари ва вазифалари бўйича Бош ассамблеянинг навбатдан ташқари сессиясини ўтказди.

Ассамблея томонидан коррупциянинг барча шакллари келтириб чиқариши мумкин бўлган салбий оқибатларидан, шу жумладан инсон ҳуқуқларидан фойдаланиш бўйича ортиқча имтиёзлар, ва қашшоқлик, тенгсизликни кучайтириши айниқса, жамиятнинг энг ночор аҳволдалиги хавотирли ҳолат эканлигини таъкидлади¹. Шунингдек, коррупция барча даражаларда ва ҳар қандай шаклда, шу жумладан, катта миқдордаги активлар давлатлар ресурсларининг катта қисмини йўқотишига олиб келиши мумкинлигини тан олишимиз керак, бу эса айниқса ривожланаётган мамлакатлар учун салбий оқибатларга олиб келади.

Биз коррупцияга қарши бирлашган жабҳада турибмиз ва коррупциянинг олдини олиш ва унга қарши ҳар қандай шаклда курашиш барча давлатлар зиммасидадир. Шунинг учун бугунги кун биздан **кучли сиёсий ирода, жамоатчилик иштироки ва кучли, адолатли, самарали, ҳолис, ҳисобдор ва ошқора институтларни** талаб қилади, ва барча даражадаги коррупцияга қарши мувозанатли қоидалар ва ёндашувлар, миллий юридик тизимлар меъёрларига мувофиқ барча юрисдикциялар томонидан масъулиятли бажарилиши, шунингдек, профилактика, коррупцияга қарши таълим, касбий тайёргарлик, самарали халқаро ҳамкорлик ва активларни тортиб олиш, шунингдек, Конвенция мақсадлари ва тамойилларига мувофиқ коррупцияга қарши изчил ва фанлараро ёндашувларни илгари суришнинг стратегик аҳамиятини тан олиш кераклиги тавсия этилди².

¹ Бош ассамблея раиси томонидан киритилган қарор лойиҳаси (32-махсус сессия) 28 май 2021й.

² Бош ассамблея раиси томонидан киритилган қарор лойиҳаси (32-махсус сессия) 28 май 2021й. 3/22.

БМТ Бош ассамблеясининг юқоридаги тавсиялари асосида кўйидаги коррупцияни олдини олиш чоралари белгиланди:

коррупциянинг олдини олиш бўйича шошинч чоралар кўриш, амалий воситаларни такомиллаштириш, коррупциянинг олдини олишда иштирок етадиган давлат сектори ташқарисидаги барча шахслар ва гуруҳларнинг ролини эътироф этиш билан бирга, давлат ва хусусий секторда таълим ва ўқитиш ресурсларининг самарадорлигини ошириш ва саъй-ҳаракатларни кучайтириш, жамиятнинг барча даражаларида ошкоралик, ҳисобдорлик ва ҳалоллик тамойилларини ва коррупциянинг олдини олиш ва жазосизликни йўқ қилиш учун асос сифатида коррупцияга қарши кураш маданиятини тасдиқлаш;

рағбатлантиришга қаратилган саъй-ҳаракатларини йулга қўйиш ва хабардорликни ошириш учун глобал тарғибот ва ахборот алмашинувини кучайтириш;

коррупциянинг олдини олиш бўйича стратегия, режа, сиёсат ва амалиётни амалга оширишда давом этиш ва керак бўлганда, далилларга асослиб, жамиятнинг заиф ва унга хавф солувчи омилларини бартараф этиш;

коррупцияга қарши курашувчи агентликлар ва ихтисослашган органларнинг стратегия ва амалиётни амалга ошириш ва мониторинг қилишдаги ролини тан олиш ва уларга ички ҳуқуқнинг асосий тамойилларига мувофиқ зарур автономиялар билан таъминлаш;

коррупциянинг олдини олиш ва унга қарши курашда, хусусан, *ҳалолликни, ҳисобдорликни, ошкораликни ва давлат ишлари ва жамоат мулкни тўғри бошқаришни ва давлат ресурсларидан самарали фойдаланишни рағбатлантиришда* олий назорат органлари ва бошқа назорат органларининг ролини таъкидлаймиз.

Манфаатлар тўқнашувининг олдини олиш, аниқлаш ва бошқариш бўйича саъй-ҳаракатлар самарадорлигини ошириш, шу жумладан коррупция хавфини баҳолаш ва камайтириш орқали, молиявий маълумотларнинг ошкор бўлишининг самарали ва шаффоф тизимлари орқали, ахборотга максимал даражада киришни таъминлаш;¹

Юқорида билдирилган фикрларга асосланиб шуни айтиш лозимки, коррупцияга қарши курашда асосий универсал халқаро механизмлар сифатида БМТнинг асосий органлари ва айрим ихтисослаштирилган органларини келтириш мумкин бўлиб, улар ҳозирги кунда халқаро миқёсда коррупцияга қарши курашда давлатлар ҳамкорлигини мувофиқлаштириб келмоқда. Нуфузли халқаро ташкилотлар тавсияларидан келиб чиқиб, мамлакатимиздаги илгор университетлар ҳузурида нодавлат нотижорат

¹ Бош ассамблея раиси томонидан киритилган қарор лойиҳаси (32-махсус сессия)28 май 2021й. 5/22.

ташкilotлари билан ҳамкорликда фуқаролик жамиятини тадқиқ этиш марказларини ташкил этиш мақсадга мувофиқ бўлар эди.

**АШУРОВ ИСОМИДДИН
БАХРИДДИНОВИЧ**

Абдулла Авлоний номидаги халқ таълими муаммоларини ўрганиш ва истиқболларини белгилаш илмий-тадқиқот институти мустақил тадқиқотчиси

ТЕЛЕКОММУНИКАЦИЯ ЙЎНАЛИШИДА РАҲБАР КАДРЛАРНИ КАСБИЙ РИВОЖЛАНТИРИШНИНГ ТАРИХИЙ БОСҚИЧЛАРИ ВА МЕХАНИЗМЛАРИ

Жаҳон илмий-техник тараққиётининг жадаллашуви, ишлаб чиқариш ва хизматлар кўрсатиш бозоридаги кескин рақобат, давлат томонидан қўйилган стратегик ва муҳим масалалар қорхона ва ташкilotлар кадрларининг малакасини мунтазам ошириб боришини тақозо этади.

Раҳбар кадрларнинг узлуксиз касбий малакасини ошириш муаммосини ўрганишнинг долзарблиги, бир томондан, ижтимоий ҳаётнинг етакчи соҳаларида туб ўзгаришлар жараёнлари билан боғлиқ бўлган ижтимоий-иқтисодий омиллар мажмуи билан белгиланган бўлса, бошқа томондан, иқтисодий ва ижтимоий ислоҳотлар шароитда амалга ошириладиган касбий бошқарув фаолиятининг мақсадлари, қадриятлари ва усулларининг ўзгариши билан белгиланади¹. Бу ўзгаришлар раҳбар кадрларнинг касбий фаолиятининг ижтимоий ва психологик муаммоларни аниқлайди. Бу муаммоларнинг ўзига хослиги шундаки, янги ижтимоий-иқтисодий муносабатлар, янги профессионал ва бошқарув тажрибаларини ўзлаштиришни тақозо этади.

Телекоммуникация тармоқларини бошқараётган раҳбар кадрларни узлуксиз касбий ривожлантириб бориш ҳар даврда ҳам долзарб вазифа ҳисобланган. Республикада ахборот технологиялари ва коммуникациялари соҳасида амалга ошириладиган ислоҳотларнинг изчиллигига қараб, телекоммуникация йўналишида кадрларни малакасини ошириш турли йилларда турлича ёндашувлар асосида ташкил этиб келинган.

Телекоммуникация соҳасида мустақилликдан сўнг кадрларни тайёрлаш ва малакасини оширишнинг тарихий босқичлари ва механизмларини қуйидагича келтириш мумкин (1-жадвалга қаранг).

¹ Шутюк С.В. Непрерывное профессиональное развитие управленческих кадров: В системе повышения квалификации // Автореферат. 1998. 3-с.

1-жадвал. Телекоммуникация соҳасида кадрларни тайёрлаш ва малакасини оширишнинг тарихий босқичлари ва механизмлари

I босқич	II босқич	III босқич
1990-2003 йиллар	2004-2019 йиллар	2020-2021 йиллар
Устоз-шогирд	Устоз-шогирд	Устоз-шогирд
Стажировка	Стажировка	Стажировка
	Ананавий	Ананавий
	Кўчма	Кўчма
		Масофавий

Республикамиз мустақилликни қўлга киритган илк йиллардан бошлаб ҳозирги кунгача телекоммуникация соҳасида раҳбар кадрларнинг касбий ривожлантиришнинг тарихий босқичларини таҳлил қиладиган бўлсак, ҳар бир босқичнинг ўзига хос афзаллиги ва камчиликлари борлигини кўрсатади.

I босқичда: «Устоз-шогирд» механизмини афзаллиги, устоз шогирдига ўзининг назарий ва амалий билими ҳамда малакасини ўргатиши, ишлаб чиқаришнинг реал шароитида амалиёт билан шуғулланиши бўлса, камчилиги сифатида эса, бу механизм, ҳар бир раҳбарга кадрга муносиб устоз бириктириш муаммолиги, устознинг замонавий билими ва малакасининг даражасига узвий боғлиқлигини келтириш мумкин.

«Стажировка» механизмнинг афзаллиги, раҳбар кадрнинг республика ҳудудидаги ёки хориждаги етук компанияларда стажировка ўташи, ишлаб чиқариш ёки хизмат кўрсатиш бозорларида илғор билимларни ўрганиши бўлса, камчилиги сифати эса, ҳар бир раҳбар кадрни республика ҳудудида ёки хорижга узоқ муддатга, катта молиявий харажатлар қилиш имкониятларини чекланганлигини келтириш мумкин.

II босқичда: «Ананавий» малака ошириш механизмнинг афзаллиги, малака ошириш режалари асосида ишлаб чиқилган ўқув дастурлари асосида профессор-ўқитувчилар ҳамда маҳаллий ва хорижий юқори малакали мутахассислар томонидан раҳбар кадрлар ўқитиладиган бўлса, камчилиги сифати эса, вақт, молия, инсон ресурслари ва мавжуд аудиториялар сифимини чекланганлигини келтириш мумкин.

«Кўчма» малака ошириш механизмининг афзаллиги ўқитувчи-педагоглар ва юқори малакали мутахассислардан иборат гуруҳ телекоммуникация соҳасининг турли йўналишлари бўйича ишлаб чиқилган ўқув дастури асосида республиканинг турли ҳудудларига бориб раҳбар кадрларни ўқитиши, малака ошириш реал ишлаб чиқариш шароитида амалга оширилиши, молия ва вақт ресурсларни тежалиши бўлса, камчилиги эса, ўқитувчи-педагоглар ва юқори малакали мутахассисларнинг жойлардаги камчиликлар ва муаммолардан бехабарлиги, ўқитувчилар томонидан малака ошираётган раҳбар кадрларга самарали ечим таклиф этиш имкониятларини пастлигини келтириш мумкин.

III босқичда: «Масофавий» малака ошириш механизмининг афзаллиги, мослашувчанлик, модуллик, параллеллик, узоқ таъсирли, асинхронлик, қамров ва рентабеллиги бўлса, камчилиги сифати эса, ўқитувчи ва ўқувчилар ўртасида бевосита мулоқотнинг йўқлиги, шахсий компьютер ва Интернетга доимий кириш имкониятини мавжуд бўлиши, ўқув жараёнини доимий маъмурийлаштириб турилиши, ўқувчиларнинг мотивациясини уйғотиш, ўқувчини аутентификация қилиш ва масофавий таълим олиши тизимини яратишнинг қимматлигини келтириш мумкин¹.

Мамлакатимизда рақамли иқтисодиётни фаол ривожлантириш мақсадида иқтисодиётнинг барча тармоқлари ва соҳаларига, энг аввало, давлат бошқаруви, таълим, соғлиқни сақлаш ва қишлоқ хўжалигида замонавий ахборот-коммуникация технологияларини кенг жорий этиш бўйича комплекс чора-тадбирлар амалга оширилаётган бир пайтда, телекоммуникация йўналишида раҳбар кадрларни узлуксиз касбий ривожлантириб бориш ҳар қачонгидан ҳам зарур.

Ўзбекистон Республикаси Президентининг «Рақамли Ўзбекистон – 2030» стратегиясини тасдиқлаш ва уни самарали амалга ошириш чора-тадбирлари тўғрисида» 2020 йил 5 октябрдаги ПФ–6079-сон Фармони билан «Рақамли Ўзбекистон – 2030» стратегияси қабул қилинган². Ушбу стратегияда белгиланган ўрта ва узоқ муддатли истиқболли вазифалари ҳамда рақамли иқтисодиёт асосини ташкил этувчи электрон ҳукумат ҳамда электрон давлат хизматларини ривожланиши телекоммуникация соҳасини ривожланишига узвий боғлиқ³.

¹ Кузьмина Л.В. «Преимущества и недостатки дистанционного обучения // Вестник Московского университета МВД России. Педагогические науки. 2012. –№1. – С.9-10.

² Ўзбекистон Республикаси Президентининг 2020 йил 5 октябрдаги «Рақамли Ўзбекистон – 2030» стратегиясини тасдиқлаш ва уни самарали амалга ошириш чора-тадбирлари тўғрисида»ги ПФ–6079-сон фармонига 1-илова «Рақамли Ўзбекистон – 2030» стратегияси.

³ O‘zbekistonda elektron hukumatni joriy etish va rivojlantirish holati – <https://mitc.uz/uz/pages/egovernment/2074>.

Бу борада, 2020 йил 24 январдаги Ўзбекистон Республикаси Президенти Шавкат Мирзиёевнинг Олий Мажлисга Мурожаатномасида «Тараққиётга эришиш учун рақамли билимлар ва замонавий ахборот технологияларини эгаллашимиз зарур ва шарт. Бу бизга юксалишнинг энг қисқа йўлидан бориш имкониятини беради. Зеро, бугун дунёда барча соҳаларга ахборот технологиялари чуқур кириб бормоқда» деб таъкидлаган эди¹. Телекоммуникация тармоқларини бошқариш, узлуксиз ва барқарор ишлашини таъминлаш мақсадида телекоммуникация соҳасидаги раҳбар кадрларнинг малакасини узлуксиз касбий ривожлантириб боришни тақазо этади².

Изчил ривожланаётган телекоммуникация соҳасида раҳбар кадрларнинг малака ошириш даврийлигини бир йилда бир, икки йилда бир ёки уч йилда бир маротаба малакасини ошириш тизими ўзини тўлиқ оқламайди. Бундай малака ошириш тизимини қўллаб иш юритиш малакали раҳбар кадрларни етиштириш механизминини ишдан чиқаради, малакали раҳбар кадрларга бўлган эҳтиёжни ҳаддан зиёд ошириб юборади, телекоммуникация тармоғини жадал кенгайтириш ва бошқаришда, алоқа хизматлари тури ва сифатини оширишда катта муаммоларга олиб келади.

Телекоммуникация соҳасидаги интеллектуал, техникавий, ижтимоий ва иқтисодий муаммоларни муваффақиятли ҳал қилган малака оширишнинг марказлаштирилган маъмурий бошқарув тизими жаҳонда техникавий ва технологик инқилоблар юз бераётган бир пайтда, нафақат корхона ва ташкилотларнинг ривожланишини секинлаштириб қолмай, балки инсоният ривожланишини тормозлайди. Шу сабабли, раҳбар кадрларнинг малакасини оширишга янгича ёндашиш, раҳбар кадрларни узлуксиз касбий ривожланишини таъминлаш, малака оширишда маъмурий бошқарув усулларида ихтиёрий равишда воз кечиш орқали меҳнат бозорида етук, бошқарув функцияларига эга раҳбар кадрларни тайёрлаш бўйича бошқариладиган, мослашувчан ва самарали тизим ва механизмларни такомиллаштириб бориш мақсадга мувофиқ.

Телекоммуникация соҳаси юз йилдан ортиқ давр мобайнида инсонларга хизмат қилиб, тарихий вақт билан ёш соҳа бўлишига қарамай, изчил ривожланаётган бу соҳада раҳбар кадрларнинг вазифалари ва хизмат кўрсатаётган телекоммуникация тармоқлари қурилмалари ва ускуналарининг муҳимлигидан келиб чиқиб, малака ошириш даврийлиги ўрганилмаган, илмий-тадқиқ этиш орқали самарали таълим шакллари асослантирилмаган.

¹ «Ўзбекистон Республикаси Президенти Шавкат Мирзиёевнинг Олий Мажлисга Мурожаатномаси» – <https://president.uz/uz/lists/view/3324>.

² Telekommunikatsiya tuzilmasi – <https://mitc.uz/uz/pages/communication>.

Телекоммуникация соҳасида раҳбар кадрларнинг узлуксиз касбий ривожлантириш жараёнларини бошқариш механизмларини такомиллаштириш мақсадида раҳбар кадрларнинг узлуксиз касбий ривожлантириш жараёнларини бошқариш модели ва малака ошириш жараёнида мустақил таълим олиш сифатини бошқаришнинг методик таъминотини ишлаб чиқиш ҳамда раҳбар кадрларнинг узлуксиз касбий ривожлантириш жараёнларини ахборот тизими асосида бошқариш самарадорлигини ошириш муҳим аҳамият касб этади.

**РОЗИҚОВ ИЛҲОМ
ИСТАМОВИЧ**

Тошкент давлат юридик университети
магистри, мустақил изланувчиликка талабгор

ЖИНОЙ ЖАЗО НАЗАРИЯЛАРИ БЎЙИЧА АЙРИМ МУЛОҲАЗАЛАР

Жазо масаласи ҳозирги замоннинг энг долзарб масалаларидан бири бўлиб, давлатнинг демократик тараққиётини кўрсатувчи муҳим мезон бўлиб хизмат қилади.

Сўнгги йилларда жиноятчилик муаммоси Ўзбекистон жамияти учун ҳам алоҳида аҳамиятга эга бўлиб, давлатимизни инсонпарвар тамойилларни яратиш, шахснинг эркинлигини, шаънини ва кадр-қимматини таъминлаш ва ҳимоя қилиш учун мўлжалланган қонунларни қайта кўриб чиқишни талаб қилмоқда.

Ўзбекистон Республикаси Президентининг 2018 йил 14 майдаги ПҚ–3723-сон Қарори билан «Ўзбекистон Республикасининг Жиноят ва жиноят-процессуал қонунчилигини такомиллаштириш концепцияси»¹ қабул қилинди. Ушбу концепцияга кўра, жазолар тизими ва уларни тайинлаш механизмларини қайтадан кўриб чиқиш, эскирган ҳамда замонавий талабларга жавоб бермайдиган жазолар шакли ва турларини чиқариб ташлаш асосий вазифа қилиб белгиланди.

Жазо назарияларнинг моҳиятини яхшироқ англаш учун жазо, ушбу мақолада утилитар жазо назариясининг моҳияти, мақсадлари ва айбдор шахсга таъсири ҳақидаги асосий тушунчалар таҳлил қилинади, шунингдек ҳозирги вақтда ушбу жазо назарияси асосида жазонинг моҳияти ва унинг мақсадларини англашда, жиноят қонунчилигида жазо бўлмаган жиноий-ҳуқуқий характердаги бошқа, муқобил чораларнинг моҳияти аниқлаш, уларни амалда қўллаш муаммоси, ижтимоий адолат ва бошқа жиноий-ҳуқуқий хусусиятга эга бўлган томонлари ўрганилади, миллий қонунчилигимизда қўллаш муаммоларига жавоб топишга ҳаракат қилинади.

¹ // <https://lex.uz/docs/3735818/>.

Утилитар жазо назарияси. Утилитар жазо назариясининг асосчиларидан бири И. Бентемнинг фикрига кўра жазо, агар унинг натижаси ўлароқ жамият учун фойдали натижаларга эга бўлса, ўзини ижобий томонига эга бўлади¹.

Утилитар жазо назариясининг асосчиларидан яна бири Ж.Миллнинг фикрига кўра жамият учун яхшиликни бахт, ёмонликни бахтсизлик деб белгилаб, бутун жамият бахтли бўлиши учун ҳаракат қилиш керак.

Утилитаризм (ёки бошқа манбаларда жамият учун фойдалилик, натижавийлик) бунга ишонадиган ахлоқий назарияда адолат-инсон ҳуқуқ-атворининг яхши ва ёмон оқибатлари мувозанати билан белгиланади. Утилитаризмга кўра, бу дунёдаги бахт миқдорини оширадиган ҳаракатни бажариш ҳар бир жамият аъзосининг бурчидир.

Утилитар жазо назариясининг асосчиларидан бири И. Бентемнинг фикрига кўра жазо, агар унинг натижаси ўлароқ жамият учун яхши натижаларга эга бўлса, ўзини ижобий томондан кўрсатади.

Утилитар жазо назариясининг асосчиларидан яна бири Ж. Миллнинг фикрига кўра жамият учун яхшиликни бахт, ёмонликни бахтсизлик деб белгилаб, бутун жамият бахтли бўлиши учун ҳаракат қилиш керак.

Утилитар жазо назарияси тарафдорларининг нуқтаи назари бўйича, жамият ҳаётининг кўпчилик қисмини манфаатларини қондиришга ёрдам берадиган, жамиятни бахтли қилишга қаратилган ҳаракатларни излаш керак, шу билан бирга бу бахтга тўсқинлик қиладиган ҳолатлардан қочиш керак, жинорий одил судлов тизимининг энг муҳим мақсади одамларнинг жиноятда иштирок этиш имкониятини камайтиришдир.

Утилитар жазо назарияси кўрқитиш, олдини олиш (профилактика), таъсир жазо назариялари каби таркибий қисмлардан ташкил топган бўлиб, уларнинг барчасида алоҳида инсон эмас, балки жамият манфаатлари устунлиги эътироф этилади.

И. Бентамнинг назарияси XVIII асрда Т. Гоббс, Ж. Локк ва француз материалистларининг қатор ижтимоий-фалсафий ғояларини ўзида мужассам этади. Унинг фикрига кўра, кўпчилик учун фойдалилик, муаммони ҳал қилиш воситаси бўлиш қобилияти, барча ходисаларни баҳолашнинг энг муҳим мезони ҳисобланган.

И.Бентемдан бошлаб жазонинг кўрқитиш назарияси тарафдорлари жиноятчини ва унинг ҳақ ҳуқуқларини умумий профилактика манфаати учун қилинадиган «қурбонлик» деб ҳисоблашган. Бу борада XVIII аср инглиз адабиётида кўпинча инглиз судьяси Ж. Бурнетнинг баёноти ишлатилади, у

¹ Полторацкий, Н. А. Понятие, эффективность и проблемы уголовного наказания / Н.А.Полторацкий. – Текст: непосредственный // Молодой ученый. 2017. –№14(148). –С.544-547. -URL: <https://moluch.ru/archive/148/41509>.

айбдорларни ўлимга ҳукм қилишда: «Сиз қўйни ўғирлаганингиз учун эмас, балки бошқалар қўйларни ўғирлашга ботинолмасликлари учун қатл этиласиз» (яъни, жазо фақат утилитар мақсадларни кўзлайди: «бунда жиноят содир этган шахснинг қилмишига мувофиқ эмас, балки бошқалар келажакда ўғрилиққа журъат этмасликлари учун жазоланган амалиёти») дея таъкидлаганлигини эътироф этиш лозим.

Тарихдан маълумки, Ўзбекистон ҳудудида ўрта асрларда гоҳида яхлит, гоҳи бир-бирдан мустақил тарзда фаолият кўрсатган давлат ёки давлатларнинг маъмурий бошқаруви, иш услублари-ю сиёсий тузуми узоқ йиллар давомида шариат қонунларига бўйсундирилган. Бинобарин, маҳкумнинг ахлоқан тузалишини узоқ кутгандан кўра, ўз даври учун оммага жуда тез таъсир қиладиган, керак бўлса қўрқув ва даҳшатга соладиган, жисмоний азоб-уқубат берадиган жазоларнинг самарасига кўпроқ эътибор қаратилган ва фойдаланилган. Жазонинг ижросини халқнинг кўзи олдида амалга ошириш каби қоидалар нафақат бизнинг мамлакатимиз жазоланган тизими тарихи билан, балки дунёдаги бошқа давлатларнинг жазони ижро этиш тизими тарихи билан ҳам боғлиқ ўзига хос бўлган умумий хусусиятдир¹.

Қўрқитиш назариясининг муҳим хусусияти шундаки, у «адолатли жазо» меъёрларидан, яъни жазоланишдан келадиган зарар жиноятчиликдан ошмаслиги керак деган қоидадан четга чиқади. Утилитаристлар жиноятсиз жамият йўқлигини (бўлмаслигини) тушунишсада, келажакда ҳуқуқбузарликларнинг бутунлай олдини олиш учун зарур бўлгандан ортиқ даражада интизом ўрнатишга ҳаракат қилишади (утопик назарияга яқинроқ).

Утилитар жазо назарияси ўзининг ички уйғунлигига қарамай, бир қатор жиддий камчиликларга ҳам эга бўлиб улар қуйидагилардир:

1. Ушбу назария алоҳида бир шахсларнинг бахт-саодати муҳимроқ эканлигини тан олмайди, чунки жамиятдаги бахтнинг миқдори юқори деб ҳисоблайдилар.

2. Бу назарияда одамлар орасида бахтнинг тенг тақсимланишига аҳамият берилмайди.

Ўзбекистон Республикаси Жиноят кодекси 42-моддасининг 2-қисмида жазо қайси мақсадларда қўлланиши белгиланган бўлиб, улардан бири «Жазо бошқа шахслар янги жиноят содир этишининг олдини олиш мақсадида қўлланилади» деган тушунча ҳозирги кунда ҳам жазодан утилитар мақсадларда фойдаланиш давом этаётганлигидан далолат беради. Ҳозирги кунда инсон ҳуқуқлари олий қадрият деб ҳисобланадиган бир замонда айбдор шахсларни жазоланган орқали уларнинг табиий ҳуқуқларини, яъни шахсий дахлсизлик ҳуқуқларини қурбонлиги эвазига бошқа шахсларни жиноят содир

¹ Таджиханов У., Саидов А. Ҳуқуқий маданият назарияси: Дарслик. 2 томлик. –Тошкент: 1998. 221-б.

этмасликларини мақсад қилиб, жазо қўллашни кенг жамоатчилик эътиборига етказиш ғоясига ижобий ёндошиб бўлмайди. Аслида эса бошқа шахслар томонидан содир этилиши мумкин бўлган жиноятларни олдини олиш учун муайян бир шахсга жазони қўллаш жараёнини жамоатчиликка унинг розилигисиз эълон қилиш орқали эмас, балки жиноят қонунчилиги тарғиб қилиш орқали эришилиши мумкин.

**RUZIYEV BOBURBEK
ALISHEROVICH**

Jahon Iqtisodiyoti va Diplomatiya Universiteti
«Xalqaro iqtisodiy munosabatlar» fakulteti
talabasi

YANGI O‘ZBEKISTON – YANGI QO‘SHNICHILIK

Har bir yangi davr o‘ziga yarasha yangiliklarni talab qiladi. Ushbu vaziyatni misolda ko‘rib chiqsak. Bir davlat tashkil etildi. Albatta, uning birinchi vazifalaridan biri -rivojlanish, zamon talablariga javob bera oladigan davlat bo‘la olish. Avvalo, davlat o‘zining o‘sha davrdagi holatiga asoslanib strategik reja tuzadi. Rejaga muvofiq ish olib borib, yaxshi natijalarga erishgandan keyin yangi reja tuzilishiga qo‘l uriladi. Davlatda strategik rivojlanish natijasida yuzaga kelgan ijobiy o‘zgarishlar yangilanishga, yangi davrga qadam qo‘yishga majbur qiladi. O‘z navbatida, yangi davr ham o‘ziga yarasha o‘zgarishlarni talab qiladi. Demak, hulosa shundayki, davlatning rivojlanishi hech qachon bir su‘ratda bo‘lmaydi.

Keling, ushbu vaziyatni bir sxemada ko‘rib chiqsak:

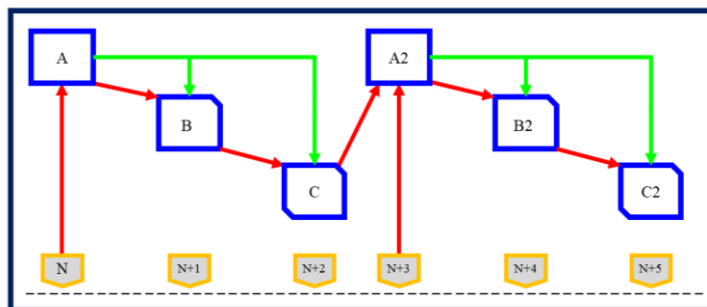

1-sxema. Har bir yangi strategik reja o‘ziga xos yangilik talab qilishi

Sxemani tahlil qilib chiqsak: Davlat N-yilda, ushbu davrning holatiga asoslanib (N dan A ga tortilgan qizil chiziq) «A» strategik rejasini tuzadi. Bir qancha davr o‘tdi (N+1). A rejasi o‘zining ijobiy natijalarini berganidan so‘ng, davlat, yangi davr shartlariga asoslangan, yangilangan B rejasini tuzadi (A dan B ga tortilgan qizil chiziq -A ning natijalariga asoslangan holda B rejasini tuzish (amaliy asos), yashil chiziq -nazariy asos). Endi amalda B rejasi. Ammo, yana bir qancha davr o‘tganidan so‘ng, B rejasi yangi davr talablariga javob bera olmasligi tufayli, davlat C rejasini

tuzishga qo‘l uradi. B ga qo‘llangan iqtisodiy reja C ga nisbatan ham qo‘llaniladi, ya’ni sxemaga nazar solsak, B dan C ga tortilgan qizil chiziq -B ning natijalariga asoslangan holda C rejasini tuzishni anglatadi (amaliy asos), A dan C ga tortilgan yashil chiziq esa -nazariy asos (ahamiyat berish kerak bo‘lgan vaziyat -nazariy asos C ga B dan emas A dan kelmoqda – chunki ushbu strategik rivojlanish davrida tuzilgan asosiy reja -bu A, B esa shunchaki yangilangan zamon talablariga asoslangan A ning yangilangan ko‘rinishi holos).

Keyingi davrda esa, avval aytib o‘tilgan asosiy reja o‘zgaradi, ya’ni A. Birinchi ko‘rgan siklimizni «A sikli» deb atasak, keyingi sikl ->A2 sikli» bo‘ladi. Sxemadan hulosa shunaqaki har bir yangilik o‘zidan keyin o‘zgarishlarni talab qiladi. Yana bir misol. Avtomobillar bo‘lmagan vaqtlarda, hamma o‘lov sifatida otlardan foydalanishardi. Avtomobillar kirib kelishi bilan, ular mavjud joylarda ularni yoqilg‘i (benzin, gaz) bilan ta‘minlash shaxobchalariga bo‘lgan talab ko‘paya boshladi.

Bir vaqt o‘tganidan so‘ng, elektromobillar dunyo bozoriga kirib kela boshladi, va tabiiyki ularning ham o‘ziga yarasha talablari bor. Ya’ni ularga endi benzin yoki gaz bilan ta‘minlaydigan emas, elektr tarmoqi bilan ta‘minlaydigan shaxobchalarga talab oshadi.

Ushbu prinsip har bir sohada o‘z o‘rniga egadir. Diplomatiya, siyosat va iqtisodiyot sohasidagi prinsipni ko‘rib chiqsak.

Davlatlar aro diplomatik aloqalarning yangilanishi ham o‘ziga hos taraflari bilan ajralib turadi. Diplomatik arenada davlat, avvalo, qo‘shni davlatlari bilan qardoshlik alomatlarini o‘rnatishi -har tomonlama optimal qarordir. O‘rnatilgandan keyin, yanginalishi – ya’ni yangi davrga moslanib yaxshilanishi -strategik rivojlanishning alomatlaridan. O‘zbekiston Respublikasi necha yildirki, sezilarli

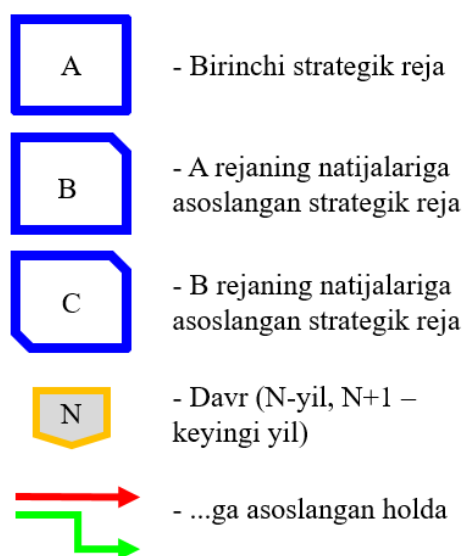

darajadagi o‘zgarishlarga qo‘l urib kelmoqda. Aholining yashash tarzi yaxshilandi, iqtisodiyotda sezilarli o‘zgarishlar bo‘lib o‘tdi, 2019-yil yakunida «The Economist» nashriyotiga ko‘ra O‘zbekiston Respublikasi yil davlati deb tan olindi¹. Albatta, ushbu natijalar ortida kata mashaqqat turadi. Ushbu strategik rivojlanish davomida bundan da katta yutuqlar erishilishi aniq.

Bilamizki, diplomatik aloqalarsiz davlat rivojlana olmaydi. Har bir davlatning o‘ziga xos yashash tarzi, iqtisodiyoti, resurslari bo‘lmasin, u davlat o‘zi rivojlana olmaydi. Albatta bu

¹ https://forbes.kz/process/economy/uzbekistan_stal_stranoy_goda_po_versii_the_economist

davlatda bor resurs boshqa davlatda bordir, ammo shu davlatda yo‘q bo‘lgan resurs boshqa davlatda bo‘lishi mumkin. Tarixga nazar tashlasak, davlatlararo munosabatlar shuni ko‘rsatadiki, diplomatiya -bu ikki tomonlama foyda. Ushbu jumlaning misolda tahlil qilib chiqsak. Deylik bir davlatda qishloq xo‘jaligi sohasida qo‘llaniladigan innovatsion texnologiya kashf qilindi. Boshqa davlatda esa sanoat sohasida qo‘llaniladigan innovatsion texnologiya kashf qilindi. Birinchi davlatda qishloq xo‘jaligi sohasi kuchli soha bo‘lsa, ikkinchi davlatda sanoat sohasi kuchli. Agar davlatlar ushbu texnologilarni bir biriga taqdim etsa, biz ikki davlatda ham har tomonlama rivojlanishning guvohi bo‘lamiz. Albatta davlat bitta qishloq xo‘jaligi yoki bitta sanoat sohasi bilan rivojlana olmaydi. Har bir soha sezilarli ijoiy o‘zgarishga erishgandagina davlat rivojlandi deb ayta olamiz. Agar faqat qishloq xo‘jaligi rivojlanishining guvohi bo‘lsak, u vaziyatni soha rivoji deb aytamiz.

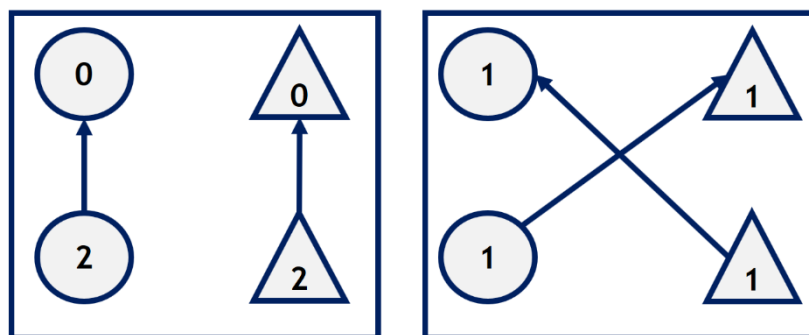

2-sxema. Diplomatiya aloqalarining foydasi

2-sxemaga nazar solsak, birinchi vaziyatda ikki davlatning 2 sohasi tasvirlangan (qishloq xo‘jaligi va sanoat). Birinchi vaziyatda ikki davlatda ham kuchli sohalarida 2 ko‘rsatkichi, boshqa sohasida esa 0 ko‘rsatkichi (ya‘ni rivojlanish yo‘q) keltirilgan. Ikkinchi vaziyatda esa diplomatiya aloqalarining natijasida yuzaga kelgan texnologiyalar almashuvi natijasida ikki davlatda ham har ikki sohada 1 ko‘rsatkichini ko‘rayapmiz. Avval aytganimizdek, davlatning strategik rivojlanishi sanoatli sohalarning rivojida emas, balki barcha sohalarning rivojidadagina yuzaga keladi.

O‘zbekiston Respublikasining qo‘shni davlatlari bilan diplomatiya aloqalariga kelsak. Agar tarixga nazar tashlasak, O‘zbekiston Respublikasi o‘ziga qo‘shni bo‘lgan davlatlar, ya‘ni Qozog‘iston Respublikasi bilan 1992-yil 23-noyabrda, Qirg‘iziston Respublikasi bilan 1993-yil 16-fevralda, Tojikiston Respublikasi bilan 1992-yil 20-oktabrda, Afg‘oniston Respublikasi bilan 1992-yil 13-oktabrda va Turkmaniston Respublikasi bilan 1993-yil 8-yanvar sanasida diplomatiya aloqalarini o‘rnatgan¹. Markaziy Osiyo davlatlari rahbarlarining ilk uchrashuvlaridan biri 1993 yil 4 yanvarda Toshkentda bo‘lib o‘tdi. Unda prezidentlar Islom Abdug‘aniyevich Karimov, Nursulton Abishevich Nazarboyev,

¹ <https://ru.wikipedia.org/wiki>.

Askar Akayevich Akaev, Saparmurat Atayevich Niyozov va Tojikiston Oliy Kengashi Raisi Imomali Sharipovich Rahmonov (shuni aytish kerakki, bu safar respublikada fuqarolar va birodarlik urushi bo'lgan Tojikiston uchun bu safar juda og'ir edi). Ushbu uchrashuvda Markaziy Osiyo davlatlari rahbarlari mintaqa davlatlaridagi siyosiy va iqtisodiy vaziyatni batafsil muhokama qilishdi. Ular o'zaro teng huquqli va o'zaro manfaatli iqtisodiy va gumanitar aloqalarni yanada mustahkamlash borasida fikr almashdilar, rahbarlar bir-birlarining suverenitetiga hurmat ko'rsatib siyosat olib borilayotganligini guvohi bo'ldilar. Eng asosiysi, ushbu uchrashuv Markaziy Osiyo davlatlari o'rtasidagi diplomatik aloqalarining boshlanishi sifatida e'tirof etiladi. 1994 yil 10 yanvarda Toshkentda O'zbekiston Respublikasi va Qozog'iston Respublikasi o'rtasida ikki davlat o'rtasidagi Yagona iqtisodiy makon yaratish to'g'risida shartnoma imzolandi. Bu butun postsovet hududi uchun misli ko'rilmagan hodisaga aylandi, shuningdek, mintaqaning boshqa davlatlarining ushbu tashkilotga qo'shilishi va xalqaro munosabatlarda yangi mintaqaviy subyektning shakllanishi uchun kuchli asos bo'ldi. Ushbu shartnomaning

1-moddasiga binoan, Yagona iqtisodiy makon «tovarlar, xizmatlar, kapital, ishchi kuchining erkin harakatlanishini nazarda tutadi va muvofiqlashtirilgan kredit va hisob -kitoblarni, byudjet, soliq, narx, bojxona va valyuta siyosatini ta'minlaydi»¹.

1-sxemaga keltirib o'tagimizdek, birinchi qadam tashlandi -birinchi strategik reja tuzildi. Ammo davr o'zgarishi yangilanishni talab etadi. Yangi davrga nazar solsak. 2019-yil 29-noyabrda Toshkent shahrida Markaziy Osiyo davlatlari rahbarlarining ikkinchi maslahatli uchrashuvi bo'lib o'tdi. Sammitda O'zbekiston Respublikasi Prezidenti Shavkat Mirziyoyev, Qozog'iston Respublikasining Birinchi Prezidenti -»El Boshi» Nursulton Nazarboyev, Qirg'iziston Respublikasi Prezidenti Sooronbay Jeenbekov, Tojikiston Respublikasi Prezidenti Imomali Rahmon va Turkmaniston Prezidenti Gurbanguli Berdimuhamedov ishtirok etishdi. Sammit yakunida Qo'shma bayonot qabul qilindi va maslahat uchrashuvlariga tayyorgarlik ko'rish va o'tkazish to'g'risidagi nizom tasdiqlandi. Turkmaniston Prezidentining taklifiga binoan davlat rahbarlari bir ovozdan Qozog'istonning Birinchi Prezidenti -»El Boshi» Nursulton Nazarboyevni Markaziy Osiyo davlatlari rahbarlari maslahat kengashining faxriy raisi etib sayladilar. Tojikiston Prezidenti Imomali Rahmon uch yilga Orolni qutqarish xalqaro jamg'armasi (IFAS) prezidenti etib saylandi. Ommaviy axborot vositalari vakillari uchun o'tkazilgan brifingda O'zbekiston Respublikasi Prezidenti Shavkat Mirziyoyev muzokaralar an'anaviy do'stona muhitda va to'liq o'zaro tushunish ruhida o'tganini, bu ularning kuchli siyosiy irodasi va Markaziy Osiyo davlatlari rahbarlarining mintaqada ishonch

¹ <https://www.caa-network.org/archives/19909>.

va yaxshi qo‘shnichilikni mustahkamlashga bo‘lgan sadoqatining yana bir yorqin tasdig‘iga aylanganini ta’kidlandi.

«Mintaqadagi har bir davlat Markaziy Osiyoning barqarorligi va farovonligini ta’minlashga munosib hissa qo‘shadi. Siyosiy iroda va amaliy qadamlar tufayli biz o‘zaro munosabatlarning yuqori darajasiga chiqmoqdamiz. Bizning birdamligimiz va faol harakatlarimiz ko‘p qirrali mintaqaviy hamkorlik uchun keng imkoniyatlar ochdi. Qisqa vaqt ichida biz birgalikda haqiqiy taraqqiyotga erishdik. Xususan, O‘zbekistonning Markaziy Osiyo mamlakatlari bilan tovar aylanmasi so‘nggi yillarda ikki barobardan ziyod, qo‘shma korxonalar soni – 4 barobar oshdi» -deya ta’kidlab o‘tdi, O‘zbekiston Respublikasi Prezidenti Shavkat Miromonovich Mirzoyoyev¹.

Xulosa shundaki, 2019-yilda bo‘lib o‘tgan Markaziy Osiyo rahbarlarining uchrashuvi ham ushbu davlatlar o‘rtasidagi diplomatik aloqalarning mustahkamlashtirish yo‘lida qo‘yilgan katta qadamdir. Ushbu davlatlar necha yuz yildirki ahil qo‘shnichilik aloqalarini saqlab kelishmoqda. Mintaqadagi har bir turkiy xalq o‘ziga xos tarixga, odatlariga ega. Qo‘shnichilikda bo‘lgan ahillikni iqtisodiy, siyosiy va diplomatik aloqalarga ham ko‘rish -bizning yutuqimiz bo‘ladi. Ushbu davlatlar o‘rtasidagi munosabatlarning rivojlanishini biz har bir xalqaro tashkilotlar amaliyotida ko‘rishimiz mumkin. Shu jumladan, turkiy xalqlar o‘rtasidagi munosabatlarni rivojlantirish maqsadida tashkil qilingan Turkiy Kengash safida O‘zbekiston Respublikasi, Turkiya Respublikasi, Qozog‘iston Respublikasi, Qirg‘iziston Respublikasi va Ozarbayjon Respublikalari kiradi. Turkiy xalqlar o‘rtasidagi iqtisodiy, siyosiy va albatta madaniy munosabatlarning rivojlanishi yo‘lida ushbu kengash olib borayotgan islohotlarini e’tirof etib o‘tishimiz shart.

Qachonki birlashib, birdek harakat qilsak, bizni faqatgina barokot kutar!

КАРИМОВА ФАРАНГИЗ

НАРЗИЛЛО ҚИЗИ

ИСОМУХАМЕДОВА

МАДИНА АЗИЗ ҚИЗИ

Жаҳон иқтисодиёти ва дипломатия
университети Халқаро ҳуқуқ факультети
талабалари

НОВЫЙ УЗБЕКИСТАН – НОВОЕ СОСЕДСТВО

Сегодня уже становится очевидно, что Узбекистан поступательно выходит из тени мировой политики и тем самым он становится интересным и обсуждаемой на большинстве авторитетных китайских, российских, американских, европейских и арабских площадках

После независимости Узбекистан начал укреплять дружбу и сотрудничество со странами Центральной Азии: с Казахстаном,

¹ <http://www.cawater-info.net/library/rus/2-consult-meeting-2019.pdf>. <https://ru.wikipedia.org/wiki/82>.

Кыргызстаном, Таджикистаном и Туркменистаном. Эти страны имеют единую историю, культуру, язык и религию, поэтому все это и стало основой для дальнейшего сближения народов этих стран. По инициативе первого Президента нашей страны И. Каримова в январе 1993 года была организована встреча глав государств Центральной Азии в Ташкенте. Данная встреча заложила основу Центрально-азиатского Содружества, соглашение о котором подписали руководители пяти стран Кыргызстана, Казахстана, Узбекистана, Таджикистана и Туркменистана.

С 2017 года в отношениях Узбекистана с соседними странами началась новая эра, в этом году в Самарканде при поддержке ООН состоялась встреча на тему «Центральная Азия: сотрудничество на пути единой истории и общего будущего, стабильного развития и прогресса». В данном мероприятии приняли участие 500 представителей зарубежных стран.

На сегодняшний день Республика Казахстан является одним из важнейших партнеров Узбекистана в Центральной Азии. В целом сотрудничество между Казахстаном и Узбекистаном имеет положительную динамику, так как у этих двух государств одна цель сохранить стабильность и мир в регионе и всесторонне развивать тесные добрососедские связи. Дальнейшее развитие этих отношений будет способствовать укреплению международного имиджа двух государств, а также укреплению безопасности границ России и Китая со странами Центральной Азии.

В годы независимости Узбекистана кыргызско-узбекские отношения переживали разные периоды. Однако, опираясь на прочные исторические связи кыргызского и узбекского народов, Кыргызстану и Узбекистану удалось сохранить дружеские отношения. Сегодня кыргызско-узбекские отношения вышли на новый уровень стратегического партнерства. В 2017 году после восьмилетнего перерыва были возобновлены заседания межправительственной комиссии по двустороннему сотрудничеству, подписаны 42 двухсторонних документов, а также было подписано Соглашение о государственной границе. В дальнейшем нам следует также сохранить и усилить намеченный темп партнерских отношений.

С 1998 года связи Таджикистана с Узбекистаном начали восстанавливаться, так как по приглашению первого Президента Республики Узбекистан И.А.Каримова в Узбекистан прибыл с рабочим визитом Президент Таджикистана Имомали Рахмон. По итогам данного визита было подписано совместное коммюнике¹ и соглашение между правительствами двух стран о грузоперевозках и поставках газа. Таджикистан и Узбекистан успешно сотрудничают и координируют позиции многосторонних структур -ООН,

¹ Коммюнике- официальное правительственное сообщение; краткая обобщающая информация.

ОБСЕ, ШОС, СНГ, ЭКО и СВМДА. Новый Узбекистан будет и дальше углублять двусторонние отношения с Таджикистаном в духе взаимного доверия и стратегического партнерства. 10-11 июня 2021 года Президент Республики Узбекистан Шавкат Мирзиёев посетил Республику Таджикистан, и это придало новый импульс развитию стратегического партнерства между двумя этими странами.

В 2021 году Узбекистан и Туркменистан будут отмечать 28-летие установлению дипломатических отношений. На сегодняшний день отношения между этими соседскими странами успешно развиваются на принципах дружбы, добрососедства и взаимного уважения. Позитивная динамика дружеских отношений последних лет демонстрирует совершенно новый уровень узбекско-туркменского взаимодействия практически на всех уровнях. Взаимная поддержка и тесная координация в совместном продвижении инициатив, а также стремление глав двух этих государств укреплять взаимовыгодное сотрудничество на двустороннем и региональном уровнях стало одним из основополагающих факторов устойчивого развития в Центральной Азии. Республика Узбекистан и Туркменистан нацелены на реализацию потенциала многоаспектного сотрудничества, а также на плодотворное взаимодействие в интересах узбекского и туркменского народов.

Между Республикой Узбекистан и КНР установлены традиционные дружеские отношения, и это позволяет вести взаимовыгодное сотрудничество по многим вопросам, представляющим взаимный интерес сторон. Узбекистан уже наметил ряд важных для себя направлений по дальнейшему развитию сотрудничества с КНР. В первую очередь, планируется активизировать контакты между нашими странами за счет создания технопарков, специализирующихся на освоении инновационных технологий. Также Узбекистан собирается формировать новые транспортные коридоры, которые позволят расширить экспорт отечественной продукции и увеличить объемы привлекаемых инвестиций в экономику. Следующее направление - это инициирование проектов по принципу создания основного производства- локомотива, который тянет за собой мелкие компании, обеспечивающие планируемые объемы производства. Следует отметить, что в последние годы мы стали свидетелями качественно новой динамики развития сотрудничества между Узбекистаном и КНР. Следующий год станет знаковым для двух стран в 2022г. исполнится 30-летие установлению дипломатических связей.

Узбекистан уделяет особое внимание вопросам взаимного сотрудничества с Российской Федерацией. В последние годы узбекско-русские отношения вышли на новый качественный уровень, важную роль в этом сыграл подписанный в 2004 году договор о стратегическом партнерстве. Узбекистан рассматривает ход развития и перспективы двустороннего

сотрудничества в политической, торгово-экономической, инвестиционной, научно-технической и гуманитарной сферах. В последнее время Узбекистан начал налаживать отношения со странами ЕС, США, ОАЭ для укрепления экономики страны, привлечения нового потока инвестиций и создания новых возможностей молодым предпринимателям.

Узбекистан активно начал сотрудничать с Европейским Союзом с момента приобретения независимости в 1991 году¹. В данный момент отношения с Европейскими сообществами и их государствами-членами базируются на основе Соглашения о партнёрстве и сотрудничестве (СПС), заключённого 21 июня 1996 года в городе Флоренция², учреждающее партнёрство между Республикой Узбекистан и Европейским союзом, принятый сроком на 10 лет. Данное рамочное соглашение вступило в силу с 1 июля 1999 года, которое заложило основу политического диалога, экономического сотрудничества, предпринимательской и инвестиционной деятельности, взаимодействие по вопросам, касающимся демократии и прав человека. Благодаря этому договору Европейский Союз реализует в Узбекистане 25 проектов с бюджетом 103 миллиона евро, охватывающее сферы экономического и социального развития, и 10 региональных проектов на 33,5 миллиона евро³. В дальнейшем на основе соглашения СПС в 2011 году между Узбекистаном и ЕС был подписан Меморандум о взаимопонимании по вопросам сотрудничества в области энергетики и в этом году же 31 мая было утверждено дипломатическое представительство ЕС в Ташкенте. В целях дальнейшего развития отношения с ЕС, в 2018 году были проведены переговоры по Соглашению о расширенном партнёрстве и сотрудничестве (СРПС). Согласно новому рамочному соглашению ЕС принял значительные усилия, предпринимаемые узбекскими властями для реформирования страны, уважения прав человека, расширения сотрудничества с региональными и международными партнерами, а также для содействия стабильности и безопасности в регионе. Данное соглашение свидетельствует большую заинтересованность ЕС в укреплении отношений и поддержке проводимых в Узбекистане реформ.

Отношения Узбекистана с США начались развиваться с 1992 года и 19 февраля того же года были установлены дипломатические отношения. Начиная с 1992 года активное сотрудничество вошло в сферах пограничной и региональной безопасности, экономических отношениях, в вопросах

¹ Соглашение о партнёрстве и сотрудничестве между ЕС и Узбекистаном 1996 г. (Комментарий к.ю.н. Калиниченко П.А.)

² Соглашение о партнёрстве и сотрудничестве, учреждающее партнерство между республикой узбекистан, с одной стороны, и европейскими сообществами и их государствами-членами, с другой стороны

³ Узбекистан и ЕС начинают переговоры по соглашению о расширенном партнёрстве. (РИА НОВОСТИ)

политики и гражданского общества. В 90-ые года отношения Узбекистана и США прошли этап взаимного изучения, исследования и ошибок. Соответственно развитие узбекско-американских отношений политики разделяют на два этапа¹: 1-ый этап начиная с 1992 года до второй половины 2016-го и 2-ой этап с 2016. Первый этап-начиная с 1992 года до второй половины 2016-го. В течение этого периода были совершены многочисленные визиты, заключены соглашения о военно-политических отношениях двух стран, следовательно, 13 июля 1994 года было подписано рамочное соглашение Программы НАТО «Партнерство во имя мира» (ПВМ). 13 октября 1995 г. подписан Меморандум о договоренности и сотрудничестве по вопросам обороны и военных взаимоотношений между Департаментом обороны США и Министерством обороны Узбекистана. В 90-ые года Узбекистан дала разрешение компаниям США на освоение золоторудных месторождений и реализацию урана на внешних рынках. Одним из самых важных событий в отношениях США и Узбекистана стало открытие американской военной базы на территории Узбекистана, Ханабаде в 2001 году. Соответственно в 2002 году И. Каримов совершил визит в США, в ходе которого обе стороны подписали декларацию о стратегическом партнерстве и сотрудничестве, которое обеспечивало территориальную целостность Узбекистана. Но в 2005 году из-за давлений Белого дома², правительство Узбекистана заявили, что американцы должны будут покинуть базу. После этого инцидента была холодность в узбекско-американских отношениях, и в ходе этого повлекло закрытие некоторых американских организаций, компаний и фондов. Налаживание отношений США и Узбекистана началось в 2008 после избрания нового президента Б. Обама и в дальнейшем были подписаны соглашения о сотрудничестве в проектах «Большая Центральная Азия», «Новый шелковый путь»³. Одним из значительных событий являлось план действий по укреплению сотрудничества между Республикой Узбекистан и США, подписанный 11 января 2010 года. Данный план охватывал в себя развитие сотрудничества по пяти направлениям: в политической сфере, в сфере безопасности, в сфере экономики и развития, в сфере человеческого измерения, в сфере обеспечения мира и стабильности в Афганистане. США регулярно предоставляет гуманитарную помощь жителям Узбекистана, ежегодно предоставляет американскую визу на постоянное проживание на основе лотереи Грин Кард и предоставляет различные образовательные гранты

¹ Узбекистан – США: новая эра стратегического партнерства.(Грегори ГЛИСОН, PhD, профессор, Сайфиддин ДЖУРАЕВ, доктор политических наук, профессор, Эльёр МАХМУДОВ, кандидат экономических наук, доцент).

² Место Узбекистана в Центральноазиатской политике США (Д.Попов)

³ США и Узбекистан – обзор пройденного пути и вопросы будущего (Гули Юлдашева)

для молодежи Узбекистана. Как было выше сказано второй этап развития отношений начинается с 2016, то есть с избрания президента Дональда Трампа. Толчком активного сотрудничества с США послужил официальный визит Президента Ш. Мирзиёева в США который состоялся 15—17 мая 2018 года и реформы по улучшению ситуации по правам человека в Узбекистане, а также инициатива Ш. Мирзиёева по повышению прозрачности и подотчетности правительства перед народом Узбекистана как фундаментальный аспект устойчивого развития. После официального визита Шавката Мирзиёева в США, начались активные экономические отношения, что повлекло за собой большой приток инвестиций и при этом экономика Узбекистана увеличилась в два раза по сравнению с 2017 года. На данный момент между США и Узбекистаном организуются многочисленные культурные, образовательные, экономические проекты.

В последнее время Узбекистан начал активно сотрудничать с Арабскими Эмиратами. Установление дипломатических отношений с ОАЭ было еще в далеком 1992 году. 24-17 марта 2021 года Шавкат Мирзиёев с официальным визитом посетил Объединенные Арабские Эмираты, что положило начало расширению горизонтов для реализаций крупных внешнеполитических задач. В ходе визита главы государства подписали соглашение о сотрудничестве в области инвестиций, финансов, альтернативной энергетики, промышленного и инфраструктурного развития, сельского хозяйства, таможенного администрирования, сумма которых составило более 10 миллиардов долларов. На сегодняшний момент насчитывается около 20 соглашений, из которых 13 -межправительственных, 2 -межведомственных и ряд документов, подписанных между учреждениями двух стран.

САРВАР ХОЛИҚОВ

Тошкент давлат юридик университети
мустақил изланувчиси

МИЛЛИЙ ХАВФСИЗЛИКНИ ТАЪМИНЛАШ ТИЗИМИДА ПАРЛАМЕНТНИНГ ЎРНИ: МИЛЛИЙ ВА ХОРИЖИЙ ТАЖРИБА

Мана деяри икки йилдирки, жаҳонда давом этаётган Covid-19 пандемияси шароитида мамлакатимизда амалга оширилаётган демократик ислохотларни пандемиянинг салбий жиҳатларига мослаштирилган ҳолда тизимли равишда давом эттиришни тақозо этмоқда. Зеро, Ўзбекистон Республикаси Президенти Ш.М. Мирзиёев таъкидлаганидек, «Ҳозирги кунда Ўзбекистон тараққиётининг янги босқичида олдимизда ўта долзарб ва мураккаб вазифалар турибди. Уларни муваффақиятли ҳал этиш учун аввало

қонун ижодкорлиги соҳасида ишни бутунлай янгича ташкил этишимиз керак»¹. Инсоният тарихининг бир неча минг йилик тажрибаси шуни тасдиқлайдики, давлатнинг ривожланишида ҳокимиятнинг оқилона йўлга қўйилганлиги ҳал қилувчи аҳамият касб этади. Хусусан, айнан давлат ҳокимиятининг қайси йўналишда, кимлар томонидан ва қай йўсинда амалга оширилиши кўп жиҳатдан мамлакат ва аҳоли тақдирини белгилаб келган.

Бугунги кунда амалга оширилаётган бундай ўзгаришларнинг норматив-ҳуқуқий асосларини яратиш муҳим роль ўйнаб, парламентнинг турли вазиятларга тез мослашишини вазиятнинг ўзи тақозо этмоқда. Қайд этиш лозимки, парламентимизнинг асосий функциялари мавжуд бўлиб, улар вакиллик, қонунчилик ва назорат функциялари ҳисобланади. Мазкур функцияларни сифатли ва самарали амалга ошириш орқали мамлакатимизда мудофаа ва хавфсизлик соҳасида муносабатлар тартибга солиниб, ижтимоий осойишталикка эришилади.

Хавфсизлик масалалари ҳозир ўтмишга нисбатан анча кенг нуқтаи назардан қаралмоқда. Хавфсизлик бугунга келиб, фақат шахсий ҳимоя, ҳарбий таҳдидлар ва қуролли ҳужумлардан ҳимояланиш эмас, балки ҳар бир давлатнинг асосий устувор мақсад ва вазифаларидан бири бўлиб қолмоқда.

Миллий хавфсизлик соҳасида парламент назорати кўпинча фуқаролар, жамият ва давлат учун молия-бюджет соҳаси, ҳуқуқ ва эркинликлар соҳаси, ижтимоий сиёсат ва бошқалардан кам эмас. Шунингдек, парламентнинг ушбу йўналишдаги сиёсати халқаро ва миллий хавфсизлик ҳолатига ижобий ёки аксинча, салбий таъсир кўрсатиши мумкин. Бундан ташқари, парламент муаммолари (яъни, маълум даражада жамоатчилик) бу соҳадаги назорат, унинг шаффофлиги, мавжудлик даражаси ва самарадорлиги, ва унга ижро етувчи ҳокимият органлари етарли жавоб ҳар доим фуқароларнинг қаттиқ қизиқиш уйғотади.

Бугунги замонавий парламентнинг шаклланиш илдизлари ўрта асрларга бориб тақалади. Чунки, айнан ўрта асрларда Европада кенг аҳоли қатламлари вакиллик идораси орқали давлат бошқарувида қатнашиш ҳуқуқига эга бўлган. П.А.Федосовнинг фикрича, дастлабки табақавий парламентлар Пиреней ярим оролида – Леон ва Арагонда шаклланган ва кортеслар деб номланган. Шу каби қирол ҳузурида тузилган табақавий вакиллик органлари Францияда – Генерал штатлар, олмон давлатларида – рейхстаг ва ландтаглар, Польшада – Сейм номи билан юритилган². Англияда парламент фуқаролар

¹ Ш.Мирзиёевнинг 20.01.2020 йилдаги Ўзбекистон Республикаси Олий Мажлис Қонунчилик палатаси биринчи йиғилишидаги нутқи. //http://parliament.gov.uz/uz/events/other/29869/

² Федосов П.А. Двухпалатные парламенты: европейский и отечественный опыт / ПОЛИС: Политические исследования. 2001. – №1. – С.168-179

уруши даврида зиддиятларни тинч, муросаю-мадора йўли билан ҳал этиш воситаси сифатида 1265 йилда таъсис этилган¹.

Кўплаб мамлакатларда парламент кўпинча ижроия ҳокимиятини назорат қилувчи ҳамда президент таклифларини давлатнинг асосий қонуни қоидаларига мувофиқлаштирадиган расмий институт сифатида қаралади. Айрим хорижий мамлакатларда парламент назоратини амалга ошириш доирасига хўжалик юритувчи субъектлар фаолияти ҳам киритилган. Масалан, Франция қонунчилигига мувофиқ парламент ижро ҳокимияти устидан ҳам, маҳаллийлаштирилган корхоналар фаолияти устидан ҳам, шунингдек давлат улуши 50 фоиздан кўп бўлган корхоналар фаолияти устидан ҳам назорат қилиш ҳуқуқига эга. Финляндияда парламент давлат акция пакетларига эга бўлган компаниялар устидан назорат қилиш ваколатига эга.

Академик А.А. Кокошиннинг қуйидаги фикрлари аҳамиятга молик, «барча Ғарб давлатлари камида иккита умумий хусусиятга эга. Улар миллий хавфсизлик тизимига киритилган соҳаларда фуқаролик бошқарувининг аниқ тизимининг мавжудлиги ва бу сиёсатни амалга оширишда парламентларнинг муҳим ўрин тутишлиги»². Бугунги кунда АҚШ Миллий хавфсизлик стратегияси ҳукумат ишининг қуйидаги асосий йўналишларини акс эттиради:

масалаларни тинч йўл билан ҳал қилиш;

энг йирик халқаро масалалар бўйича сиёсатни белгилашда АҚШ ва ЕИнинг ўзаро ҳамкорлиги;

демократлаштириш жараёнларида мамлакатларга ёрдам кўрсатиш;

Ғарб маданиятининг энг жозибали ва умумбашарий сифатида тарқалишига кўмаклашиш³.

Баъзи бир мамлакатларда миллий хавфсизликни юритишга доир ваколат Ҳукуматга берилган. Масалан, Австралияда ижро ҳокимияти, яъни ҳукуматмиллий хавфсизлик сиёсатини юритишда асосий масъул ҳисобланади. Австралия асосий қонунига кўра, миллий хавфсизлик – бу халқаро алоқалар, мудофаа, разведка, терроризмга қарши курашиш, иммиграция ва чегаралар ҳимояси билан боғлиқ давлат сиёсати⁴.

Сўнгги вақтларда миллий хавфсизлик сиёсатини юритишда Ҳукумат асосий ўрин тутган турли мамлакатларда жамият аъзолари томонидан ушбу йўналишдаги ваколатларни Парламентга тақдим этилиши бўйича турли

¹ История государства и права зарубежных стран. Часть 1. // Под ред. проф. Крашенинковой Н.А. и проф. Жидкова О.А. – М.: Издательская группа НОРМА – ИНФРА. – М., 1998. – С.266-268.

² Кокошин А.А. Стратегическое управление: теория, исторический опыт, сравнительный анализ, задачи для России. – М.: МГИМО (У) МИД РФ; РОССПЭН, 2003. 51-с.

³ И.Васильева. «Зарубежный опыт обеспечения национальной и экономической безопасности». Экономические науки 2019 № 12 (181) DOI: 10.14451/1.181156. https://ecsn.ru/files/pdf/201912/201912_156.pdf

⁴ https://www.aph.gov.au/About_Parliament/Senate/Powers_practice_n_procedures/pops/Papers_on_Parliament_68/Parliament_and_National_Security_Challenges_and_Opportunities.

чакирувлар бўлмоқда. Масалан, 2011 йилда Буюк Британия томонидан уруш эълон қилиш билан боғлиқ жараёнда парламент иштирок этиши лозим деган тизимга ўтилди. Бунга кўра, эндиликда уруш эълон қилиш билан боғлиқ қарор Парламент томонидан тасдиқланиши белгиланди. Хусусан, 2013 йилда Буюк Британия Праламенти куйи палатаси томонидан АҚШнинг Суриядаги уруш ҳаракатларига қўшилиш бўйича Бош вазир Ж.Кэмерон бошчилигидаги Ҳукумат томонидан киритилган таклиф рад этилган. Худди шундай ҳолат Лотин Америкаси мамлакатларида ҳам бўлган бўлиб, парламент назорат қилиш билан боғлиқ вазифаларини бажаришда аниқ натижаларга эришилмаганлиги ҳамда ушбу сиёсатни тўғри амлга оширмаганлиги сабабали жамият орасида ҳурмат қозона олмади. Бироқ, шундай бўлса-да, парламент демократик давлатнинг ривожланишининг шарти сифатида хавфсизлик билан боғлиқ қонун ҳужжатларини мониторинг қилишда, хавфсизликни таъминлаш мақсадида давлат ресурсларини сафарбар қилиш ва улардан фойдаланиш муҳим аҳамиятга эга. Зеро, ушбу тузилма ҳокимиятнинг энг олий ва дастлабки бўғини ҳисобланади.

Фикримизча, тўғри фаолият кўрсатаётган парламент ўзининг қонун чиқарувчи ролини бажаришдан ташқари, умумий давлат функцияларини ҳам назорат қилиши лозим. Бунга сиёсий тартибни сақлаш, қонун устуворлиги ва тинчлик ва хавфсизлик билан боғлиқ масалалар бўйича ижро тизимини назорат қилиб бориш, шунингдек можароларни ҳал қилиш учун хавфсизлик идораларидан тўғри фойдаланиш киради.

Шуни таъкидлаш лозимки, сўнгги йилларда мамлакатимизда парламентни Ўзбекистонда ва жаҳонда рўй бераётган воқеаларга нисбатан янада фаоллигини ошириш ҳамда ҳар бир бўлаётган жараёнларга ўз муносабатини билдириш бўйича ҳаракатларини жадаллаштиришга алоҳида эътибор қаратилмоқда. Зеро, Ўзбекистон Республикаси Президентининг 2017 йил 13 январдаги Ўзбекистон Республикаси Қуролли Кучлари ташкил этилганининг 25 йиллиги муносабати билан Ватан ҳимоячиларига байрам табригидаги куйидаги сўзлари алоҳида аҳамият касб этади: «Миллий хавфсизлик каби ўта муҳим соҳани қонун талаблари асосида бошқариш самарасини ошириш бизнинг устувор вазифаларимиз қаторига киради».

Маълумки, Ўзбекистон Республикаси Конституциясининг 7-моддасида «халқ давлат ҳокимиятининг бирдан бир манбаи эканлиги ҳамда Ўзбекистон Республикасида давлат ҳокимияти халқ манфаатларини кўзлаб ва Ўзбекистон Республикаси Конституцияси ҳамда унинг асосида қабул қилинган қонунлар ваколат берган идоралар томонидангина амалга оширилишига алоҳида урғу берилган¹. Демак, ўз-ўзидан хавфсизлик билан

¹ // Қонун ҳужжатлари маълумотлари миллий базаси 09.02.2021 йил, 03/21/671/0093-сон.

боғлиқ масалаларда халқнинг хабардор бўлиш ҳуқуқи мавжудлигини айтиб ўтиш лозим. Бу борада биз тадқиқот доирасида «хавфсизлик устидан халқ назорати» тушунчасини ҳам қўллашимиз лозим. Зеро, айнан ушбу тушунча парламентнинг 2 та муҳим функцияси бўлган қонунчилик ва назорат функцияларини амалга оширишда муҳим саналади.

Таъкидлаш жоизки, на Қонунчилик палатаси ва Сенат фаолиятига доир қонунларда ҳамда ушбу олий вакиллик идораларининг регламентларида миллий хавфсизлик билан боғлиқ масалалар ва уларнинг механизмлари етарлича очиқ берилмаган. Шу билан бирга, Қонунчилик палатаси ва Сенатнинг бошқа йўналишларда бўлгани каби миллий хавфсизлик масаласида ҳам ўзаро ҳамкорлиги масалаларини ўрнатиши ва ишлаши муҳим саналади. Агарда мамлакатимиздаги амалиётга назар ташлайдиган бўлсак, кўп жихатдан миллий хавфсизликка доир вазифалар Ўзбекистон Республикаси Президенти ҳузуридаги Хавфсизлик кенгаши ваколатига ўтказилган. Бу эса нафақат ижроия ҳокимияти балки парламентнинг ҳам миллий хавфсизлик бўйича мустақил равишда ҳаракат қилишига жиддий тўсқинлик қилиши мумкин. Зеро, «давлат вазифаларини бажариш учун уларга мос равишда давлат органлари ташкил этилади ва бу органлар асосий масъулиятни ўз зиммасига олади. Масалан, қонунларни яратиш учун парламент шакллантирилади, қонунларга бир хилда амал қилинишини назорат қилиш мақсадида прокуратура органлари ташкил этилади. Давлат ҳокимиятини ташкид этиш ва фаолият юритиши ваколатларнинг ваколатларнинг тақсимланиши принципи асосида амалга оширилади»¹.

Юқорида таъкидланганидек, барча соҳалар каби хавфсизлик, хусусан миллий хавфсизлик билан боғлиқ масалаларда ҳам икки парламент ўзига хос ўрин тутди. Парламентнинг қонунчилик, назорат ва вакиллик функциялари ҳам қуйи ҳам юқори палата шароитида икки босқичли «синов»дан ўтади. Шунини таъкидлаш керакки, Ўзбекистон Республикаси Олий Мажлиси Қонунчилик палатаси ва Сенатининг миллий хавфсизликни таъминлашга доир ташкилий масалаларини ҳал этиш биринчи навбатда парламентнинг профессионаллигини таъминлашдаги муҳим омилдир. Фикримизча, икки палатали парламент айнан миллий хавфсизлик билан боғлиқ сиёсатни юритишнинг ҳуқуқий мезонларини ишлаб чиқиш, уларга ижроия органи билан бирдек амал қилиши ҳамда геополитик ҳамда келгусида келиб чиқиш мумкин бўлган ҳам иқтисодий, ҳам сиёсий, ҳам экологик хавфларга мос равишда сиёсат юритиши керак.

¹ Одилқориев Х.Т. Давлат ва ҳуқуқ назарияси. Дарслик. –Тошкент: Адолат, 2017. 59-б.

**ИШАНХОДЖАЕВ
САИДАХМАД АКРАМОВИЧ**

Олий Мажлис ҳузуридаги Қонунчилик муаммолари ва парламент тадқиқотлари институти Бош илмий ходими, юридик фанлар номзоди

ЎЗБЕКИСТОН РЕСПУБЛИКАСИДА ХОРИЖИЙ ФУҚАРОЛАР ВА ФУҚАРОЛИГИ БЎЛМАГАН ШАХСЛАРНИНГ ҲУҚУҚИЙ ҲОЛАТИГА ОИД АЙРИМ МАСАЛАЛАР

Ўзбекистон Республикаси мустақилликка эришганидан сўнг, инсон ҳуқуқлари бўйича 80 дан ортиқ халқаро ҳужжатларга, жумладан Бирлашган Миллатлар Ташкилотининг 6 та асосий шартномаси ва 4 та факультатив протоколига қўшилган бўлиб, уларда белгиланган вазифаларни амалга ошириш юзасидан миллий қонунчиликни инсон ҳуқуқлари соҳасидаги халқаро-ҳуқуқий стандартлар билан уйғунлаштириш бўйича амалий чора-тадбирлар амалга оширилмоқда.

Ўзбекистон Республикасига хорижий инвестициялар кўламининг ортиб бориш жараёнида, Европа Иттифоқида эътироф этилган этилган товарлар, шахслар ва капиталнинг эркин ҳаракатланишига оид тамойили миллий қонунчилик нормаларида тобора кўпроқ акс этиб бормоқда. Натижада хорижий инвестицияларни амалага ошириш мақсадида, юқори малакали ва малакали мутахассислар уларнинг оила аъзолари юртимизга ташриф буюришмоқда. Хўш, мамлакатимизга уларнинг келиши ва бўлиши ҳамда меҳнат фаолиятини амалга оширишига оид норматив-ҳуқуқий асосларнинг ҳозирги ҳолати ҳозирги замон талабларига жавоб берадими? – деган савол туғилиш табиийдир, албатта.

Фикримизча, хорижий фуқаролар ва фуқаролиги бўлмаган шахсларнинг ҳуқуқларини тартибга солувчи ҳужжатларни классификациялаш ҳамда уларни таҳлил этиш орқали ушбу саволга жавоб бериш мумкин.

Биринчидан, Ўзбекистон Республикасининг инсон ҳуқуқларига оид 80 дан ортиқ қўшилган халқаро шартномалар;

Иккинчидан, Ўзбекистон Республикаси Конституцияси. Хусусан, Конституциянинг 23-моддасида Ўзбекистон Республикаси ҳудудидаги чет эл фуқароларининг ва фуқаролиги бўлмаган шахсларнинг ҳуқуқ ва эркинликлари халқаро ҳуқуқ нормаларига мувофиқ таъминланиши ва улар Ўзбекистон Республикасининг Конституцияси, қонунлари ва халқаро шартномалари билан белгиланган бурчларни адо этишлари белгиланган.

Учинчидан, Ўзбекистон Республикасининг жорий қонунлари, Ўзбекистон Республикаси Президенти фармонлари ва қарорлари унинг

ижросини таъминлашга оид Ўзбекистон Республикаси Вазирлар Маҳкамасининг қарорлари ҳисобланади.

Ўзбекистон Республикаси Президентининг «Давлат ҳуқуқий сиёсатини амалга оширишда адлия органлари ва муассасалари фаолиятини янада такомиллаштириш чора-тадбирлари тўғрисида» 2020 йил 19 майдаги ПФ–5997-сон Фармонининг 3-бандида Вазирлик томонидан ишлаб чиқиладиган норматив-ҳуқуқий ҳужжатларни тўғридан-тўғри амал қилувчи қонун лойиҳалар улушини 20 фоизга етказиш вазифаси белгиланди. Ўзбекистон Республикасининг 2021 йил 4 июндаги «Ўзбекистон Республикасида чет эл фуқароларининг ва фуқаролиги бўлмаган шахсларнинг ҳуқуқий ҳолати тўғрисида»ги Қонун¹ қабул қилиниши илгари ушбу ижтимоий муносабатларни, Ўзбекистон Республикаси Вазирлар Маҳкамасининг «Хорижий фуқароларнинг ва фуқаролиги бўлмаган шахсларнинг Ўзбекистон Республикасига келишлари, кетишлари, бу ерда бўлишлари ва транзит ўтишлари тартиби тўғрисида» 1996 йил 21 ноябрдаги 408-сон Қарори² билан тартибга солинганини таъкидлаб ўтиш зарур.

2021 йил 4 июндаги «Ўзбекистон Республикасида чет эл фуқароларининг ва фуқаролиги бўлмаган шахсларнинг ҳуқуқий ҳолати тўғрисида»ги Қонуннинг 3-моддасида чет эл фуқароси ва фуқаролиги бўлмаган шахслар тушунчаси киритилиши, миллий қонунчиликда ушбу субъектларга нисбатан турли хил ёндошувлар ва талқин этишлар олдини олинишига сабаб бўлади.

Шунингдек, қонунда икки ва ундан ортиқ фуқаролик, хорижий фуқаролар ва фуқаролиги бўлмаган шахсларнинг ҳуқуқий ҳолати ва уларни мамлакатимизга кириши, бўлиши ва транзит ўтиш ҳамда чиқиш тартиби ва уларнинг асосий ҳуқуқлари, эркинликлари ва мажбуриятлари ҳамда жавобгарлиги масалалари алоҳида қонун даражасида тартибга солинганлиги хорижий экспертлар томонидан ижобий баҳоланмоқда.

Хорижий фуқаролар ва фуқаролиги бўлмаган шахсларнинг меҳнат фаолиятини амалга ошириш масалалари, Ўзбекистон Республикаси Президентининг «Ўзбекистон Республикаси ҳудудида хорижий давлатларнинг малакали мутахассислари томонидан меҳнат фаолиятини амалга ошириши учун қулай шарт-шароитлар яратиш чора-тадбирлари тўғрисида» 2018 йил 7 ноябрдаги ПҚ–4008-сон Қарори ижросини таъминлаш мақсадида Ўзбекистон Республикаси Вазирлар Маҳкамасининг «Ўзбекистон Республикасига

¹ https://lex.uz/search/all?form_id=3968Ўзбекистон Республикасининг 04.06.2021 йилдаги ўРҚ-692-сонли «Ўзбекистон Республикасида чет эл фуқароларининг ва фуқаролиги бўлмаган шахсларнинг ҳуқуқий ҳолати тўғрисида»Қонуни.

²<https://lex.uz/docs/512233>Ўзбекистон Республикаси Вазирлар Маҳкамасининг 1996 йил 21 ноябрдаги 408-сонли «Хорижий фуқароларнинг ва фуқаролиги бўлмаган шахсларнинг Ўзбекистон Республикасига келишлари, кетишлари, бу ерда бўлишлари ва транзит ўтишлари тартиби тўғрисида»ги Қарори.

хориждан ишчи кучини жалб қилиш ва ундан фойдаланиш тартиби тўғрисидаги Низомни тасдиқлаш ҳақида» 2019 йил 25 мартдаги 244-сон Қарорига асосан тартибга солинади.

Ушбу норматив-ҳуқуқий ҳужжатларда, Ўзбекистон Республикасига хориждан ишчи кучини жалб қилиш учун рухсатномалар бериш (узайтириш), шунингдек, чет эл фуқароларига Ўзбекистон Республикаси ҳудудида меҳнат фаолиятини амалга ошириш ҳуқуқини берадиган тасдиқномаларни бериш (узайтириш) шартлари ва тартибини белгилайди.

Ўзбекистон Республикаси Вазирлар Маҳкамасининг 2019 йил 25 мартдаги 244-сон Қарори доирасида 2020 йилда махсус комиссия томонидан **52** маротаба йиғилиш ўтказилиб, корхоналарнинг **9961** та муружаати кўриб чиқилган.

Хорижий ишчи кучини жалб қилаётган **1820** та корхонага ишчи кучини жалб қилиш ва ундан фойдаланиш рухсатномаси, **8141** нафар хорижий фуқароларга меҳнат фаолияти тасдиқномаси берилди ва муддати узайтирилган.

Маълумот учун: 2019 йил давомида 2639 та корхонага ишчи кучини жалб қилиш ва ундан фойдаланиш рухсатномаси, **10315** нафар хорижий фуқароларга меҳнат фаолияти тасдиқномаси берилган¹.

Бугунги кунда Ўзбекистон Республикаси томонидан амалга оширилаётган инвестициявий жозибадорлигини ошириш ҳамда рақобатбардош меҳнат ресурсларини жалб қилишга қаратилган мутлақо янги сиёсати «Барча меҳнаткаш-мигрантлар ва улар оила аъзоларининг ҳуқуқларини ҳимоя қилиш тўғрисида»ги халқаро конвенцияни Ўзбекистон Республикаси томонидан ратификация қилинишини тақозо қилмоқда.

Таклиф: 1990 йилнинг 18 декабрдаги БМТ Бош Ассамблеясининг 45/158-резолюзияси асосида «Барча меҳнаткаш-мигрантлар ва улар оила аъзоларининг ҳуқуқларини ҳимоя қилиш тўғрисида»ги халқаро конвенцияни ратификация қилиш мақсадга мувофиқ, деб ҳисоблаймиз.

Кутилаётган натижалар. Ўзбекистон Республикасининг Конвенцияга кўшилиш натижасида қуйдагиларга эришилади:

– халқаро майдонда нафақат инсон ҳуқуқлари соҳасида нуфузи ортишига, халқаро индекслар бўйича рейтинг кўтарилишига балки мамлакатимиз инвестицион жозибадорлиги ошишига хизмат қилади.

– Ўзбекистон Республикасида меҳнат миграциясини самарали бошқариш бўйича давлат дастурларини қабул қилинишига;

¹ Бандлик ва меҳнат муносабатлари вазирлиги ҳузуридаги Ташқи меҳнат миграцияси агентлигининг Ташқи меҳнат миграцияси ҳолати, меҳнат мигрантларини қўллаб-қувватлаш ва уларнинг ҳуқуқларини ҳимоя қилиш соҳасида 2020 йил давомида амалга оширилган ишлар ҳақида йиғма-таҳлилий маълумотга асосан.

– Ўзбекистон Республикасининг меҳнат миграция соҳасида ваколатли органлар ҳамда хориждаги етказиб берувчи ва транзит давлатларининг тегишли ваколатли органлар ўртасида электрон ахборот алмашинувининг тизимли равишда йўлга қўйилишига;

– хориждан вақтинчалик ва мавсумий ишларни амалга ошириш мақсадида, Ўзбекистонга кириб келувчи хорижлик фуқароларга миллий қонунчиликда минимал талаблар вужудга келишига;

– Ўзбекистон Республикасида меҳнат миграцияни бошқаришга оид давлат сиёсатининг устивор тамойиллари ва ягона миграция сиёсатини амалга оширувчи давлат ваколатли органи ташкил этилишига ҳамда меҳнаткаш-мигрантларнинг ҳуқуқий мақоми ва уларнинг қонуний ҳуқуқ ва манфаатларини белгиловчи «Миграция кодекси» қабул қилинишига сабаб бўлади.

АСЛОНОВ ЖАСУР АБДУХАЛИЛОВИЧ	Жаҳон иқтисодиёти ва дипломатия университети «Халқаро ҳуқуқ» факультети магистрлари
ИСМАИЛОВ БОБУР ИКРОМХОН ЎҒЛИ	
Илмий раҳбар: ЮСУФЖАНОВ ОДИЛ АБДУГАФУРОВИЧ	Жаҳон иқтисодиёти ва дипломатия университети «Халқаро ҳуқуқ ва инсон ҳуқуқлари» кафедраси мудири, юридик фанлар номзоди, доцент

КОРРУПЦИЯ ФЕНОМЕНИНИ ЎРГАНИШДАГИ ИЛМИЙ-НАЗАРИЙ ЁНДАШУВЛАР ВА ЎЗБЕКИСТОН РЕСПУБЛИКАСИДА КОРРУПЦИЯГА ҚАРШИ КУРАШИШ СИЁСАТИ

Бугунги кунда ривожланиб бораётган, жаҳон ҳамжамияти вакилларини тобора ташвишга солаётган глобал муаммолардан бири бўлган коррупция жамият хавфсизлиги ва барқарорлиги, иқтисодий, ижтимоий-маданий ривожланиши ва ҳукуматнинг институционал ривожланишига тўсқинлик қилаётган иллатлардан биридир. Коррупцияга оид жиноятлар ҳукумат вакилларининг жамият олдидаги обрўсига путур етказибгина қолмай, ички ва ташқи сиёсий, иқтисодий ва ижтимоий алоқаларнинг самарали йўлга қўйилишида ҳам жиддий муаммо туғдиради. Коррупция билан боғлиқ муаммоларнинг кенг талқин қилиниши ва ҳуқуқни муҳофаза қилиш органлари фаолиятида коррупцияга қарши курашга қаратилган чора-тадбирларнинг кучайтирилишига қарамай ушбу жиноятни илдиз отиб бориши унинг моҳиятини янада чуқурроқ таҳлил қилиш ва пайдо бўлиш сабабларини кенгроқ ўрганишга ундайди. Зеро, «коррупция касаллиги»ни енгишда бугунги кунда мамлакатимизда жорий қилинган маъмурий чора-тадбирларнинг ўзи

етарли эмас. Порахўрликни олдини олишган бўлган уринишлар ҳар томонлама пухта ишлаб чиқилиши, бунда аҳолининг миллий менталитети, сиёсий маданияти, ижро этувчи ҳокимият органлари устидан назоратни амалга оширувчи фуқаролик институтларининг ривожланганлик даражасини ҳам қамраб олиниши лозим. Коррупция ҳодисасининг илмий таҳлили шуни кўрсатадики, порахўрлик жинойтижуда кенг қамровли тушунча бўлиб, ҳатто коррупция сўзининг этимологияси ҳам инглиз адабиёти ва бошқа халқлар адабиётида тарихий нуқтаи назардан турлича маъно ва коннотацияга эга¹. Аксарият чет эл тадқиқотчиларининг талқинига кўра, коррупция атамаси лотинча «*corruptio*» – «талон-тарож» ва «бузилиш» маъноларини англатувчи сўздан келиб чиққан². Ушбу тушунчанинг ахлоқий ва маданий принциплар асосидаги талқини рус тадқиқотчиси, юридик фанлар номзоди Г.К.Мишин изланишларида ўз аксини топади. Унинг фикрига кўра, коррупция атамаси лотин тилидаги иккита сўздан иборат бўлиб, «*cor*», «*ruptum*» – «юрак», «рухият», «бузилиши», «барбод бўлиши» деган маънога эга³. Оксфорд инглиз тили луғатида коррупция тушунчасининг 9 та маъноси берилган бўлиб, улардан фақат биттасини сиёсий контекстда қўллаш мумкин: коррупция пора ёки бошқа таъмагирлик турлари орқали давлат вазифаларини бажариш ёки бажармаслик давлат, корпорациялар ва бошқа идораларда коррупция амалиётларидан фойдаланиш ёки уларда иштирок этиш⁴. Ўзбек тилининг изоҳли луғатида эса мансабдор шахсларнинг ўзларига ишониб топширилган ҳуқуқлари ва ҳокимият ваколатидан шахсий бойлик орттириш мақсадида фойдаланиши (коррупция порахўрлик, мансабни суистеъмол қилиш ва бошқа ноқонуний ҳаракатларни ўз ичига олади)⁵.

Ўзбекистон Республикасининг 2016 йил 24 ноябрда қабул қилинган Ўзбекистон Республикасининг «Коррупцияга қарши курашиш тўғрисида»ги қонуни 3 модасида **коррупция** — шахснинг ўз мансаб ёки хизмат мавқеидан шахсий манфаатларини ёхуд ўзга шахсларнинг манфаатларини кўзлаб моддий ёки номоддий наф олиш мақсадида қонунга хилоф равишда фойдаланиши, худди шунингдек бундай нафни қонунга хилоф равишда тақдим этиш дея изоҳланади. Коррупция атамасига берилган таърифнинг ўзгариб бориши ушбу

¹ Friedrich Carl J. The Pathology of Politics: Violence, Betrayal Corruption, Secrecy and Propaganda. NewYork: Harper&Row, 1972. – P.129.

² Волженкин Б.В. Коррупция: серия — Современные стандарты в уголовном праве и уголовном процесел. – СПб., 1998. – С.5.

³ Мишин Г.К. О теоретической разработке проблемы коррупции / Под ред. В.В. Лунеева // Коррупция: политические, экономические, организационные и правовые проблемы. – М.: Юрист, 2001. – С.364.

⁴ The Oxford English Dictionary, Second Edition, 1986. Vol.3. – P.974.

⁵ Э.Бегматов, А.Мадвалиев, Н.Маҳкамов, Т.Мирзаев, Н.Тўхлиев, Э.Умаров, Д.Худойберганова, А.Хожиев Ўзбек тилининг изоҳли луғати – Ўзбекистон миллий энциклопедияси Давлат илмий нашриёти. – Т., 2006-2008. – 409 б.

тушунчани замонлар оша ижтимоий ҳаётда турли маъноларда қўлланилиши билан боғлиқдир.

Коррупция феномени кенг қамровли тушунча бўлганлиги сабабли бугунги кунда ушбу муаммони ўрганишда турли хил ёндашувлар мавжуд: **социологик ёндашув, юридик (криминологик) ёндашув, иқтисодий, сиёсий ёндашув ва ахлоқий маданий ёндашув.**

Шулардан бири **социологик ёндашув** бўлиб, бунда коррупцияни ўрганишга бўлган уринишлар коррупция ходисасини тушунтиришда турли хил методларни пайдо бўлишига сабаб бўлди. Манбаларда келтирилишича, социологик нуқтаи назардан коррупция унинг субъектлари, коррупция соҳалари, коррупциядан кўзланган мақсад ва уни амалга ошириш усуллари, коррупция шакллари ва унинг объектлари каби ўзаро алоқадорликда бўлган элементларни қамраб олувчи интерактив муносабатларда шаклланган, иштирокчиларнинг рационал танлови асосида амалга ошадиган, моддий ва рамзий ресурсларни алмашилишни ифодалайдиган дисфункционал ҳодисадир (Э. Гидденсон, Ю. Хабермас, Дж. Мид, Г. Блумер, Н. Луман, Т. Парсонс, Р. Мертон, Н. Смелзер, Дж. Хоманс, П. Блау, А. Дауне, Г. Беккер, Дж. Коулман, М. Олсон). Бунда коррупцияни ижтимоий ҳаётга салбий таъсири ва ижтимоий муносабатларда ўзаро ишончсизлик ҳамда таъмагирликни юзага келтиришини олдини олиш мақсадида аҳолига порахўрликни жамият тараққиётини орқага сурувчи, одамлар ўртасида ижобий характерга эга ахлоқий муносабатлар ўрнатилишига тўсқинлик қилувчи иллат эканлигини сингдириш муҳим аҳамиятга эга.

Сиёсатшунослик фани доирасида коррупцияга бўлган эътибор XX асрнинг 60 йилларида юзага кела бошлади. Бу соҳада ўз изланишлари билан муваффақиятга эришган сиёсатшунос олимлар порахўрликнинг асосий элементи сифатида давлат амалдорларининг пора олиши ҳамда уларнинг бевосита бошқарувга эга чиқишга интилишларини таъкидлашади. Хусусан, инглиз академиги, юрист ва дипломат Джеймс Брайс фикрига кўра коррупция жамиятда 4 хил кўринишда учрайди:

- 1) давлат хизматчиларини нақд пул кўринишида пора олиши;
- 2) давлат хизматчиларини бошқа нарсалар воситасида пора олиши;
- 3) хужжатлар олди сотдиси;
- 4) номзодлар фойдасига чайқовчилик билан шуғулланиш¹.

Джеймс Брайс қарашларини давом эттирган яна бир сиёсий партиялар фаолиятини ўрганувчи олим М. Дюверже ҳам сайловлар қатнашчилари ўртасида ғалабага эришишда порахўрлик ҳаракатларидан фойдаланишларини

¹ Bryce J. Modern Democracies. – New York: The Macmillan Company, 1921. – P. 149.

таъкидлайди¹. Бунда коррупция жамиятда мансабдор шахсларни ҳокимиятни эгаллаш ва сақлаб қолиш учун ўз лавозимларидан ноқонуний фойдаланишларини ифодаловчи ҳатти ҳаракатлар сифатида намоён бўлади. Сиёсий фанлар доктори Бахтиёр Омонов таъкидлашича, Ўзбекистон Республикасида ҳам коррупция схемалари, меҳнат қилмасдан тезда бойиб қолиш механизмлари, ишланган усуллари «занжири» узиб ташланмас экан, давлатимизнинг ҳар қандай сиёсий, иқтисодий ислоҳотини ҳаётга олиб кириш, халқни фаровон қилиш вазифаси қоғозда қолиб кетаверади. Зеро коррупцияга қарши кураш фақатгина тегишли органларнинг эмас балки, барчанинг иши бўлиши зарур². Олиб борилган изланишлар натижасида шунга гувоҳ бўламизки, коррупцияга қарши курашда аҳолини сиёсий жараёнларда фаол иштирокини таъминлаш, мансабдор шахслар фаолияти устидан жамият назоратини ўрнатиш, фуқаролик жамиятини ривожлантириш, фуқароларда сиёсий маданиятни кучайтириш самарали натижаларга олиб келиши мумкин.

Иқтисодий назарияда коррупция деганда давлат хизматчиларини давлат ресурсларини шахсий манфаатлари учун ишлатиш ҳисобига фойда олишга қаратилган ҳатти ҳаракатлар тушунилади³. Бунда моддий имтиёзлар ва имтиёзлар тақсимланишини ҳамда солиқлар ҳажмини белгиловчи ва уларни устидан назоратни амалга оширувчи асосий орган давлат бўлса, амалдорлар эса давлат томонидан ажратилган имтиёзларни тақсимлаш ҳуқуқига эга бўлган шахслардир. Кўпроқ имтиёзга эга чиқишни хоҳловчи шахслар ёки компаниялар кўпроқ моддий фойда олиш мақсадида ушбу имтиёзларни сотиб олишга ҳаракат қилишлари мумкин. АҚШнинг Йел университети профессори Роуз Аккерман фикрига кўра коррупцияни авж олиши жамиятнинг иқтисодий ҳаётида давлат амалдорларининг ҳаддан ташқари ва самарасиз аралашуви билан боғлиқ⁴. Шундай экан коррупцияга қарши курашда асосий чоралардан бири сифатида давлат амалдорларининг ўзбошимчаликлариغا чек қўйиш ва мансабдор шахсларни жамиятнинг иқтисодий фаолиятига аралашувини камайтириш белгилаб олиниши лозим.

Коррупция тушунчасининг **юримдик тавсифи** ўз хизмат ваколатларидан худбинлик билан фойдаланадиган мансабдор шахсларнинг порхўрлиги ва таъмагирлиги билан ифодаланувчи хавфли ноқонуний ҳодиса деб ҳисобланади. Бунда коррупция нафақат жиноий характерга эга, балки у маъмурий ҳуқуқий, фуқаролик ва интизомий хусусиятларни ҳам ўзида мужассамлаштирган мураккаб феноменга айланади. Юримдик соҳада ҳам

¹ Дюверже М. Политические партии. – М.: Академический Проект, 2000. 201-с.

² <https://xs.uz/uzkr/post/korrupsiya-va-millij-taraqiyot-muammo-va-echim>

³ Роуз-Аkkerман С. Коррупция и государство. Причины, следствия, реформы / пер. с англ. О.А. Алякринского. – М., Логос, 2003.

⁴ Роуз-Аkkerман С. Коррупция и государство. Причины, следствия, реформы / пер. с англ. О.А. Алякринского. – М., Логос, 2003. 400-с.

кўпгина олимлар коррупциянинг ҳуқуқий моҳиятини ва уни бартараф этиш чора-тадбирларини асослаб беришга уринишган. Хусусан, коррупцияга қарши курашда ҳуқуқий тартиб фаолияти, унинг юзага келиши ва ривожланишига оид муаммоларни, шунингдек, коррупцияга қарши курашнинг ҳуқуқий механизмлари таҳлиliga оид маълумотларни Н.Г. Александрова, С.С.Алексеева, Л.И.Антоновой, В.С.Афанасьева, В.В.Бородина, Г.А.Гаджиева, Ю.И.Гревцова, Д.А.Керимова, С.Ф.Кечекьяна, А.И.Королева, М.М.Курицина, Д.И.Луковской, Л.А.Николаевой, М.Н.Марченко, И.Ф.Покровского, В.П.Сальникова, Л.И.Спиридонова Г.Нурмухаммедова, Б.Исроилов, Р.Обидов каби олимларнинг илмий асарларида учратишимиз мумкин. Таниқли рус олими Г.Н.Борзенкова фикрига кўра коррупцияни мансабдор шахслар ўзларининг расмий ваколатларидан худбин мақсадлар учун фойдаланишлари асосида вужудга келувчи бошқарув аппаратининг парчаланиши деб тушуниш керак¹. Бундай ёндашувнинг кенгроқ талқинини С.П.Кушниренко томонидан берилган таърифда кўришимиз мумкин: «Коррупция бу давлат амалдорларининг ўз хизмат ваколатларидан учинчи шахс ёки гуруҳ манфаатлари йўлида уларни моддий рағбатлантириш учун мунтазам фойдаланишларини ифодаловчи ижтимоий ҳуқуқий ҳодиса бўлиб, унинг натижасида давлат ҳукумати ва давлат хизматларининг обрўи пасайади. Бунда мансабдор шахслар ўз хизмат ваколатларидан бевосита ёки билвосита фойдаланадилар»². Демак, коррупция натижасида давлат ҳукуматининг авторитети йўқолиб, давлат бошқарув аппарати парокандаликка учраши мумкин. Бундай ҳолатнинг олдини олиш эса мутассади ташкилотлар ва давлат органлари томонидан порахўрликни камайтиришга оид комплекс чора-тадбирлар ишлаб чиқилишини талаб қилади. Бизнинг фикримизча, коррупцияга қарши сиёсатни йўлга қўйиш масаласи давлат бошқарув органларининг олдига пухта ишлаб чиқилган режа асосида иш кўришдек жуда мураккаб муҳим вазифани қўяди. Чунки коррупцияга қарши қаратилган сиёсий фаолият мамлакатдаги коррупция билан боғлиқ криминологик вазиятни таҳлил қилиб ва келажакда кутилиши мумкин бўлган муаммоларни олдиндан ҳисобга олган ҳолда мамлакатда мавжуд ижтимоий, иқтисодий ва сиёсий имкониятлар асосида амалга оширилиши лозим. Шу ўринда авваламбор коррупцияга қарши сиёсат тушунчасининг таърифини аниқлаб олиш керак. Илмий манбаларга асосланадиган бўлсак коррупцияга қарши сиёсат бу давлат органлари ва фуқаролик жамияти институтларининг коррупцияни олдини олиш ва унинг салбий оқибатларини камайтиришга,

¹ Борзенков Г.Н. Уголовно, правовые меры борьбы с коррупцией. // Вестник Московского университета. Серия 11. Право. 1993. –№1. 30-с.

² Кушниренко С.П. Понятие и основы профилактики коррупции // Противодействие коррупции на муниципальном уровне: сборник. –М., Волтерс Клувер, 2008. –С.3-30.

коррупцияни келтириб чиқарувчи омилларни ва шартларни бартараф этишга қаратилган илмий назарий жиҳатдан асосланган, тизимли ва изчил фаолиятидир. Сиёсатшунос олим профессор В. Лопатин фикрига кўра коррупцияга қарши сиёсат таркибида қуйидаги элементлар мавжуд бўлиши лозим:

а) коррупцияга қарши сиёсат концепцияси, унинг мақсадлари ва тамойилларини шакллантириш;

б) инсон ҳуқуқлари ва эркинликларини ҳимоя қилиш бўйича давлат ва фуқаролик жамияти институтлари фаолиятини йўлга қўйиш;

в) коррупциянинг олдини олиш бўйича устувор йўналишларни ва чораларни белгилаш, шунингдек коррупцияга қарши сиёсатни амалга ошириш субъектларини аниқлаш;

д) коррупцияга қарши курашни шакллантириш ва амалга оширишда ҳокимият ваколатларини аниқлаш;

е) қонун ишлаб чиқариш ва ҳуқуқни муҳофаза қилиш фаолиятида коррупцияга қарши кураш принципларини аниқлаш ва амалга ошириш, коррупцияга қарши стандартларга мувофиқ жамиятнинг ҳуқуқий онгини шакллантириш¹.

Коррупция ҳодисасини жамият ҳаётидан илдизи билан йўқотиб юбориш имконсиздир, ушбу иллатга қарши фақатгина профилактик чора-тадбирлар қўлланилиши мумкин. Г.Нурмухаммедова фикрига кўра коррупцияга қарши курашда курашнинг мақсадини аниқлаб олиш муҳим аҳамиятга эга. Коррупцияга қарши курашнинг мақсадини аниқлашда умумий (бош мақсад) ва аниқ вазиятга асосланган (муаяйян муддат ичида) мақсадга ажратиш мумкин². Шунга кўра, Ўзбекистон Республикасида аниқ вазиятга асосланган коррупцияга қарши кураш чора-тадбирлари Ўзбекистон Республикаси президенти Ш.М.Мирзиёевнинг 2017 йил 7 февралдаги «**2017-2021 йилларда Ўзбекистон Республикасини ривожлантиришнинг бешта устувор йўналиши бўйича ҳаракатлар стратегияси тўғрисида**»ги ПФ-4947-сонли Фармонида тўлақонли ўз аксини топди³.

Юқоридаги фармонга кўра ҳаракатлар стратегияси беш босқичда амалга оширилиши режалаштирилган. Ҳаракатлар стратегиясида коррупцияни олдини олиш билан боғлиқ чора-тадбирларга алоҳида эътибор берилган бўлиб, коррупцияга қарши кураш устувор йўналишлардан бири сифатида белгиланган. Ҳаракатлар стратегиясида белгилаб олинган коррупцияга қарши

¹ Лопатин В.Н. О системном подходе в антикоррупционной политике // Государство и право. 2001. – №7. 25-с.

² Нурмухаммедова Г.Б. Коррупция билан боғлиқ жиноятлар профилактикаси механизмларини такомиллаштириш: усуллари ва йўналишлари // Юрист ахборотномаси – Вестник юриста – Lawyer herald. № 1 (2021). –Б.189-201.

³ <https://lex.uz/docs/3107036>.

кураш билан боғлиқ вазифаларни ва бошқа устувор мақсадларни амалга оширишни назорат қилувчи Ўзбекистон Республикаси Президенти бошчилигидаги Ҳаракатлар стратегиясини амалга ошириш бўйича Миллий комиссия тузилди¹.

Бугунги кунда Ўзбекистон Республикасида коррупцияга қарши курашнинг ташкилий ҳуқуқий асослари яратилган бўлиб, коррупцияга қарши курашда асос бўлувчи халқаро келишувлар ратификация қилинган, концептуал стратегик ва миллий режа асосида антикоррупцион ҳужжатлар, шу билан бирга уларни амалга оширишга қаратилган норматив ҳуқуқий қонунлар қабул қилинган.

2003 йилда қабул қилинган БМТнинг «**Коррупцияга қарши Конвенцияси**» дунё ҳамжамияти аъзолари олдида коррупцияга қарши курашнинг тизимли сиёсатини ишлаб чиқиш вазифасини қўйди. Жумладан, Ўзбекистонда ҳам коррупцияга қарши курашда ижро этувчи ҳокимиятда бошқарув жараёнларининг аниқ ва шаффоф бўлишига коррупцияга қарши кураш устидан назоратни амалга оширишнинг самарали механизмлари ҳали ҳануз ишлаб чиқиш ва мавжуд чора тадбирлар тизимини ислоҳ этиш талаб этилади.

Сўнгги йилларда Ўзбекистон Республикасида коррупция билан боғлиқ жиноятларни аниқлаш ва уларни олдини олиш борасида олиб борилган ислоҳотлар таҳсинга сазовордир. Зеро, ушбу ислоҳотлар амалда ўз самарасини кўрсатаётганлигини Ўзбекистон Республикасини **Transparency International** халқаро ташкилотининг статистик маълумотларига қараганда коррупция индекси 2007-2020 йиллар оралиғида **9 баллга ёки 175-ўридан 146-ўринга кўтарилганлигидан** ҳам билиб олиш мумкин².

Коррупцияни йўқ қилишга қаратилган муҳим қадамлардан яна бири бу Ўзбекистон Республикасини ривожлантиришнинг бешта устувор йўналиши бўйича Ҳаракатлар стратегияси доирасида Ўзбекистон Республикаси президенти Ш.М.Мирзиёев ташаббуси билан халқаро стандартларга мувофиқ 2017 йил 3 январь куни «Коррупцияга қарши курашиш тўғрисида»ги қонуннинг имзоланиши бўлди. Қонунда «коррупция», «коррупцион ҳуқуқбузарлик», «манфаатлар тўқнашуви» каби тушунчаларга изоҳ берилган бўлиб, унга кўра:

аҳолининг ҳуқуқий саводхонлиги ва ҳуқуқий маданиятини ошириш, жамиятда коррупцияга нисбатан тоқатсизликни шакллантириш;

давлат ва жамият ҳаётининг барча соҳаларида коррупциядан огоҳлантириш бўйича чораларни амалга ошириш;

¹ <https://lex.uz/docs/3107036#3109393>.

² <https://www.transparency.org/en/cpi/2018/index/dnk>.

коррупцион ҳуқуқбузарликларни ўз вақтида аниқлаш, уларнинг оқибатлари, сабаблари ва келтириб чиқарган шароитларни бартараф этиш ҳамда коррупцион ҳуқуқбузарликлар содир этилгани учун муқаррар жазолаш тамойилини тадбиқ этиш кабилар давлат сиёсатининг устувор йўналишлари этиб белгиланган.

Шунингдек, Ўзбекистон Республикаси Президентининг 2017 йил 2 февралдаги «Коррупцияга қарши курашиш тўғрисида»ги Ўзбекистон Республикаси Қонунининг қоидаларини амалга ошириш чора-тадбирлари тўғрисида»ги ПҚ–2752-сон Қарорига мувофиқ 2017 – 2018 йилларга мўлжалланган коррупцияга қарши курашиш бўйича Давлат дастури тасдиқланди. Ушбу Давлат дастурида 5 та йўналиш бўйича 50 дан ортиқ коррупцияга қарши чораларни амалга ошириш кўзда тутилган. Республикаимизнинг 60 дан ортиқ вазирлик ва идораларида коррупцияга қарши идоравий режалар ишлаб чиқилди ва тасдиқланди.

Бундан ташқари коррупцияга қарши курашиш бўйича «Республика идоралараро комиссияси тўғрисида»ги низом тасдиқланди. Комиссияга Ўзбекистон Республикаси Бош прокурори раислик қилади ва комиссиянинг ишчи органи сифатида Ўзбекистон Республикаси Бош прокуратураси фаолият олиб боради. Унинг таркиби давлат органлари раҳбарлари ва экспертлари, фуқаролик жамияти институтлари ва илмий доирадаги 43 нафар аъзодан иборат. Комиссия томонидан қабул қилинадиган қарорлар барча давлат ҳокимияти ва бошқаруви органлари, жамоат бирлашмалари ва бошқа ташкилотлар томонидан ижро этилиши мажбурийдир. Комиссия ҳузурида коррупцияга қарши кураш чоралари ва бу борадаги ташкилий-амалий ва ҳуқуқий механизмларни амалга ошириш ҳолатини кўриб чиқиш ва таҳлил қилиш бўйича Экспертлар гуруҳи ташкил этилди¹.

Коррупцияга қарши курашиш соҳасида парламент назорати самарадорлиги оширилиши давлат органларида коррупция билан боғлиқ ҳолатларни камайтиришга йўл очиб берди. Олий Мажлис палаталарида коррупцияга қарши курашиш ва суд-ҳуқуқ масалалари бўйича кўмиталар ҳамда Қорақалпоғистон Республикаси Жўқорғи Кенгеси, вилоятлар ва Тошкент шаҳар халқ депутатлари кенгашлари, туман ва шаҳар халқ депутатлари кенгашларининг таркибида қонунийликни таъминлаш ва коррупцияга қарши курашиш бўйича **доимий комиссиялар** ташкил этилди. Давлат органлари ва ташкилотларда коррупцияга қарши ички назорат тизими (комплаенс-назорат)ни жорий этиш йўлга қўйилди.

Коррупцияга оид ислоҳотларни амалга оширишда суд-ҳуқуқ тизими ҳам эътибордан четда қолмади. Аввало, 2017 йилдан бошлаб

¹ <https://lex.uz/docs/3105127?query=2752>.

судьяларни дастлабки беш йиллик, кейинги ўн йиллик муддатга тайинлаш тартиби ва кейинчалик муддатсиз (умрбод) лавозимда бўлиш муддати белгиланди. Суд тизими тузилмасини тубдан такомиллаштириш ва фаолиятини самарадорлигини ошириш мақсадида, Ўзбекистон Республикаси Судьялар олий кенгаши ташкил этилди ва Суд ҳокимияти органларини ривожлантириш жамғармаси ва бюджетдан ташқари Адлия органлари ва муассасаларини ривожлантириш жамғармаси ташкил этилди. Суд ҳуқуқ тизимида коррупция билан боғлиқ жиноятларни олдини олишга қаратилган яна бир муҳим воқеа Ўзбекистон олий суди янги интерактив веб-сайтини ишга туширилганлиги бўлди. Веб-сайтга E-SUD электрон суд тизими ва E-XSUD ҳужжат алмашиш тизими уланган бўлиб, бу фуқароларга ҳужжатларни электрон шаклда расмийлаштириш имконини беради. Жиноий ишлар бўйича тергов ва суд жараёнларини осонлаштириш мақсадида 2018 йил сентябр ойидан бошлаб «онлайн трансляция» интерактив хизматининг биринчи босқичи ишга туширилди.

Ҳаракатлар стратегияси билан боғлиқ ислохотлар доирасида **Прокуратура тизимида** ҳам бир қатор ўзгаришларни амалга оширишни назарда тутувчи бир қанча президент фармонлари ва қарорлар қабул қилинди. Коррупцияга қарши курашда прокуратура органлари фаолиятини очиқлиги ва шаффофлигини таъминлаш мақсадида, 2018 йил июнь ойида Бош прокуратура расмий веб-сайти (prokuratura.uz) ишга туширилди. Сайтда фуқароларни Бош прокуратурага қабул қилиш жадвали, Ўзбекистон мурожаатлари тўғрисидаги Қонун ҳужжатлари, Бош прокуратура мурожаатлар билан ишлаш бошқармаси ходимлари рўйхати, шунингдек, вилоят прокурорлари ва унга тенглаштирилган прокурорларнинг мурожаатлар билан ишлаш бўйича қатта ёрдамчилари тўғрисида маълумотлар берилган. Бош прокуратура ҳузуридаги Мажбурий ижро бюросининг суд ҳужжатларини ижро этишда мулкни электрон онлайн савдолар орқали сотиш жараёнини максимал автоматлаштириш, инсон омилини ва аукционларни ўтказишда ташқи аралашувни бартараф этиш мақсадида «E-IJRO AUKSION» ягона электрон савдо майдончаси жорий қилинди.

Яна бир эътирофга лойиқ жиҳат шундаки, ҳаракатлар стратегияси даврида энг катта қадамлардан бири Давлат органлари, жамоат ва фуқаролик жамияти институтлари ўртасидаги алоқа тизимида алоҳида эътибор қаратилгани бўлди. Давлат органлари ва фуқаролик жамияти институтларида юқори ахлоқий меъёрларни шакллантириш мақсадида кадрлар тайёрлаш ва уларни малакасини ошириш юзасидан ҳам бир қатор қонуний ҳужжатлари қабул қилинди. Ўзбекистон Республикаси Президенти ҳузурида Давлат хизматини ривожлантириш агентлиги ташкил қилинди. У давлат органлари ва ташкилотларида ходимларни бошқариш ва инсон

ресурсларини ривожлантириш соҳасида ягона давлат сиёсатини амалга ошириш учун масъул ҳисобланади¹.

Агентликка миллий кадрлар захирасини бошқариш, давлат фуқаролик хизмати лавозимларининг давлат реестрини юритиш, вакант лавозимларнинг ягона очиқ порталини ташкил этиш ва юритиш, давлат фуқаролик хизматчилари фаолияти самарадорлигини баҳолашнинг ўлчанадиган индикаторлари тизимини жорий этиш каби вазифалар юклатилди. Бундан ташқари, ушбу агентлик ҳузурида Давлат хизматини ривожлантиришни кўллаб-қувватлаш жамғармаси ташкил қилинди.

Бундан ташқари, Коррупция билан боғлиқ ҳуқуқбузарликларнинг олдини олиш бўйича олиб борилаётган ишларни такомиллаштириш мақсадида, **Ички ишлар вазирлиги** ҳуқуқбузарликларнинг олдини олиш Бош бошқармаси, Ички ишлар вазирлиги ҳузуридаги Жиноят қидирув бошқармаси таркибида коррупция ва иқтисодий жиноятларга қарши кураш бошқармаси тузилди.

Амалга оширилган ижобий ишларга қарамай, бугунги кунда Ўзбекистонда давлат ёки давлат хизмати соҳасида амалда бўлган ягона қонун йўқ.

Коррупцияга оид жиноятларни олдини олиш механизмининг янада такомиллаштириш учун 2017–2018 йилларда Коррупцияга қарши кураш бўйича давлат дастурининг 2-банди 2017 йил октябригача «Давлат хизмати тўғрисида»ги қонун лойиҳасини ишлаб чиқишни кўзда тутган эди. Қонун концепцияси 2017 йил декабрида Бандлик ва меҳнат муносабатлари вазирлиги томонидан ишлаб чиқилиши, тегишли қонун лойиҳаси билан биргаликда Вазирлар Маҳкамасига киритилиши, 2018 йилда қонун концепцияси ва лойиҳаси Адлия вазирлиги томонидан такомилга етказилиб, Президент администрациясига киритилиши, Президент администрациясида кўриб чиқиш натижалари бўйича Олий Мажлис Қонунчилик палатасига киритилиши кўзда тутилган эди. Мазкур лойиҳа давлат хизматлари органлари фаолиятининг барча соҳаларига тааллуқли бўлиб, у ҳамон муҳокамалар жараёнида.

Шунингдек, Коррупция учун жиноий жавобгарлик Конвенциясига (Страсбург, 1999 йил 27 январь), Коррупция учун фуқаролик-ҳуқуқий жавобгарлик Конвенциясига (Страсбург, 1999 йил 4 ноябрь) ва Халқаро тижорат битимларини амалга оширишда хорижий мансабдор шахсларни пора бериб сотиб олишга қарши курашиш Конвенциясига (Иқтисодий ҳамкорлик ва тараққиёти ташкилоти, 1997 йил 17 декабрь) қўшилиш масаласини кўриб чиқиш таклиф этилмоқда.

¹ <https://lex.uz/docs/4549998>.

Бундан ташқари, БМТнинг Коррупцияга қарши конвенциясида белгиланган хорижий давлат мансабдор шахсларига ва халқаро давлат ташкилотларининг мансабдор шахсларига пора бериш, юридик шахсларнинг жавобгарлиги ва бошқа коррупцияга оид жиноятлар учун жавобгарликни кучайтириш чораларини таъминлаш бўйича тегишли нормаларга миллий қонунчиликка имплементация қилиш бўйича норматив-ҳуқуқий ҳужжатлар лойиҳалари ишлаб чиқиш киритилмоқда.

Шу ўринда таъкидлаб ўтиш жоизки, 2010 йилдан буён Ўзбекистон Иқтисодий ҳамкорлик ва тараққиёт ташкилотининг коррупцияга қарши курашиш бўйича Истанбул ҳаракатлар режасида иштирок этмоқда. **2019 йил 21 март Парижда** Иқтисодий ҳамкорлик ва тараққиёт ташкилотининг коррупцияга қарши курашиш бўйича Истанбул ҳаракатлар режаси **мониторингининг тўртинчи босқичи** бўлиб ўтди, унинг натижаларига кўра халқаро экспертлар Ўзбекистон ушбу ташкилотнинг аввалги барча тавсиялари бўйича ютуқларга эришганлигини таъкидлашди. Мазкур мониторинг яқунлари бўйича берилган **47 та тавсияларни бажариш юзасидан 31.07.2019 йилда «Йўл харитаси» тасдиқланди¹.**

Хусусан, мазкур тавсиялар асосида Ўзбекистон Республикаси 2019 йилда Фуқаролик, оилавий ва жинсий ишлар бўйича ҳуқуқий ёрдам ва ҳуқуқий муносабатлар тўғрисидаги **МДХнинг Кишинев конвенциясига** (Кишинёв ш., 2002 йил 7 октябрь) **қўшилди.**

Ўзбекистон Республикасини ривожлантиришнинг бешта устувор йўналиши бўйича ҳаракатлар стратегияси асосида республикамизда коррупцияга қарши курашишда бир қатор қонун ҳужжатлари яратилиб, оммавий ахборот воситалари орқали, турли учрашувлар, давра суҳбатлари, тадбирларда алоҳида тушунтирилаётган бўлсада, коррупцияга қарши курашиш бўйича қонунчилигимизда мавжуд камчиликлар бартараф этилмаслиги оқибатида афсуски ҳали коррупциянинг кескин камайишига эришганимиз йўқ.

Масалан, Ўзбекистон Республикасининг 2017 йил 2 февралдаги «Коррупцияга қарши курашиш тўғрисида»ги Ўзбекистон Республикаси Қонунининг 27-моддасида «Юридик шахслар коррупцияга оид ҳуқуқбузарликларни содир этганлик учун қонунда белгиланган тартибда жавобгар бўлади» деб кўрсатилган бўлсада², Ўзбекистон Республикаси Жиноят кодексининг VI боби, 17-моддасида «Жиноят содир этгунга қадар ўн олти ёшга тўлган, ақли расо жисмоний шахслар жавобгарликка тортиладилар»

¹ Коррупцияга қарши кураш тармоғи Истамбул Ҳаракатлар Режаси (ИХР) доирасида Шарқий Европа ва Марказий Осиё давлатларининг 2016-2019 йилларда коррупцияга қарши кураш соҳасидаги ислохотлари Мониторинги. www.oecd.org/corruption/acn

² <https://lex.uz/docs/1449106>

деб кўрсатиб ўтилган ёки Жиноят кодексида **Юридик шахслар коррупцияга оид ҳуқуқбузарликларни содир этганлик учун жавобгарликка тортилиши тўғрисида аниқ кўрсатмалар белгиланмаган**¹.

Шунингдек, **ҳуқуқий атамалар** борасида Конвенция **мансабдор шахс** (public official) атамасини ишлатади. Конвенциянинг ўзбек тилига таржима қилинган ҳамда Бош Прокуратура веб-сайтида эълон қилинган вариантида мазкур атама **оммавий мансабдор шахс** сифатида таржима қилинган. Аммо Ўзбекистон қонунчилигида оммавий мансабдор шахс тушунчаси мавжуд эмас. Қонунчиликда **мансабдор шахс тушунчасига таъриф берилмаган бўлиб**, М.Рустамбоевнинг «Ўзбекистон Республикаси Жиноят кодексида шарҳлар» (Махсус қисм) китобида мансабдор шахс, унинг таркибига кирувчи масъул мансабдор шахс, ҳокимияти вакиллари ва бошқа тоифаларига таъриф берилган². Жиноят кодекси моддаларини талқин қилишда мазкур шарҳдаги тавсифларга амал қилиниб келинсада, Ўзбекистон қонунларига кўра у расмий шарҳ ҳисобланмайди ва норматив характерга эга эмас. Бундан ташқари, Жиноят кодексининг (ЖК) пора бериш ва пора олиш моддаларида мансабдор шахс атамаси ишлатилган бўлиб, мансабдор шахс атамасига шарҳда берилган тавсиф ва Конвенция талаб қилган атама тавсифи ўртасида тушунмовчиликлар баратараф этилмаган.

Эътиборга лойиқ яна бир жиҳат шундаки, халқаро стандартларга мувофиқ порахўрлик жинояти таркибининг муҳим элементларига аниқ таъриф бериб ўтилган бўлсада, миллий қонунчилигимизда ушбу элементлар кенгрок талқин этилмаганлиги коррупцияга оид жиноятларга холис баҳо беришда бир мунча қийинчиликлар туғдиради. Ана шундай коррупция жинояти таркибининг асосий элементларидан бири **номоддий бўлмаган фойдани** (моддий объект бўлмаган ва аниқ ўлчовга эга бўлмаган қимматликни) ёки пул билан боғлиқ бўлмаган ёки улардан иборат бўлмаган фойдани ҳам ўз ичига олади. **Ўзбекистон жиноят қонунчилигига эса ҳали ҳам поранинг предмети сифатида номоддий қимматликлар киритилмаган.**

Порахўрлик жиноятлари таркибининг навбатдаги зарурий элементи бу жиноятларнинг **учинчи шахслар манфаатлари** йўлида содир этилишидир. Бунда жиноятни криминализация қилишда фақат мансабдор шахс учун эмас, балки бошқа ҳар қандай жисмоний ёки юридик шахс учун ҳам моддий ёки моддий бўлмаган қимматликларни олишини англатади. Халқаро стандартларга кўра, учинчи томон ҳар қандай жисмоний ёки юридик шахс бўлиши мумкин.

Ўзбекистон Жиноят кодекси, порахўрликни учинчи шахслар манфаатлари фойдасига криминализация қилмайди, фақат мансабдор

¹ Ўзбекистон Республикаси Жиноят кодекси, VI боб, 17-модда.

² М.Рустамбоев. Ўзбекистон Республикаси Жиноят кодексида шарҳлар (махсус қисм). 553-б.

шахснинг ўзи порани олиши ёки бундай шахсга пора беришини жиноят деб тан олади. Шунингдек, Олий суд пленумининг «порахўрлик ҳолатлари бўйича суд амалиёти тўғрисида»ги қарорида ҳам порахўрликни учинчи шахслар фойдасига жиноий жавобгарликка тортиш масаласига тегишли эмаслиги таъкидланган¹.

Порага ваъда, таклиф ва ёки уни қабул қилиш. Коррупцияга оид навбатдаги муҳим элементпорага ваъда қилиш, таклиф қилиш ёки уни қабул қилиш предмети Европа иқтисодий ҳамкорлик ташкилоти Конвенцияси, Коррупция учун жиноий жавобгарлик тўғрисидаги Европа Кенгаши Конвенцияси ва БМТнинг коррупцияга қарши Конвенциясида тугалланган жиноят сифатида келтирилган. Ўзбекистон Жиноят кодексида мазкур жиноят криминализацияси масаласи ҳалигача ҳал этилмаган.

Коррупция билан боғлиқ жиноятларнинг навбатдаги элементларидан яна бири мансаб ваколатини суистеъмол қилиш учун жавобгарлик масаласи Жиноят кодексининг 205-моддасида кўриб чиқилган. Бу модданинг таҳлили унда коррупция омилининг мавжудлигини кўрсатса ҳам ушбу модда композициясининг мажбурий элементларидан бири бўлган «**жиддий зиён**» («существенный вред») тушунчасининг таърифи йўқлигидадир.

Истамбул ҳаракатлар режаси доирасидаги мониторинг давомида ушбу атама остида нима назарда тутилаётганлиги, ҳуқуқ-тартибот идоралари унинг мавжудлигини қандай аниқлаётганлиги хусусидаги саволга ҳеч қандай жавоб ола олмадилар.

Порахўрлик жиноятининг кейинги элементибу **таъсирни суистеъмол қилиш бўлиб**, БМТнинг коррупцияга қарши Конвенциясига кўра, ушбу қилмиш учун жиноий жавобгарликни ўрнатиш ихтиёрийдир. Европа Кенгашининг Коррупция учун жиноий жавобгарлик тўғрисидаги Конвенциясининг 12-моддасига кўра бу қилмиш учун жавобгарликни ўрнатиш бу аъзо давлатлар учун мажбурийдир. Истамбул ҳаракатлар режасида иштирок этувчи давлат учун (Ўзбекистон учун ҳам) криминализация қилиниши кераклиги таъкидланган бўлсада, бу борада ҳам миллий қонунчилигимизда аниқ қоидалар белгиланмаган.

Пул ювиш (легаллаштириш). Навбатдаги коррупция жиноятининг элементи пул ювиш (легаллаштириш) ҳақида Ўзбекистон Республикаси Жиноят кодексининг 243-моддасида сўз боради. Ушбу жавобгарликни қўллашнинг муайян жиҳатлари Ўзбекистон Республикаси Олий судининг 2011 йил 11 февралдаги «жиноий фаолиятдан олинган тушумларни легаллаштириш ҳолларида суд амалиётининг айрим масалалари тўғрисида»ги 1-сон қарорида

¹ <https://lex.uz/docs/1449106>.

белгилаб қўйилган. Аммо Истамбул ҳаракатлар режасида пул ювиш учун жавобгарликни Ўзбекистон Жиноят кодексида янада аниқ қоидалар билан мустаҳкамлаб қўйиш тавсия этилди.

Коррупция жиноятларини очишда эътиборга лойиқ бўлган яна бир муҳим элемент бу чет эл амалдорларининг порахўрлигидир. Жиноят кодексининг VIII бўлимида белгиланган таърифга кўра, чет эл мансабдор шахсининг таърифи мансабдор шахсининг умумий таърифига киритилган. Бу таъриф халқаро стандартларга тўла мос келмайди. Бу таъриф Конвенцияларда назарда тутилганидан анча тор бўлиб, ҳатто баъзи ўринларда коррупциянинг бу турига хос хусусиятлар кенг ёритилмаган.

Коррупцион жиноятларнинг бошқа таркибий хусусиятларига тўхталадиган бўлсак, Ўзбекистон Республикасида бир неча коррупцион ҳаракатлар, Ўзбекистон Республикаси Маъмурий жавобгарлик тўғрисидаги кодексга киритилганлиги ажабланарлидир¹. Хусусан, 61¹-модда (Нодавлат тижорат ташкилотининг ёки бошқа нодавлат ташкилотининг хизматчисини пора эвазига оғдириб олиш), 193¹-модда (Давлат органининг, давлат иштирокидаги ташкилотнинг ёки фуқаролар ўзини ўзи бошқариш органининг хизматчисини пора эвазига оғдириб олиш), 193²-модда (Давлат органи, давлат иштирокидаги ташкилот ёки фуқароларнинг ўзини ўзи бошқариш органи хизматчисининг қонунга ҳилоф равишда моддий қимматликлар олиши ёки мулкий манфаатдор бўлиши) каби ҳаракатлар учун маъмурий жавобгарлик халқаро стандартларга зид бўлиб, тегишли композициялар маъмурий жавобгарлик кодексидан олиб ташланиши ва Жиноят кодексига қамраб олиниши керак.

Халқаро стандартларга кўра, коррупция жиноятлари учун санкциялар самарали, мутаносиб бўлиши ва тўхтатувчи таъсирга эга бўлиши керак. Бундан келиб чиқиб ёндошадиган бўлсак, Республикамиз қонунчилигида кўзда тутилган санкциялар ҳам бир қанча камчиликлардан холи эмаслигига гувоҳ бўлишимиз мумкин. Ўзбекистон Республикаси Жиноят кодексининг 192¹⁰, 213–214-моддаларида коррупцион жиноятларга белгиланган санкцияларда халқаро меъёрларни тўлиқ ҳисобга олинмаган, чунки уларда озодликдан маҳрум қилиш шаклида жазо бериш назарда тутилмаган. Шунингдек, бунда жинойий жавобгарлик учун асос сифатида қараладиган «маъмурий преюдиция» каби салбий ҳолатни мавжудлиги ҳам, халқаро ҳуқуқий ёрдамни амалга ошириш учун тўсиқ бўлади.

Аҳамиятлиси шундаки, коррупцияга қарши курашда Истамбул ҳаракатлар режаси доирасидаги мониторинг экспертлари БМТнинг коррупцияга қарши Конвенциясини Ўзбекистон Республикаси Жиноят

¹ Ўзбекистон Республикаси маъмурий жавобгарлик тўғрисидаги кодекс, VII–XVI-боблар.

кодексининг 12-моддаси, 3-қисмида қайд этилгани каби халқаро шартнома деб ҳисоблаш мумкинми, деган саволга жавоб олишмаган.

Коррупция билан боғлиқ жиноятларда фойдаланилган ашёларни мусодара қилиш борасида ҳам бир қанча камчиликлар мавжуд. Жумладан, БМТ Конвенциясининг 31-моддасида коррупцион жиноятлардан олинган даромад ёки жиноят қуроли деб топилган ашёлар мусодара қилиниши кўзда тутилган. Бироқ Ўзбекистон Республикаси Жиноят-процессуал кодекси (ЖПК)нинг 211-моддаси 1 ва 5-қисмлари «мусодара ва мусодара қилиниши мумкин бўлган ашёлар» тушунчасини белгиламасдан, уни қўллаш тартибини тартибга солади. Ўзбекистон Республикасининг 16.10.2017 йилги Қонун билан ЖПКнинг 211-моддаси 1-бандига ўзгартириш киритган бўлсада, бу ўзгариш мусодара ва мусодара қилинувчи нарсалар масаласини ҳал қилмасдан, жиноят содир этиш учун ишлатилган мулкни ҳуқуқий эгаларининг кафолатларини амалга оширишга қаратилган. Ўз навбатида, Ўзбекистон ЖПКнинг 211-моддаси 5-банди ва 289-моддаси қоидалари ўзгаришсиз қолди.

Ўзбекистон ЖПКда «мусодара» тушунчасининг алоҳида таърифи йўқлигича қолмоқда. Ўзбекистон жиноят қонунчилигида ҳали ҳам мусодара қилиш таърифи, шунингдек, халқаро стандартларда талаб қилинадиган барча элементлар мавжуд эмас.

Ўзбекистон қонунчилигида жавобгарликнинг амал қилиш муддати суд ҳукми қонуний кучга киргунга қадар ҳисоблаб чиқилиши муаммолигича қолмоқда. Ўзбекистон қонунчилигида аксарият коррупцион жиноятларда жавобгарликни амал қилиш муддати сифатида 2 йил муддат келтириб ўтилган. Истамбул ҳаракатлар режаси мониторинги 4-босқичи якуний ҳисоботида жавобгарликнинг амал қилиш муддати сифатида 2 йил муддат кам эканлиги, коррупцион жиноятларни тергов қилиш ва жиноий жавобгарликка тортиш учун етарли вақтни таъминлаш мақсадида жавобгарликни амал қилиш муддати камида 5 йил бўлиши таъкидланган.

Жавобгарликдан озод бўлиш. ЖКнинг бир неча нормаларида (192⁹, 211, 212, 213-моддалар) порахўрлик билан боғлиқ қилмишни содир этган шахс жиноий ҳаракатлар содир этилганидан кейин бу ҳақда ўттиз сутка ичида ўз ихтиёри билан арз қилса, чин кўнгилдан пушаймон бўлиб, жиноятни очишда фаол ёрдам берган бўлса, у жавобгарликдан озод этилади. Бу муддат халқаро стандартлар бўйича муаммоли ҳолатдир. 30 суткалик давр жуда узок ва амалда уни қайси нуқтадан ҳисоблаш кераклигини аниқлаш қийин бўлиши мумкин. Шунингдек, «Чин кўнгилдан пушаймон бўлиб, жиноятни очишда фаол ёрдам бериш» элементлари Жиноят кодексида ҳам, Олий суд Пленуми қарорида ҳам аниқ баён этилмаган ва шу сабабли амалиётда ихтиёрий қўлланилиши мумкин. Энг ачинарлиси айбдор ўз қилмишига амалда пушаймон бўлганлиги муносабати билан жавобгарликдан озод бўлишини

(ЖК, 66-модда) коррупцион жиноятларга қўлланилаётганлиги халқаро стандартларга жавоб бермайди.

Хулоса қилиб айтганда, бугунги кундан коррупцияга қарши курашишда самарали натижага эришиш учун қуйидагилар ҳал этилиши лозим бўлган масалалар сирасига киради:

1. Ўзбекистонда давлат хизмати соҳасида ҳали ҳам қонуний кучда бўлган ягона қонун мавжуд эмас;

2. Манфаатлар тўқнашувининг олдини олиш тўғрисидаги қоидалар қонун ҳужжатларига киритилган бўлсада, уларни тўғри қўллаш янада тартибга солишни талаб қилади, шу жумладан, интизомий жазо чоралари билан чекланмаслиги керак бўлган жавобгарлик чораларини кенгайтириш зарур;

3. Бошқа коррупцияга қарши воситаларни такомиллаштириш керак. Мисол учун, хулқ-атвор қоидаларини самарали қўллаш устидан назоратни таъминлаш тавсия этилади;

4. Ўзбекистон Республикаси томонидан БМТ Бош Ассамблеясининг 106-ялпи мажлисида 34/169-Резолюцияси билан 1979 йил 17 декабрда қабул қилинган «**Ҳуқуқий тартиботни сақлаш бўйича мансабдор шахсларнинг хулқ-атвор Кодекси**» ва БМТ Иқтисодий ва Ижтимоий Кенгаши резолюцияси билан 1989 йил 24 майда қабул қилинган «**Ҳуқуқий тартиботни сақлаш бўйича мансабдор шахсларнинг хулқ-атвор Кодексини самарали амалга оширилиши учун раҳбарий принциплар**»ини ратификация қилиш тавсия этилади.

Бунда барча ҳуқуқни муҳофаза қилиш органлари ходимларини танлаб, ҳукуматлар, шунингдек, минтақавий ва минтақалараро даражаларда самарали тажриба алмашиш орқали таълим ва ўқитишга катта аҳамият берилса, улар учун етарли иш ҳақи ва тегишли иш шароитлари таъминланса, ички интизомни ва ташқи назоратни таъминлашнинг самарали механизмлари яратилса, жамият аъзоларининг уларга қарши шикоятларини қабул қилиш ва кўриб чиқиш учун юқорида кўрсатилган механизмлар асосида аниқ қоидалар ишлаб чиқилса ҳамда бундай қоидалар мавжудлиги жамоатчиликка маълум қилинса маълум даражада коррупцияга чек қўйилади;

5. Давлат хизматчиларининг активлари ва мулкий манфаатларини декларация қилиш тўғрисидаги нормалар тўлиқ эмас;

6. Суд тизимида иерархия сақланиб қолмоқда, судлар раисларига, судьяларга сиёсий органлар ва прокуратура ортиқча таъсир кўрсатади, судьяларнинг ҳақиқий мустақиллиги ҳалигача таъминланганича йўқ;

7. Ўзбекистонда маъмурий юстицияни ривожлантириш, аҳолига ҳуқуқий ёрдам кўрсатиш тизимини яратиш, Омбудсман институтини кучайтириш билан прокурорларнинг назорат ваколатларини қисқартириш ёки максимал даражада қисқартириш керак. Бундан ташқари, прокуратура

ваколатидан ўзига хос бўлмаган функцияларни чиқариб ташлаш, тегишли ваколатларни ижро этувчи органларга топшириш керак;

8. Давлат харидлари соҳаси коррупция хавфи юқори бўлган соҳа бўлиб қолмоқда. Шу сабабли, давлат харидларини ташкил этиш ва тартибга солишнинг янги тизимини қайтадан кўриб чиқиш лозим;

9. Электрон воситаларини жорий этиш ва янада кенгайтириш, аҳолига хизмат кўрсатиш ва ахборот беришда замонавий технологиялардан фойдаланишга қаратилган саъй-ҳаракатлар коррупцияга қарши ижобий таъсирга эга;

10. Коррупцияга қарши курашиш халқаро стандартларини Ўзбекистон Республикаси Жиноят кодекси, Жиноят-процессуал кодекси ва бошқа қонун ҳужжатларига имплементация қилиш лозим.

Шулар билан бир қаторда, мамлакатимизда бугунги кунда коррупцияга қарши курашиш соҳасида ҳуқуқий муносабатларни тартибга солиш, ушбу соҳадаги чора-тадбирлар самарадорлигини ошириш, ушбу иллатни илдизи билан йўқ қилиш, жамиятда коррупцияга қарши мурасасиз муносабатни қарор топтиришда идоралараро ҳамкорликни янада ривожлантириш, давлат бошқаруви органларининг коррупцияга қарши фаолиятига замонавий ахборот-коммуникация технологиялари, жумладан, видеокузатув тизимлари, электрон ҳисоб-китоб ва алмашинув, идоралараро маълумотлар базаларини кенг жорий этиш муҳим аҳамиятга эга.

**МАККАМБАЕВ
ПУЛАТ АБДУТАЛИПОВИЧ**

Ведущий научный сотрудник Института
государства и права Академии наук
Республики Узбекистан

ОПЫТ ИНТЕГРАЦИОННОГО СОТРУДНИЧЕСТВО НЕЗАВИСИМЫХ ГОСУДАРСТВ ЦЕНТРАЛЬНОЙ АЗИИ

Проводя анализ процессов сотрудничества, происходивших в первой половине 90-х годов XX в. на постсоветском пространстве, особо следует остановиться на специфике их проявления в Центральноазиатском регионе. Это обусловлено наличием как внешних, так и внутренних факторов, влиявших на развитие обстановки в новых независимых государствах Центральной Азии. К числу основных внешних факторов следует отнести приход 27 апреля 1992 г. к власти в Афганистане коалиции моджахедов во главе с Сибгатллой Моджаддеди после падения режима М. Наджибуллы. Изменение ситуации в данной стране оказало негативное влияние на дальнейшее развитие межтаджикского конфликта, который из общественно-политического

противостояния (1990-1992 гг.) перерос в стадию гражданской войны (1992-1997 гг.).

Указанные дестабилизирующие обстоятельства существенным образом сказались на внешнеполитической и внешнеэкономической деятельности центральноазиатских государств, которые в условиях обретения независимости должны были, в первую очередь, сосредоточиться на решении своих внутренних проблем, связанных с диверсификацией национальных экономик и созданием цивилизованных социально-экономических условий для развития общества и жизнедеятельности своих граждан. Вместо этого им пришлось значительные дипломатические усилия и финансовые ресурсы концентрировать на решении задач по достижению примирения в Афганистане и Таджикистане, а также для реорганизации своих вооруженных сил и укрепления охраны государственной границы с указанными странами.

В своем становлении и развитии объединения Центральноазиатского региона прошли несколько этапов. Каждый из них характеризовался осуществлением комплекса взаимосвязанных мер, направленных на создание новой формы взаимного сотрудничества между странами региона в целях осуществления кардинального преобразования существующей у них системы социалистического хозяйствования и перевода ее на рыночные отношения.

На первом этапе становления регионального объединения (январь 1993 г. – июнь 1994 г.) государства пришли к соглашению о создании Центральноазиатского регионального содружества (ЦАРС).

В середине января 1993 г. в Алматы была проведена встреча экспертов центральноазиатских правительств, перед которыми была поставлены задачи изучения экономических возможностей, поиска путей урегулирования взаимных противоречий, определение первоочередных вопросов сотрудничества и создание механизма, регулирующего взаимоотношения внутри нового объединения¹.

Исследуя сотрудничество государств Центральной Азии в период с лета 1993 г. по осень 1996 г. следует отметить, что на эти процессы существенное негативное влияние оказывали интернационализация межтаджикского конфликта и развязывание активной подрывной деятельности на таджикско-афганской государственной границе.

Российские эксперты, анализируя перспективы нового регионального объединения, пришли к мнению, что «попытки создания экономического союза между государствами Центральной Азии на сегодняшнем этапе были достаточно успешными... Но если такой союз весьма выгоден и для

¹ См.: Таксанов А. Интеграционный процесс в среднеазиатских республиках // <http://www.proza.ru/2010/03/06/125>.

Узбекистана, и для Казахстана, то Москве он, по-видимому, таковым не кажется. Создание мощного, независимого экономического блока центральноазиатских государств весьма больно ударит, прежде всего, по промышленным интересам России в Центральной Азии. Так, и по сей день неконкурентоспособные на европейском и мировом рынке автомобили «ВАЗ» и многие другие товары машиностроения следуют в направлении Центральной Азии, которая вынуждена поглощать их, поскольку ее государства каждое в одиночку не в состоянии осуществить переориентацию на иные рынки»¹.

Участовавшие в международной конференции «Проекты сотрудничества и интеграции для Центральной Азии: сравнительный анализ, возможности и перспективы» эксперты, к основным слагаемым, характеризующим общую потребность центральноазиатских государств в региональном сотрудничестве, относят три компонента. Во-первых, взаимозависимость геополитических интересов стран, обусловленную географическим положением региона в самом сердце материка, по соседству со всеми континентальными центрами силы, что делает его крайне важным в военно-стратегическом и транспортно-коммуникационном отношении (касающихся как каждого государства Центральной Азии, так и всего региона в целом), а также реально существующей для всех государств общностью современных угроз (международный терроризм, религиозный экстремизм, наркотрафик, нелегальный оборот оружия, международная преступность), имеющих трансграничный характер. Во-вторых, ресурсная взаимозависимость экономик центральноазиатских стран, вызванная наличием целостных региональных источников водноэнергетических, углеводородных и иных природных ресурсов, районированием различных видов сельскохозяйственной продукции, существованием большой коммуникационной зависимости для осуществления выхода на международные рынки. В-третьих, существованием для государств региона общности задач развития, которая детерминируется общим транзитным характером развития стран Центральной Азии, необходимостью создания стабильных политических режимов, конкурентоспособной экономики, развитого научно-технического потенциала и, на этой основе, достижения социального и экологического благополучия. При этом важной основой, мобилизующей страны региона к осуществлению сотрудничества, служат историческая общность различных народов, проживающих на протяжении

¹ Узбекистан и Казахстан: а почему бы не объединиться, даже если все остальные этого не очень хотят? Узбекистан в декабре 1993 – январе 1994 года // <http://igpi.ru/monitoring/1047645476/jan1994/Uzbekistan0194.htm>.

многих веков на данной территории, их культура, язык, религия, традиции, родственные связи, потеря которой была бы непростительной ошибкой¹.

Оценивая геополитические перспективы центральноазиатского сотрудничества, отечественный политолог Ф. Толипов, подчеркивает, что «Вместе с тем очевидна и бесперспективность поиска странами... односторонних, а не общих преимуществ от своего геополитического положения в условиях сухопутной замкнутости и удаленности от морских портов. Ни одна из них не самодостаточна в геополитическом смысле. В прошлом все они – объекты «большой игры», сами теперь ставшие субъектами этой игры. Но они могут вновь оказаться объектами, если их нынешняя геополитическая несамодостаточность не будет ими вместе понята и преодолена»².

Кыргызстанский исследователь В.У. Чиналиев, анализируя основные направления развития данного объединения, приходит к выводу, что «Главной целью содружества, как было определено при его создании, являлось осуществление региональной экономической интеграции путем формирования общего экономического пространства и создания единого регионального рынка, введения единых налогов и пошлин, согласованных цен, а также интегрирования стран в трансазиатскую Организацию Экономического Сотрудничества (ОЭС), созданную еще в 60-е гг. Ираном, Пакистаном и Турцией, что в принципе содействует развитию экономики и торговли, инфраструктуры и, что особенно важно для государств Центральной Азии, создает новые коммуникационные возможности, в том числе доступ к морским портам этих государств... Однако в силу центробежных тенденций, проявившихся в то время, дальнейшего развития эти планы не получили»³.

Давая оценку низкой экономической эффективности всестороннего сотрудничества в рамках ЦАРС, казахстанский эксперт Н.Органбаев, отмечает, что «...в начале своего самостоятельного плавания центральноазиатские республики предпринимали попытки объединиться между собой, в ущерб СНГ. Действительно, эти страны имеют гораздо больше общих черт в политическом устройстве, экономике и культуре, чем государства – члены Содружества... Однако, как считают эксперты, поскольку государства производили (и до сих пор производят) во многом одинаковую номенклатуру продукции, которая может быть экспортирована на внешние рынки, то неизбежно это обстоятельство приводило к конкурентной борьбе между ними,

¹ См.: В Таджикистане прошла международная конференция об интеграции в Центральной Азии // <http://www.arba.ru/news/2368>.

² Толипов Ф. Центральная Азия – это пять "станов" полемика с казахскими евразийцами//Центральная Азия и Кавказ. – Стокгольм: 2006. –№2 (44). 20-с.

³ Чиналиев В.У. Формирование Центральноазиатского союза: проблемы развития//http://journals.manas.edu.kg/reforma/oldarchives/1999-4-4/15_1318-3843-1-PB.pdf.

сводя на нет любые амбициозные, но оторванные от реальности интеграционные планы. Нехватка капитала в центральноазиатских республиках также не позволила им развивать активное сотрудничество в актуальной для них инвестиционной сфере. В рамках ЦАРС было подписано несколько сот различных соглашений, договоров и т.д., подавляющее большинство которых не нашло никакого воплощения в реальной жизни»¹.

Российский исследователь М.О. Дмитриева, одной из существенных причин, объясняющих нереализованность регионального сотрудничества, видит в многовекторности внешнеполитического курса центральноазиатских государств. Она пишет, что «Новые независимые государства, как уже отмечалось, очень дорожили своим суверенитетом и ради его сохранения были вынуждены балансировать между глобальными игроками, проявлявшими интерес к региону. Результатом такой ситуации стало декларирование многовекторной внешней политики (Казахстан) и позиции нейтралитета (Туркменистан). А.Д. Богатуров назвал такую линию поведения «потенциальным, или отложенным, нейтралитетом». По мнению аналитиков, этот принцип стал после распада СССР «системообразующим элементом международных отношений в Центральной Азии». Д. Малышева определила такую линию поведения государств ЦА, как стратегию «плавающих партнерств», которая заключается в том, что «они используют «временных союзников» по конкретным тактическим вопросам и, отчаянно маневрируя между Москвой, Вашингтоном, европейскими столицами и Пекином, пытаются извлекать собственную выгоду из существующих между этими внешними игроками противоречий». Избранный центральноазиатскими республиками путь многовекторного устройства внешнеполитического курса, однако, препятствует установлению внутрирегиональных связей»².

Проведенный анализ процесса формирования Центральноазиатского регионального содружества позволяет высказать следующие основные выводы об особенностях создания данного объединения.

Во-первых, попытка создания Центральноазиатского регионального содружества является первой международно-правовой инициативой глав новых независимых государств Центральной Азии, направленная на восстановление экономических связей стран региона. Несмотря на то, что ЦАРС не получило своего классического институционального оформления, оно стало важной международной площадкой для обсуждения и решения важных военно-политических и экономических региональных проблем. В

¹ Органбаев Н. Центральная Азия: перспективы сотрудничества. Внешнеэкономическая зависимость стран региона от России по-прежнему ощутима//<http://russkie.org/index.php?id=6966&module=printnews>.

² Дмитриева М.О. Становление Центрально-азиатского региона и интегральные проекты России// Гуманитарные исследования в Восточной Сибири и на Дальнем Востоке. – М., 2013. – №6. 30-с.

использованном наименовании – «Центральноазиатское региональное содружество» (ЦАРС), прослеживается стремление подчеркнуть, что государства – участники данного объединения являются членами Содружества Независимых Государств, и представляют его центральноазиатскую региональную подсистему, в которой, так же как и в самом Содружестве, основу сотрудничества составляли дружественные отношения между государствами.

Во-вторых, государства – участники данного объединения одними из первых на постсоветском пространстве выступили с инициативой формирования единого рынка, так как их экономики наиболее сильно пострадали от разрыва межреспубликанских торгово-экономических связей. Это обуславливалось тем, что производства, расположенные на их территориях, не были в состоянии выпускать конкурентоспособную продукцию для экспорта, а внутренние рынки были зависимы от импорта продовольствия и предметов первой необходимости. Указанные обстоятельства стали причиной того, что центральноазиатские страны больше всех пострадали от разразившегося экономического кризиса, вызванного распадом бывшего Советского Союза.

В-третьих, лидеры новых независимых государств Центральной Азии, неудовлетворенные темпами решения вопросов экономического взаимодействия в рамках СНГ, были вынуждены искать альтернативные формы сотрудничества для скорейшего решения проблем, связанных с насыщением внутренних рынков товарами и восстановлением деятельности простаивающих производств. Попытки государств – участников Содружества, реализовать в сентябре 1993 г. идею создания Экономического союза (по подобию концепции развития Европейского Союза), предполагавшую поэтапное формирование ассоциации свободной торговли, таможенного объединения, общего рынка и валютного (денежного) союза, не принесли положительного результата. Это стало следствием того, что его инициаторы не учитывали реалии состояния экономик государств – участников СНГ и выбранные ими модели общественно-политического и социально-экономического развития.

В-четвертых, необходимость принятия мер по организации регионального сотрудничества обуславливалась развитием внутривнутриполитической ситуации в Таджикистане, которая в случае непринятия совместных коллективных миротворческих действий могла оказать негативное влияние на обстановку в сопредельных центральноазиатских странах, в первую очередь в Узбекистане и Кыргызстане, что нашло свое подтверждение в последующие годы. Сегодня уже очевидно, что Таджикистан без военно-политической поддержки России и центральноазиатских государств не смог

бы противостоять внешним силам, осуществлявшим разведывательно-подрывную деятельность через таджикско-афганскую границу, охранявшуюся Пограничными войсками Российской Федерации. Активная внешнеполитическая деятельность центральноазиатских государств, предпринимавшиеся в рамках СНГ и Центральноазиатского регионального содружества позволила привлечь внимание международного сообщества к проблеме межтаджикского конфликта и кризисной ситуации на таджикско-афганской государственной границе.

Таким образом, Центральноазиатское региональное содружество стало важным международным форумом для обсуждения и решения, важных военно-политических и экономических региональных проблем. Несмотря на незначительный период своего функционирования, оно заложило основу для последующих объединений государств Центральной Азии.

**БОРотов АЛИШЕР
ХОМИДОВИЧ**

Тошкент давлат юридик университети
мустақил тадқиқотчиси

ХУСУСИЙ МУЛКНИ ҲИМОЯ ҚИЛИШ СОҲАСИДА МИЛЛИЙ ҚОНУНЧИЛИК ИЕРАРХИЯСИ: МАЪМУРИЙ ҲУЖЖАТЛАРДАН – ҲУҚУҚАРИК-ҲУҚУҚИЙ ТАРТИБГА СОЛИШГА

Ўтган йиллар сарҳисоби шуни кўрсатмоқдаки, Конституция берган имкониятни ҳар бир шахсинг, оиланинг мулкдор бўлишида, тадбиркор бўлишида кўраяпмиз. Бугун бўш ўтирадиган давр эмаслигини ҳамма ҳис қилиб, ўзидан ўтказиб бўлди. Мулкдорликка, тадбиркорликка шунчалар ташкилий-ҳуқуқий, моддий-маънавий шароитлар яратилдики, фақат меҳнат қилиш, изланиш, соҳага инновацион ғоялар ва технологияларни яратиш пайти келди. Мулкдор ўз ҳуқуқларининг устуворлиги таъминланаётганини ҳис қилмоқда. Яъни, мулкдорнинг давлат органлари билан ўзаро муносабатларида мулкдор ҳуқуқларининг устуворлиги принципига кўра, қонун ҳужжатларидаги хусусий мулк ҳуқуқини амалга ошириш билан боғлиқ ҳолда юзага келадиган барча бартараф этиб бўлмайдиган зиддиятлар ва ноаниқликлар мулкдорнинг фойдасига талқин этилади. Бу борада шундай тартиб ўрнатилдики, хусусийлаштириш натижалари қайта кўриб чиқилмайди ва бекор қилинмайди. Мамлакатимиз Президенти Олий Мажлисга Мурожаатномасида қайд этганидек, «Бу борада ишбилармонларнинг ҳақ-ҳуқуқларини, айниқса, хусусий мулк дахлсизлигини таъминлаш – барча даражадаги давлат органларининг асосий вазифаси бўлиши лозим»¹.

¹ // <https://president.uz/uz/lists/view/4057>.

Шу маънода хусусий мулк ва унинг ҳимояси йўлида амалга оширилаётган ислохотларнинг таҳлили шуни кўрсатадики, давлат мустақиллигининг ўтган дастлабки чорак асри мобайнида бу борада, тан олиш керак, маъмурий ҳужжатлар доминант бўлиб келди. Аслида предмет ва масаланинг моҳиятида мулкрий муносабатлар ётибди. Бинобарин, у тўғридан-тўғри фуқаролик-ҳуқуқий муносабатлар эди. Аммо мустақилликнинг илк ийлари собиқ Иттифоқнинг иқтисодий ричагларида, тартиб-таомилларидан айро тушиб бўлмади. Ўша давр учун хоҳлаймизми-йўқми, давлат иқтисодий муносабатларда ҳукмрон эди. Айтиш мумкинки, жамиятдаги якка ва ягона қудратли мулкдор ҳисобланган давлат эди. Давлат ҳаттоки, фуқаролик-ҳуқуқий муносабатларнинг субъекти сифатида тан олинмаган эди. Ахир, жамиятдаги мавжуд мол-мулкнинг 92 фоизини давлат (умумхалқ) мулки ташкил этганидан кейин бошқача бўлиши мумкин ҳам эмасди-да¹.

Давлат мустақиллигининг қўлга киритилиши ижтимоий-сиёсий соҳада бўлгани каби иқтисодий муносабатларни, иқтисодий соҳани ҳам тубдан ўзгартириб юборди. Зеро, бу икки жиҳат бир-бирин тўлдириши лозим эди. Шундай бўлди ҳам. 1992 йил 8 декабрда мамлакат Асосий қонуни – Конституция қабул қилинди. Унда «ҳар бир шахс мулкдор бўлишга ҳақли» экани, «бозор муносабатларини ривожлантиришга қаратилган Ўзбекистон иқтисодиётининг негизини хилма-хил шакллардаги мулк ташкил этиши, давлат истеъмолчиларнинг ҳуқуқи устунлигини ҳисобга олиб, иқтисодий фаолият, тадбиркорлик ва меҳнат қилиш эркинлигини, барча мулк шаклларида тенг ҳуқуқлилигини ва ҳуқуқий жиҳатдан баб-баравар муҳофаза этилишини кафолатлаши, хусусий мулк бошқа мулк шакллари каби дахлсиз ва давлат ҳимояси экани, мулкдор фақат қонунда назарда тутилган ҳолларда ва тартибдагина мулкидан маҳрум этилиши мумкин»лиги қатъий нормаланди.

Ушбу бош қонидани таъминлаш йўлида ўтган йиллар мобайнида талай қонун ости ҳужжатлари қабул қилинди, ҳаётга татбиқ қилинди. Афсуски, улар аксарият маъмурий тусда бўлиб, фуқароларни том маънода мулкдорлик кайфиятини шакллантиришга, уларда ўзи ишлаб чиқараётган маҳсулотни эркин реализация қилишга имкон бермасди. Давлатнинг ўзига хос бюрократияси мавжуд эди. Дарҳақиқат, иқтисодчиларнинг фикрича, давлатнинг иқтисодиётга ҳаддан ташқари аралашувида давлат бюрократияси ҳам ётади. Давлат бюрократияси давлатнинг иқтисодиётга аралашувини кучайтириш орқали назоратни оширишга ҳаракат қилади. Оқибатда, давлат

¹ Суханов Е.А. Лекции о праве собственности. –М., Юрид. лит., 1991. 239 с.

бюрократияси ўзининг «воситачилик» ҳақини олади. Манбаларда давлат томонидан иқтисодиётни тартибга солиш бўйича жаҳон мамлакатлари тажрибасида турли ёндошувларни кузатиш мумкинлиги қайд этилади. Хусусан, АҚШ ва Буюк Британия иқтисодий моделларида «давлатнинг иқтисодиётга энг кам аралашуви» йўли изчил равишда ўтказилади, давлат мулкчилигининг ҳиссаси кам бўлган бундай шароитда иқтисодиётга давлат аралашувининг турли шаклларидан фойдаланилади. Бунда қўлланиладиган воситалар хусусий сектор ривожланиши учун шароит яратади¹.

Конституция нормасида белгиланган иқтисодий фаолият, тадбиркорлик ва меҳнат қилиш эркинлигининг давлат кафолатлари Ўзбекистон Республикасининг Фуқаролик, Меҳнат, Солиқ ва Божхона кодексларида, шунингдек «Хусусий мулкни ҳимоя қилиш ва мулкдорлар ҳуқуқларининг кафолатлари тўғрисида»ги, «Тадбиркорлик фаолияти эркинлигининг кафолатлари тўғрисида»ги, «Тадбиркорлик фаолияти соҳасидаги рухсат бериш тартиб-таомиллари тўғрисида»ги, «Оилавий тадбиркорлик тўғрисида»ги, «Аҳолини иш билан таъминлаш тўғрисида»ги, «Меҳнатни муҳофаза қилиш тўғрисида»ги Қонунларда янада ривожлантирилди.

Мамлакатимизда тадбиркорлик эркинлиги учун иқтисодий ва ҳуқуқий шарт-шароитлар яратилди, бу эса яқка тартибдаги тадбиркорлар, кичик корхона ва микрофирмалар, фермер ва деҳқон хўжаликлари учун кучли рағбатлантириш ва кафолатлар тизимини яратиш орқали ишлаб чиқилмоқда. Ушбу имтиёзлар ва кафолатлар: солиқ солишнинг соддалаштирилган тартибини қўллашда намоён бўладиган тадбиркорлик тузилмаларини яратиш, тадбиркорлик тузилмаларининг кредит ресурсларига доимий кириш механизмлари сифатида статистик ҳисоботларни оптималлаштириш; хом ашё ресурсларига кириб боришларини кенгайтириш; тадбиркорлик тузилмалари учун кадрларни тайёрлаш ва қайта тайёрлашни ташкил қилиш; иқтисодиёт тармоқлари эҳтиёжларини ҳисобга олган ҳолда таълим соҳалари ва мутахассисликлар бўйича ўқув дастурларини такомиллаштириш; кадрлар малакасини ошириш ва қайта тайёрлаш, уларнинг иқтисодий ва ҳуқуқий маданиятини юксалтириш бўйича доимий курсларни ташкил этишдан иборат.

Маълумки, кейинги йилларда мамлакатимизда ҳам давлат мулки объектларининг катта қисми давлат тасарруфидан чиқарилди ва хусусийлаштирилди. Бу ҳолат мулк ҳуқуқининг субъекти сифатида давлат мақомини белгилашда энг асосий омиллардан бирига айланди. Зеро, бир пайтлар жамиятдаги яқка ва ягона қудратли мулкдор ҳисобланган давлат мол-

¹ Эркаев Б.А., Каримова Г.И., Абулқосимов Ҳ.П. Бозор иқтисодиётини давлат томонидан тартибга солиш воситалари. –Тошкент: Шарқ, 1996. 22-б.

мулки бозор қонуниятларига мувофиқ равишда мулкдорлар қўлига топширилди ва бу ўз навбатида талаб ва таклиф, рақобат каби бозор иқтисодиётининг энг муҳим қонуниятларини жамиятда амал қила бошлашига олиб келди. Шу билан бирга, хусусийлаштириш ва давлат тасарруфидан чиқариш ижтимоий ҳаётнинг кўплаб соҳаларида давлат монополиясининг барҳам топишига ва соғлом рақобатнинг шаклланишига ҳамда давлатнинг мулкдорлик мавқеи тубдан ўзгаришига олиб келди. Масалан: алоқа, тиббий хизмат, ҳуқуқий хизмат каби хизмат кўрсатиш соҳаларидаги кўплаб ташкилотларнинг ва мол-мулкларнинг хусусийлаштирилиши бу соҳаларни жадал суръатларда ривожлантиришга замин яратди. Мазкур ҳолатлар, эндиликда мулк ҳуқуқининг субъекти сифатида давлатнинг мақоми фуқаролик ҳуқуқи бошқа субъектларининг мулкдорлик мақоми билан тенглашиб бораётганини англатади. Зеро, бозор муносабатлари шароитида маблағлар ва захиралар (ресурслар) ни тақсимлаш ва қайта тақсимлаш, иқтисодиётни тўғри ташкил этишда етакчи омил ҳисобланади¹.

Кўриниб турибдики, хусусийлаштириш соҳасида бундай тадбирларнинг амалга оширилиши давлатнинг мулкдорлик мақоми муайян соҳаларга йўналтирилиши асосий мақсад қилиб қўяди. Бунда давлат илгаригидек, мамлакатдаги ягона мулкдор эмас, давлат ва жамият эҳтиёжларини ифода этувчи, мамлакатни бошқариш ва халқ фаровонлигини таъминлаш мақсадида мол-мулкка эгалик қилувчи, ундан фойдаланувчи ва тасарруф этувчи субъект сифатида намоён бўлади.

Таъкидлаш лозимки, Республикада бозор иқтисодиёти муносабатлари шакллана бошлаган пайтдан бошлаб, давлатнинг мулкдорлик мавқеи сезиларли даражада ўзгарди. Эндиликда давлатнинг мамлакатдаги барча мол-мулкларга нисбатан монопол ҳуқуқи секин-асталик билан барҳам топиб бормоқда.

Бу борада 1995 ва 1996 йилларда тасдиқланиб, 1997 йилнинг 1 мартида амалга киритилган Фуқаролик кодекси ўзига хос қадам бўлди. Унда хусусий мулкнинг легал таърифи эътироф этилди: «Хусусий мулк ҳуқуқи шахснинг қонунчиликка мувофиқ тарзда қўлга киритган мол-мулкка эгалик қилиш, ундан фойдаланиш ва уни тасарруф этиш ҳуқуқидир. Хусусий мулк бўлган мол-мулкнинг миқдори ва қиймати чекланмайди». Бозор муносабатларининг ўзига хос Конституцияси бўлган – Фуқаролик кодекси ўтган йиллар мобайнида ўз миссиясини бажариб келмоқда.

¹ Дианов Д.В., Сулов Д.А. О соотношении экономических и правовых проблем оценки национального имущества // Юрист. 2015. – №3. 15-с.

Шунингдек, бу борадаги ҳуқуқ нормалари ҳақида сўз кетганда, «Хусусий мулкни ҳимоя қилиш ва мулкдорлар ҳуқуқларининг кафолатлари тўғрисида»ги Ўзбекистон Республикаси Қонунни ҳам тилга олиш лозим. Қонуннинг 2-моддаси учинчи қисмида мулк дахлсизлиги эълон қилинди. Ушбу норма принципиал аҳамиятга эгадир, чунки мулк дахлсизлиги таъминланмас экан, мулкдорларнинг ваколатларига оид барча қоидалар, мулкрий муносабатларни тартибга солувчи барча нормалар аҳамиятсиздир.

Мулк дахлсизлиги институтининг норматив-ҳуқуқий мазмуни кўп қиррали бўлиб, у қуйидагиларни ўз ичига олади: барча учун хўжалик фаолияти ва бошқа фаолиятни амалга оширишда тенг ҳуқуқларни бериш ҳамда мулкчиликнинг барча шакллари ривожлантириш учун тенг ҳимоя ва тенг шароитларни яратиш. Бу мулк ҳуқуқининг барча субъектлари қонун ва суд олдида тенглиги, давлат томонидан бир хил қўллаб-қувватланиш ҳуқуқини (банкдан кредит олиш, кичик бизнес ва хусусий тадбиркорликни ривожлантириш учун имтиёзлар ва преференциялар) англатади.

Мамлакатнинг ижтимоий-сиёсий ва социал-иқтисодий тараққиёти соҳасидаги мустақилликка эришилгандан буён амалга оширилаётган ислохотларнинг энг муҳим устувор йўналиши давлат тасарруфидан чиқариш ва хусусийлаштириш жараёнларини изчил чуқурлаштиришдан иборат бўлди. Шундай қилиб, хусусий тадбиркорликни янада ривожлантириш учун қулай шарт-шароитлар яратиш, давлат мулки объектларини сотиш тартиб-таомилларини янада соддалаштириш ва бу жараённи жадаллаштириш, уларни хусусийлаштиришда бюрократик тўсиқларни бартараф этиш, хусусий мулк қилиб сотилган объектларда рақобатбардош товарлар ишлаб чиқариш ва хизматлар кўрсатишни ташкил этиш мақсадида Ўзбекистон Республикаси Президентининг «Тадбиркорлик мақсадларида фойдаланиш учун давлат мулки объектларини сотишни жадаллаштириш ва унинг тартиб-таомилларини янада соддалаштириш чора-тадбирлари тўғрисида» 2017 йил 17 январдаги ПФ-4933-сон Фармони қабул қилинди¹.

Соҳада амалга оширилаётган ислохотларнинг навбатдаги раундида давлат иштирокидаги корхоналарда истеъмолчига йўналтирилган замонавий бошқарув усуллари, очиклик, шаффофлик ва бозор тамойилларини жадал жорий этиш, таннархни пасайтириш орқали даромадларни ошириш, ислохотлар жараёнида хусусий капитал иштироки учун кенгроқ имкониятлар яратиш, иқтисодиётда давлат иштирокини қисқартириш ва рақобат муҳитини янада яхшилаш мақсадида 2020 йил 27 октябрда «Давлат иштирокидаги

¹ // Ўзбекистон Республикаси қонун ҳужжатлари тўплами, 2017 йил, 3-сон, 41-модда.

корхоналарни ислоҳ қилишни жадаллаштириш ҳамда давлат активларини хусусийлаштиришга оид чора-тадбирлар тўғрисида»ги ПФ–6096-сон Фармон эълон қилинди¹. Унга кўра:

трансформация қилинадиган йирик давлат корхоналари ва хўжалик бирлашмалари рўйхати (хусусан, «Навоий кон-металлургия комбинати» АЖ, «Ўзбекнефтгаз» АЖ, «Ўзкимёсаноат» АЖ, «Ўзавтосаноат» АЖ);

корпоратив бошқарув ва молиявий аудит жорий этиладиган, операцион самарадорлиги ошириладиган давлат иштирокидаги корхоналар рўйхати (хусусан, «Олмалиқ кон-металлургия комбинати» АЖ, «Ўзбекистон металлургия комбинати» АЖ, «Фарғона нефтни қайта ишлаш заводи» МЧЖ);

хусусийлаштиришдан олдин тайёрлаш ва инвестициявий жозибадорлигини ошириш орқали оммавий савдоларда тўлиқлигича давлат акция пакетлари (улушлари) сотиладиган корхоналар рўйхати (хусусан, «Кварц» АЖ, «Қизилқумцемент» АЖ, «Фарғонаазот» АЖ);

давлат акция пакетлари (улушлари) тўлиқлигича оммавий савдолар орқали хусусий секторга сотиладиган корхоналар рўйхати (хусусан, «Устюрт кидирув-бурғулаш бошқармаси» МЧЖ, «Мўйноқ аква саноат» ДУК, «Цементчи футбол клуби» МЧЖ);

хусусий секторга сотиладиган давлат кўчмас мулк объектлари рўйхати («Афросиёб Палас» ДУК меҳмонхона мулкীয় мажмуаси, «Сижжак» дам олиш маскани, «Белдирсой оромгоҳи» дам олиш маскани, «Ичан қалъа» меҳмонхонаси мажмуаси) белгиланди.

Амалга оширилган тизимли ишлар ўлароқ, бугунги кунда ялпи ички маҳсулотда кичик бизнес ва хусусий тадбиркорликнинг улуши 53,9 % ни ташкил этади, бу 2000 йилга нисбатан бир ярим баравар кўпдир. Иқтисодий ушбу соҳасининг мамлакатимизда бандликни таъминлашдаги улуши 73,8 фоизни ташкил этади, 2000 йилда эса 49,7 фоизни ташкил этган².

Хусусий мулк ҳақида сўз юритганда, ер участкасини гапирмаслик мумкин эмас. Ер участкаларини ажратишнинг барча учун тенг, шаффоф ва бозор тамойилларига асосланган тартибини жорий этиш, ерга оид мулкীয় ва ҳуқуқীয় муносабатларда барқарорликни таъминлаш, ерларни муҳофаза қилиш, ер эгаларининг мулкীয় ҳуқуқларини кафолатлаш, шунингдек, ернинг иқтисодий қийматини белгилаш орқали уни фуқаролик ҳуқуқীয় муносабатлар объекти сифатида эркин муомалага киритиш мақсадида Ўзбекистон Республикаси Президентининг «Ер муносабатларида тенглик ва шаффофликни таъминлаш, ерга бўлган ҳуқуқларни ишончли ҳимоя қилиш ва

¹ // Қонун ҳужжатлари маълумотлари миллий базаси, 28.10.2020 йил, 06/20/6096/1414-сон.

² // <https://stat.uz/uz/rasmiy-statistika/small-business-and-entrepreneurship-2>.

уларни бозор активига айлантириш чора-тадбирлари тўғрисида» 2021 йил 8 июндаги ПФ–6243-сон Фармони бу борада жидий бурилиш ясади¹. Унга кўра, 2021 йил 1 августдан бошлаб ер участкалари хусусий секторга – мулк ва ижара ҳуқуқи асосида, давлат органлари, муассасалари, корхоналари, фуқароларнинг ўзини ўзи бошқариш органларига – доимий фойдаланиш ҳуқуқи асосида ажратиладиган бўлди. Шунингдек, мерос қилиб қолдириладиган умрбод эгалик, доимий эгалик, вақтинча фойдаланиш ҳуқуқи билан ер ажратиш тартиби бекор қилинди, бунда илгари ажратилган ер участкаларига бўлган бундай ҳуқуқлар уларнинг эгаларида амалдаги тартибда сақланиб қоладиган бўлди. Ижарага олинган ер участкасида қонунчиликда белгиланган тартибда қурилган кўчмас мулк объектига мулк ҳуқуқи бошқа шахсга ўтган тақдирда, ушбу объектга мулк ҳуқуқи билан биргаликда у жойлашган ер участкасига бўлган ижара ҳуқуқи ҳам янги мулкдорга ўтади.

Маҳаллий давлат ҳокимияти органларининг ер муносабатларига (ер участкаларини тўғридан-тўғри ажратиш, фойдаланишга бериш, келгусида ажратиш учун захиралаш, бириктириш, ободонлаштириш учун бериш ёки ерларни бошқача йўл билан тасарруф қилиш; туман ва шаҳар маҳаллий давлат ҳокимияти органлари томонидан ер участкаларига бўлган ҳуқуқларни белгилаш, эътироф этиш, ўзгартириш, бекор қилиш; суғориладиган ерларни суғорилмайдиган ерлар тоифасига ёки бошқа ер тоифасига, суғорилмайдиган қишлоқ хўжалиги ерларини бошқа ер тоифасига ўтказиш; жамоа боғдорчилиги, узумчилиги ва полизчилиги ҳамда ёрдамчи қишлоқ хўжалигини юритиш учун ер бериш; хусусийлаштириладиган ер участкаларига нисбатан инвестиция мажбуриятлари ёки хусусий мулкни эркин тасарруф этишни чеклайдиган бошқа мажбуриятларни белгилаш) доир ваколатлари, жумладан, улар юзасидан қарор, фармойиш ёки бошқа турдаги ҳужжат қабул қилиш ҳуқуқи 2021 йил 1 августдан бекор қилинди.

Ушбу қоидалар, айтиш мумкинки, Инсон ҳуқуқлари умумжаҳон декларациясининг 17-моддаси қоидаларига тўла мос келади. Яъни, ҳар бир инсон яқка ҳолда, шунингдек бошқалар билан биргаликда мулкка эгалик қилиш ҳуқуқига эга, ҳеч ким зўравонлик билан ўз мулкидан маҳрум этилиши мумкин эмас².

Хулоса шуки, хусусий мулкни ҳимоя қилиш соҳасида миллий қонунчилик иерархиясида маъмурий ҳужжатлардан – фуқаролик-ҳуқуқий тартибга солишга ўтиш бизнес ҳамжамияти ва давлат органлари ўртасида самарали мулоқот ҳамда соғлом шерикчилик механизмларини йўлга қўйишга, хусусий мулкчилик ва тадбиркорлик субъектларининг ҳуқуқлари ҳамда

¹ // Қонунчилик маълумотлари миллий базаси, 09.06.2021 йил, 06/21/6243/0540-сон.

² // <https://constitution.uz/uz/pages/humanrights>.

қонуний манфаатларини ишончли муҳофаза қилиш кафолатларини кучайтиришга олиб келади. Мулкдорларда ўз мол-мулкига нисбатан эгаменлик туйғусини амалда таъминлашга хизмат қилади. Ўйлаймизки, истиқболда хусусий мулк дахлсизлиги ва ҳимояси кафолатларини кучайтириш ҳамда мол-мулкнинг капиталлашув даражасини ошириш чора-тадбирлари кўриб борилаверади.

**ГАФАРОВ ИСЛОМХОН
НОЗИМХОНОВИЧ**

Жаҳон иқтисодиёти ва дипломатия
университети Илмий бўлим ходими

АҚШ ИҚТИСОДИ РИВОЖЛАНИШИДА ПРЕЗИДЕНТЛИК ИНСТИТУТИНИНГ ЎРНИ

Америка Қўшма Штатлари Ўзбекистон Республикасининг яқин иқтисодий ҳамкорларидан бири ҳисобланади. Сўнгги йилларда Президент Шавкат Мирзиёев томонидан амалга оширилган ислохотлар, давлат ва бутун минтақага бўлган янги ишончни яратди. 2018 йил май ойида Ш.Мирзиёевнинг Америка Қўшма Штатларига бўлган расмий ташриф чоғида Президент АҚШни «... озодлик ва демократик қадриятлар тимсоли, замонавий тараққиётнинг етакчиси...» сифатида эътироф этди¹. Ўз навбатида, Марказий Осиёдаги трансчегаравий муаммоларнинг аксарият қисми барҳам топиши, қўлланилаётган янги дипломатик ёндашув, қонун устуворлиги ва халқаро ҳуқуқ нормаларини таъминланиши, АҚШ инвестицияларини олиб киришда катта ҳисса қўшиб келмоқда. Ўзбекистон қадимдан Буюк Ипак Йўлида жойлашганлиги, ҳозирги кунда ҳам минтақалар ўртасида транзит давлат ва табиий газ захираларига бой юрт эканлиги сабабли АҚШ бизнес олами вакиллари қизиқтиради². АҚШ иқтисодий ривожланиш соҳасида жаҳонда тан олинган давлат ҳисобланади. Бугунги кунда жадаллик билан ривожланаётган Янги Ўзбекистон тараққиёти дунёнинг олди давлатлари, хусусан, АҚШ тажрибасини ўрганишни тақозо қилади.

Америка Қўшма Штатларининг иқтисоди бугунги кунда глобал даражада етакчилиқни сақлаб келаётганлигини кўп омиллар билан тушунтириб бериш мумкин. Иқтисодчилар бунда керакли бўлган иқтисодий ислохотларни кўрсатишса, ҳуқуқшунослар бунга йўл очган юртнинг ҳуқуқий-норматив базасини асосий сабаб сифатида эътироф этишади. Масалага сиёсатшуносларнинг нигоҳи орқали назар ташлаганимизда, сиёсий

¹ Ш.Мирзиёев. Халқимизнинг розилиги бизнинг фаолиятимизга берилган энг олий баҳодир. –Тошкент: Ўзбекистон, 2018. –Б.399-403.

² J.Vakhabov. The U.S. Must Remain Engaged with Central Asia. <https://www.newsweek.com/us-must-remain-engaged-central-asia-opinion-1566649>.

ташкilotлар, хусусан, президентлик институтининг ўрни иқтисодий ривожланиш ва барқарорликда муҳим эканлигини тушунамиз.

Президент сўзи лотин тилидан «Praesidens» сўзидан олиниб, у «олдинда ўтирувчи», «олдинда борувчи», «раислик қилувчи» деган маъноларни англатади. Ушбу лавозим илк бор 1789 йилда Америка Қўшма Штатларида жорий этилиб, у «давлат раҳбари», «ижроия ҳокимиятининг раҳбари» маъноларини англатади (бирок АҚШ Конституциясига назар соладиган бўлсак, унда фақат «ижроия ҳокимияти президент томонидан амалга оширилади» иборасини учратиш мумкин)¹. АҚШ президенти ташқи ва ички сиёсатда кўплаб вазифаларга эга. Булар ҳақида таниқли олим Т.Бейли ўзининг «Президент буюклиги» асарида 49 яқин АҚШ президентининг вазифаларини таъкидлаб ўтган. Улар ичида «асосий бюрократ», «бош нотик», «бош молиячи», «бош генерал» каби функциялар ҳам ноодатий ҳолда тавсифланган². Эътиборимиз марказидаги «президент – бош молиячи» функциясидир. АҚШ давлатчилиги ва президентлик институтига инглиз атоқли олими Жон Локк (1639-1704 й.) қарашлари катта ҳисса қўшганди. Унинг «шахсий мулкка эгаллик қилиш меҳнат ва даромад билан эришилади, инсоннинг вақти ва меҳнати сингган нарса, унинг мулки» сўзлари АҚШ ва замонавий иқтисодий тамойилларга ҳам асос солади³. Мулкка эгаллик қилиш қонун устуворлигини талаб этади. Қонун бор жойда – иқтисодий ўсиш ҳам бўлади.

1787 йили АҚШда конституция қабул қилинган, давлат тизими ва ижроия ҳокимиятини янада мустақамлаш мақсадида Александр Гамильтон, Жон Жей ҳамда Жеймс Мэдисон «Федедалист» мақолаларини чоп этадилар. Нашрларда катта давлат кўплаб малакали истеъдод эгаларини бир жойга йиғилиши ва улар томонидан одил давлатчилик юритилишига олиб келиши, бундай давлатнинг иқтисоди ҳам ўлкан бўлиши, йирик бозорлар, савдо кенгайиши ва халқаро майдонда ҳам ишонч билан олди-берди қилишга имкон яратиши хусусида гап кетарди. Ягона савдо флоти ва уни ҳимоя қила оладиган ҳарбий флот бунда асқотади. Аҳолидан келадиган солиқлар эвазига ташқи қарзларни ҳам қоплаш жараёни тезлашарди⁴. Юртни бирлаштирган ва ҳокимиятлараро жараёнларни назорат қилувчи президентлик институти бунга керакли бўлган шарт-шароитларни ҳосил қиларди.

Юртнинг биринчи президенти Жорж Вашингтон ишлаб чиқарувчи ва тадбиркорларнинг ҳуқуқларини ҳимоя этиш учун барча чораларни кўради.

¹ The Constitution of the USA. Article 2, section 1. U.S. Government publishing office. – Washington. 2016. – 11 p.

² Bailey Th. Presidential Greatness. – N.Y.: Appleton-Century-Crofts. 1966. – 368 p.

³ Locke J. Two Treatises of Government. – Cambridge: Cambridge University Press. 1988 – P.119-124.

⁴ Hamilton A., Madison J., Jay J. The Federalist. – Indianapolis: «Hackett publishing company, Inc.» 2005. –P. 55-68.

Хусусан, сайланганидан сўнг қисқа вақт ичида «Тоннаж акти» қабул қилинади, солиқ тизими йўлга қўйилади ва миллий банк жорий этилади. Малакали кадрларни етиштириб бериш учун 1783-1800 йиллари 17 та олий ўқув юртлири таъсис этилади¹. Қолаверса, келаётган мигрантлар эвазига ҳам мамлакат етарли иш кучига эга бўлади. Қонунлар устуворлиги сиёсий тизим томонидан таъминланиши банк соҳаси кенг ривожланишига йўл очади. Натижада, ҳар бир ишбилармон фуқаро банклардан кредит олиб, ўз тадбиркорлик ишини бошла оларди. Давлат иқтисодга аралашмаслик тарафдори эди, хусусан, юртнинг саккизинчи президенти Мартюн Ван Бюрен: «Ҳукумат қанчалик кам аралашса, умумий фаровонлик учун шунча яхши», – деган сўзларини бунга мисол қилиб кўрсатиш мумкин. Бу сиёсат Авраам Линкольн даврида ҳам давом эттирилади, яъни давлат эркин иқтисодий алоқаларга замин яратарди ва фақат энг муҳим масалаларда бу ишларга аралашарди. Президентнинг махсус қарори билан 1863 йили АҚШда қулиқ йўқ қилинади. Бу жанубий штатлардаги плантацияларда ишчи кучи камайишига олиб келса, бутун федерация миқёсида эркин кичик тадбиркорларнинг сони ошишига, ишчи кучининг қишлоқлардан саноат марказларига келишига замин яратади. Булар пировардда, АҚШ инновациялар ва ихтиролар марказига айланишига олиб келади. Хусусан, 1876 йили Александр Белл томонидан телефон, 1868 йили Кристофер Шоулс томонидан ёзув машинкаси, 1877 йили Томас Эдисон томонидан электр чироқ каби янги техника воситалари яратилади. 1860-1890 йиллар оралиғида янги ишланмаларга 440 мингга яқин патент олинганди².

Юртнинг ҳар бир президенти ўз сайлов олди дастурида иқтисодий соҳага алоҳида урғу берарди. Мисол учун 1896 йилги сайловларда зафар кучган Уильям МакКинли ўзининг бош шиори сифатида «Тадбиркорлар ишига аралашманг» сўзларини қўллаганди. Бу унга етарли овозларни тақдим этиб, федерацияни мана шу сиёсат йўлида етаклашга йўл очади. 1899 йили президентнинг қарорига кўра, АҚШ янги иқтисодий ҳамкор – Хитой бозорини «очади». Давлат котиби Жон Хэй ташаббуси билан АҚШ-Хитой савдо алоқалари кучаяди. МакКинли олиб борган сиёсат бир томондан, тадбиркорлик ривожланишига таъсир этса, бошқа томондан, монополиянинг ўрни ошиша олиб келади. Юртнинг қарийб 25 % саноати Карнеги, Рокфеллер, Морган каби монополистлар қўлига тушиб қолганди. Давлатда даромад тенг тақсимланиши, монополияларни камайтириш ва кичик тадбиркорларга бозор яратиш мақсадида янги президент Теодор Рузвельт йирик монополиячиларга уруш эълон қилади. Айтиб ўтиш жоизки, бу президентнинг шахсий ташаббуси билан амалга оширилганди. Ундан кейинги президент У.Тафт «доллар

¹ Иванов Р. История США. –М., Дрофа, 2004. –С.105-122.

² Ўша манба. –С.189-266.

дипломатияси»ни олиб борган ҳолда давлатнинг иқтисодий ҳудудини кенгайтиши йўлида сиёсат олиб боради. 1913 йили президент Томас Вудро Вильсон «Федерал захира тизими тўғрисида»ги актга имзо қўяди. Натижада, ушбу ташкилот амалда АҚШ марказий банки вазифасини бажара бошлайди. Бундай ислохотлар иқтисодни янада либераллашувига олиб келади.

Жаҳон уруши АҚШ ҳудудига тўғри келмаганлиги сабабли 1919 йилга келиб у иқтисодий жиҳатдан Европа мамлакатларини қувиб ўтганди. АҚШ танлаган стратегиянинг ютуғи ҳам, айнан, шунда эди. Яъни давлат хорижий можароларга кўп ҳам аралашмасди, аксинча, президент К.Кулиж айтганидек «Америка иши – бу бизнес» иборасига қатъий амал қиларди¹. Шунга қарамасдан, давлат катта синовга дуч келади, 1929 йили бошланган инқироз нафақат АҚШ, балки аксарият мамлакатлар иқтисодини издан чиқаради. АҚШда бу «буюк депрессия» номи билан тарихга киради. 1932 йили сайловларда ғолиб чиққан Франклин Рузвельт ўзининг биринчи ишларидан бўлиб, айнан, инқироздан чиқиб кетиш бўйича ислохотларни бошлайди. Рузвельтнинг «янги курс» деб ном олган сиёсатига таниқли иқтисодчи Жон М.Кейнс катта таъсир ўтказди. Инқироздан чиқиш мақсадида президент ва давлатнинг тўғридан-тўғри аралашуви кучаяди. Масалани қандай ҳал этишни билмаган Конгресс ҳам президентга барча ваколатларни тақдим этади. Рузвельт қисқа вақт ичида умумий бандлик, божхона, касаба уюшмалари, банк ва биржа тизимларида кенг кўламдаги ислохотларни амалга оширади. 1933 йили унинг шахсий ташаббуси билан Совет Иттифоқи билан дипломатик алоқалар ўрнатилади, бу АҚШга янги бозорни тақдим этади. Натижада АҚШ инсоният тарихида энг оғир бўлган жаҳон инқирозидан чиқишга муваффақ бўлади².

Иккинчи жаҳон уруши вақти юрт икки фронтда жанг олиб борса-да, унинг иқтисодий кўрсаткичлари юқори эди. Ишсизлик деярли нолга тенг эди, АҚШ ўз иттифоқчиларига ҳам ленд-лиз дастури орқали ёрдам берарди. 1944 йили Бреттон-Вудс конференцияси ташкил этилиб, унда замонавий халқаро иқтисодий ташкилотларга асос солинади. Жаҳон банки ва Халқаро валюта фонди булар жумласиндандир. Ўша конференцияда доллар халқаро валюта мақомини олиши АҚШга жаҳон иқтисодида катта марраларни очади.

Урушдан сўнг президент Гарри С. Трумэн томонидан «Адолатли курс» сиёсати ўтказилади. Унга кўра, минглаб турар жой иншоотлари ва шифохоналар бутун мамлакатда қад ростлай бошлайди. Трумэн фермерлик соҳасига алоҳида урғу бериб, АҚШнинг озиқ-овқат маҳсулларини нафақат Америка, балки Европа давлатларига ҳам экспортини кенг жорий қилади.

¹ Neil A. Hamilton. Presidents. –New York: Facts On File, 2005. –P.202-256.

² Найденова Е.М. Рузвельт, Кейнс и Великая депрессия. Terra Economicus. 2013г. –С. 36-40. <https://cyberleninka.ru/article/n/ruzvelt-keyns-i-velikaya-depressiya/viewer>.

Маршалл режаси деб ном олган дастур бўйича қарийб 17 миллиард доллар ёрдам сифатида Европа халқларига ажратилади¹.

1941 йили Генри Льюнинг «Америка асри» деб ном олган мақоласи чоп этилади. Унда АҚШ бошқа давлатлардан барча соҳаларда, айниқса, иқтисод соҳасида ўзиб кетганлиги таҳлил қилинганди². Урушдан сўнг бу фикрлар, ҳақиқатан ҳам, ўзини оқлайди. 1956 йили бутун мамлакатни бирлаштирувчи катта автомагистраль йўллар президент Дуайт Эйзенхауэр ташаббуси билан барпо этилади. Эйзенхауэр 1919 йили оддий офицер сифатида юртнинг логистик салоҳиятини ўрганиш ишларида қатнашганлиги сабабли йўллар қанчалик ноқулай эканлиги ва бу ўз вақтида маҳсулотларни етказиб беришда муаммо туғдиришини кузатганди. Президент бўлгач, у бу масалани ҳал этади. Натижада, ушбу йўллар ички савдони ривожлантиради, йўллар бўйлаб мотеллар, ёқилғи шаҳобчалари ва тез тайёрланадиган овқат маҳсулатлари соҳалари тараққий топади³. Президент Жон Ф. Кеннеди даврида космос соҳасига кенг эътибор қаратилади. Бу соҳадаги ютуқлар илм-фаннинг ривожланишига катта ҳисса қўшади. АҚШ университетлари, «тафаккур марказлари» ва лабораторияларининг ўрни дунёда кескин кўтарилади. 1971 йили президент Ричард Никсон ташаббуси билан Хитой Халқ Республикаси билан алоқалар тикланиши АҚШ иқтисодига сезиларли ҳисса қўшади. Хитой АҚШнинг энг яқин иқтисодий ҳамкорларидан бирига айланади. Аксарият америкалик йирик компаниялар ўз саноатини ушбу давлатга кўчиради.

1980-йиллари иқтисодни янада ошириш ва гуркираб ўсиб келаётган Япониядан ортда қолмаслик мақсадида президент Р.Рейганнинг «рейганомика» дастури ишга тушади. Рейган солиқларни кескин пасайтириб, тадбиркорларнинг сонини ошиши ва яшаш шароитларини яхшилашга ҳаракат қилади. Унинг бу ислоҳотлари Ж.Буш ҳамда Б.Клинтон даврида ҳам давом эттирилади⁴. 2008 йили бошланган иқтисодий инқироз янги президент Б.Обамадан янги ташаббусларни талаб қилади. Президентликнинг илк кунлариданоқ Обама Конгрессга инқирозга қарши дастурини тақдим этади. Унга кўра, 787 миллиард доллар маблағ ижтимоий муҳтож алоҳига ёрдам, давлат инвестициялари ва инқироздан кейинги фаолиятга қаратилганди. Обама ислоҳотлари натижа бериб, 2010 йили ЯИМ – 2,8 % дан 2,5 % га ошади, ишсизлик сони сал кам икки баравар пасаяди, инфляция тушуши кузатилади.

¹ Truman H. The memoirs: The years of trial and hope. –New York: Doubleday & Company. 1956. –P. 19-118.

² <http://www-personal.umich.edu/~mlassite/discussions261/luce.pdf>.

³ Yergin D. The Prize: The epic quest for oil, money and power. –New York: Simon & Shuster. 1991. –P. 550-553.

⁴ Neil A. Hamilton. Presidents. New York: «Facts On File». 2005. –P. 266-357.

Кўп манбаларда уни машхур президент Франклин Рузвельтга ҳам таққослаб бошлашади¹.

2016 йил сайловларда ғалабага эришган Дональд Трамп «Америка буюклигини қайтаришга» ваъда қилганди. Трамп ЯИМнинг 2,5% ўсишини йилига 4-6% гача ошириш, ички меҳнат бозорини кенгайтириб, бандликни ошириш каби режаларни олдинга қўйганди². Бироқ 2020 йили бошланиб, авж олган пандемия бўларга раҳна бўлди. Америка халқи ушбу корона инқироздан чиқиб кетиш мақсадида демократлар номзоди Ж.Байденни қўллаб-қувватладилар. Обама даврида вице-президент бўлган Байден юртни яна бир инқироздан олиб чиқишига ишонч билдирилди.

Мухтасар қилиб айтганда, президентлик институти иқтисодий ривожланишда муҳим ўрин тутди. Тарихий-қиёсий таҳлил инқирозларнинг бартараф этилиши, иқтисод барқарорлашиши ва ўсишида ушбу институт салмоқли эканлигини тақозо этиб келмоқда.

**ДАМИНОВ ХУСНИДДИН
АБСАЛОМОВИЧ**

Судьялар олий мактаби таянч докторанти

ФЕРМЕРЛИК ФАОЛИЯТИНИНГ ТАШКИЛИЙ-ҲУҚУҚИЙ АСОСЛАРИ

Ўтган 30 йиллик мустақил Ўзбекистон давлатчилиги ва ҳуқуқий тизимида истиқлол шарофати билан кенг имкониятлар пайдо бўлди. Жумладан, мамлакатимизда барча соҳаларда кенг қамровли ислохотлар босқичма-босқич амалга оширилди ва узлуксиз давом этмоқда. Чунки, мустақиллик туфайли узоқ йиллар давомида республикамизда тўпланиб қолган, жумладан, қишлоқ хўжалиги соҳасидаги муаммолар ечимини топиш учун қулай имконият ва шарт-шароитлар вужудга келди. Хусусан, истиқлолнинг дастлабки кунлариданоқ мамлакатимизда бошқа соҳалардаги каби қишлоқ хўжалиги соҳасига ҳам жиддий эътибор қаратилди.

Маълумки, ривожланган давлатлардаги каби Ўзбекистонда ҳам қишлоқ хўжалиги соҳаси республикамизда ўз ўрнига эга бўлиб, мамлакатимизни иқтисодий, ижтимоий ва сиёсий ҳаётида муҳим аҳамият касб этади. Республикамизда қишлоқ хўжалиги соҳасидаги ислохотлар босқичма-босқич амалга оширилаётгани сабабли, фермер хўжалиқларининг фаолият олиб бориши учун кенг имкониятлар яратилди. Хусусан, қарийб ўттиз йил ичида

¹ Евстафьев Д. Главные экономические итоги деятельности администрации президента Барака Обамы. Общество. Среда. Развитие (Terra Humana). 2016г. –С. 34-41. <https://cyberleninka.ru/article/n/glavnye-ekonomicheskie-itogi-deyatelnosti-administratsii-prezidenta-baraka-obamy>.

² <https://www.bbc.com/russian/features-54300227>.

республикамизда тадбиркорлик, фермерлик ва деҳқончилик билан боғлиқ муносабатларни тартибга соладиган бир қатор қонун ва бошқа меърий-ҳуқуқий ҳужжатлар қабул қилинди ҳамда амалиётга жорий этилди.

Жумладан, Ўзбекистон Республикасининг Конституцияси¹ асосида Ўзбекистон Республикасининг Фуқаролик кодекси², Ер кодекси³ қабул қилиниши баробарида, «Сув ва сувдан фойдаланиш тўғрисида»⁴ги, «Фермер хўжалиги тўғрисида»⁵ги, «Деҳқон хўжалиги тўғрисида»⁶ги, «Хўжалик юритувчи субъектлар фаолиятининг шартномавий-ҳуқуқий базаси тўғрисида»⁷ги, «Тадбиркорлик фаолияти эркинлигининг кафолатлари тўғрисида»⁸ги ва «Хусусий корхона тўғрисида»⁹ги Қонунлар қабул қилинди.

Ўз даврида мамлакатимизда деҳқончилик, фермерчилик, тадбиркорлик соҳасини мустаҳкамлаш ва тадбиркорлик фаолиятини давлат йўли билан қўллаб-қувватлаш мақсадида 1991 йил 29 ноябрда «Республикада деҳқон (фермер) хўжаликларини янада мустаҳкамлаш ва тадбиркорлик фаолиятини давлат йўли билан қўллаб-қувватлаш тўғрисида»¹⁰ги ПФ-295-сон Фармони ва унинг ижросини таъминлаш мақсадида Вазирлар Маҳкамасининг 1991 йил 30 декабрдаги «Республикада деҳқон фермер хўжаликларини янада ривожлантириш ва мустаҳкамлаш чоралари ҳақида»ги 315-сон Қарори қабул қилинган эди¹¹.

Ушбу ҳуқуқий ҳужжатлар деҳқон (фермер) хўжаликларини ташкил этиш ва фаолият юритиши учун ўз даврида ҳуқуқий асос бўлиб хизмат қилди. Қабул қилинган мустақил Ўзбекистон давлатчилиги ва ҳуқуқий тизимидаги мазкур аграр соҳада фаолият олиб бораётган тадбиркор – фермер ва деҳқонларимизнинг узоқ йиллардаги азалий орзуси бўлиб, уларнинг чин маънода ерга бўлган эгалик ҳуқуқи, мулкдорлик ҳуқуқини ҳис этиш

¹ Ўзбекистон Республикасининг Конституцияси <https://lex.uz/docs/20596>.

² // Ўзбекистон Республикасининг Фуқаролик кодекси (2020 йил 1 июлгача бўлган ўзгартиш ва қўшимчалар билан). – Тошкент: Yuridik adabiyotlar publish, 2020.

³ // Ўзбекистон Республикасининг Ер кодекси (2018 йил 1 августгача бўлган ўзгартириш ва қўшимчалар билан). – Тошкент: Адолат, 2018.

⁴ // Ўзбекистон Республикаси Олий Кенгашининг Ахборотномаси, 1993 йил, 5-сон, 221-модда.

⁵ // Ўзбекистон Республикаси Олий Мажлисининг Ахборотномаси, 1998 йил, 5-6-сон, 86-модда.

⁶ // Қонун ҳужжатлари маълумотлари миллий базаси, 02.04.2021 йил, 03/21/680/0263-сон.

⁷ // Ўзбекистон Республикаси Олий Мажлисининг Ахборотномаси, 1998 йил, 9-сон, 170-модда.

⁸ // Ўзбекистон Республикаси Олий Мажлисининг Ахборотномаси, 2000 йил, 5-6-сон, 140-модда.

⁹ // Ўзбекистон Республикаси Олий Мажлисининг Ахборотномаси, 2004 йил, 1-2-сон, 8-модда.

¹⁰ Мазкур Фармон Ўзбекистон Республикаси Президентининг 2021 йил 30 апрелдаги ПФ–6218-сон «Миллий қонунчилик базасини комплекс тизимлаштириш чора-тадбирлари тўғрисида»ги Фармони асосан ўз кучини йўқотган // Қонунчилик маълумотлари миллий базаси, 30.04.2021 йил, 06/21/6218/0398-сон.

¹¹ Мазкур қарор Ўзбекистон Республикаси Вазирлар Маҳкамасининг 1999 йил 30 апрелдаги 192-сон «Ўзбекистон Республикаси Ҳукуматининг айрим қарорларига ўзгартириш ва қўшимчалар киритиш ва айримларини ўз кучини йўқотган деб ҳисоблаш тўғрисида»ги Қарорига мувофиқ ўз кучини йўқотган.

имкониятини амалга оширишда ва вужудга келишида асосий манба бўлиб хизмат қилди.

Таъкидлаш керакки, сўнгги йилларда фермерлик ҳаракати халқимизнинг турмуш даражасини яхшилаш мақсадида бутун маъсулиятни ўз зиммасига оладиган, аграр соҳани янада ривожлантиришга хизмат қилувчи қудратли кучга айланиб бормоқда.

Президентимиз Ш.Мирзиёев таъкидлаганидек, «Фермер ва деҳқонларимиз қишлоқ хўжалигида асосий куч бўлиб, нафақат мазкур соҳани, балки бутун мамлакатимиз тараққиётини юксалтириш, халқимизнинг турмуш даражасини ошириш, юртимизни ҳар жиҳатдан обод ва фаровон қилишда беқиёс ишларни амалга ошираётганини бугун фахр ва ғурур билан, миннатдорлик билан қайд этамиз»¹. Дарҳақиқат, давлатимиз томонидан фермерлик ҳаракатини қўллаб-қувватлаш, ислоҳ қилиш ва аграр соҳани тартибга солиш мақсадида ушбу соҳадаги ҳуқуқий ҳужжатлар ўз вақтида қабул қилинмоқда. Бир сўз билан айтганда, фермер ўзининг ҳуқуқ ва мажбуриятларини онгли ва тўлақонли билиши, ҳуқуқий маданиятли бўлиши унинг ўз фаолиятини самарали амалга оширишига хизмат қилади. Шу ўринда таъкидлаш керакки, аграр соҳани ривожлантиришга қаратилган ислоҳотлардан кўзланган мақсад мамлакатимизни иқтисодий жиҳатдан ривожлантиришда фермер хўжаликлари мақомини мустаҳкамлаш ҳисобланади. Ўзбекистон Республикаси Конституциясининг 14-моддасида «Давлат ўз фаолиятини инсон ва жамият фаровонлигини кўзлаб, ижтимоий адолат ва қонунийлик принциплари асосида амалга оширади»² деб белгилаб қўйилган. Бу бежиз эмас. Сабаби, қишлоқ хўжалигини ривожлантиришдан жамиятимиз, қолаверса, барчамиз манфаатдор эканмиз, бу борада фермер ҳуқуқий маданиятининг юқорилиги ҳаммамиз учун муҳим. Айниқса, келажакда фермерлик фаолияти билан шуғулланмоқчи бўлган ёш фермерларимиз учун айти мудардир.

Фикримизча, жамиятимиздаги ҳар бир фуқаро, айниқса, тадбиркорлик фаолияти билан шуғулланаётган фермерларнинг қонун ҳужжатларини тўлақонли тушуниши, таҳлил қилиши ва амалиётда қўллай олиши унинг ушбу соҳадаги тўсиқларни бартараф этишидаги ҳуқуқ ва имкониятини кенгайтиради.

¹ Мирзиёев Ш. Ризқ-рўзимиз бунёдкори бўлган қишлоқ хўжалиги ходимлари меҳнатини улуғлаш, соҳа ривожини янги босқичга кўтариш-асосий вазифамиздир. – Тошкент: «Ўзбекистон» НМИУ, 2018. 50-б.

² Ўзбекистон Республикасининг Конституцияси. <https://lex.uz/docs/20596>.

Шу ўринда алоҳида қайд этиш лозимки, Ўзбекистон Республикасининг «Фермер хўжалиги тўғрисида»¹ги Қонуннинг янги таҳрири 2004 йил 26 августда қабул қилинган бўлиб, тадбиркор фермер ва деҳқонларимизни аграр соҳада фаолият олиб боришлари учун асосий манба ҳисобланади. Сабаби, ушбу қонун тадбиркор фермер ва деҳқонларимизни фаолиятини амалга оширишда ўз ичига умумий қоидалар, фермер хўжалигини ташкил этиш, фермер хўжаликлари юритиш учун ер участкалари бериш, ердан фойдаланиш ва сув истеъмоли, фермер хўжалигининг ҳуқуқлари, мажбуриятлари ҳамда мол-мулки, фермер хўжалиги фаолиятининг ташкил этилиши ва яқунловчи қоидалардан иборат бўлиб, республикамизда фермерчилик муносабатларини ривожлантириш, такомиллаштиришга қаратилганлигини алоҳида қайд этиш мақсадга мувофиқдир. Дарҳақиқат, «Фермер хўжалиги тўғрисида»ги Қонун кишлоқ хўжалиги соҳасидаги субъектларни тартибга солишда муҳим аҳамият касб этиб, соҳа субъектлари ўртасида ишлаб чиқаришни тўғри йўлга қўйиш, фермер хўжаликлари фаолиятини ҳуқуқий муҳофаза этиш каби масалаларга жиддий эътибор қаратилганлиги билан ажралиб туради.

Зеро, бугунги кунда фермерларнинг ҳуқуқ ва қонуний манфаатларини ҳимоя қилиш жиддий масалалардан бири бўлиб қолмоқда. Айниқса, фермер хўжаликларини манфаатларини суд орқали ҳимоя қилиш, бу фермерларнинг ҳуқуқ ва манфаатлари доимо давлат ҳимоясида эканлигидан дарак беради.

Манбаларда таъкидланишича, «фермер хўжаликларининг манфаатларини кўзлаб судларга 4 400 та даъво аризалари киритилди (ўтган йилга нисбатан 247 тага кўп). Шундан 3937 таси қаноатлантирилиб, 172 234 млн. сўмини ундириш бўйича суд қарорлари қабул қилинди, 154 564 млн. сўм маблағ фермер хўжаликлари фойдасига ундириб берилди. Қарздор ташкилотларга 6 760 та талабномалар киритилган, шундан 4 042 таси қаноатлантирилиб, 116 654 млн. сўми фермер хўжаликлари ҳисобига ундириб берилди»². Тадқиқотлар натижасида тўпланган маълумотларга кўра, «республика иқтисодий судлари томонидан 2019 йил давомида жами 197 291 та иш кўрилган бўлиб, уларнинг 176 064 таси қаноатлантирилган. Шунингдек, кичик бизнес ва хусусий тадбиркорлик субъектларини ҳуқуқий ҳимоя қилишга оид 20 810 та иш кўрилиб, улар фойдасига 1,3 млрд. сўм ундирилган»³. «Бинобарин, истиқлол йилларида мамлакатимиз иқтисодиётининг ҳаракатлантирувчи кучига аллақачон айланиб улгурган тадбиркорлик

² Ўзбекистон фермер, деҳқон хўжаликлари ва томорка ер эгалари Кенгашининг 2020 йилдаги фаолияти тўғрисидаги маълумотдан.

³ Назаров Ш. Хусусий мулкни ҳимоя қилишнинг муҳим жиҳатлари: таҳлил ва таклиф // Одил судлов. 2020. –№7. 40-б.

субъектларини суд орқали ҳимоя қилишнинг ҳуқуқий асослари яратилиб, амалиётга тўлиқ жорий этилганидан бутун жамият, давлат, халқ ва, энг асосийси, тадбиркор ҳам моддий, ҳам маънавий манфаат кўрмоқда»¹.

Халқимизда «Ҳуқуқини билган ҳаққини бермас» деган нақл бор. Демак, ҳулоса ўринда айтиш мумкинки, тадбиркор фермер ва деҳқонларнинг қонунда назарда тутилган ўз ҳақ-ҳуқуқларини назарий жиҳатдан билиши, уларни амалиётда қуллай олиши ҳамда нормаларда назарда тутилган қонуний манфаатларини суд орқали ҳимоясини таъминланиши қонунчиликнинг муҳим шартини ҳисобланади. Шунинг учун ҳам тадбиркор фермер ва деҳқонларнинг қонунда белгиланган ҳуқуқ ва манфаатлари ҳимоясини ўз вақтида таъминланиши бугунги куннинг долзарб масалаларидан бири эканидан далолат беради.

Фикримизча, республикамиздаги ҳар бир тадбиркор фермер, деҳқон ўз ҳақ-ҳуқуқларини яхши билиши баробарида ўз манфаатларини ҳимоя қила олишини ҳам зарур, деб ҳисоблаймиз.

Ҳулоса. Республикамизда тадбиркор фермер ва деҳқонларимизни аграр соҳада фаолият олиб боришлари учун барча имконият ва имтиёзлар амалдаги қонун ва бир қатор қонун ости ҳужжатларда ўз аксини топган.

Қабул қилинган аграр соҳадаги норматив-ҳуқуқий ҳужжатларга вақти-вақти билан ўзгартиш ва қўшимчалар киритиш ва тизимли равишда такомиллаштириб бориш давр тақозосидир.

Бугунги кунда фермер хўжаликлари нафақат қишлоқ хўжалигида, балки бутун иқтисодиётда хусусий ишлаб чиқаришнинг таркибий қисми бўлиб қолди. Соҳага янгича рух, янги унсурлар кириб келмоқда. Кластер ишлаб чиқариш аллақачон амалиётга кириб келди. Эндиликда фермер хўжалиги қишлоқ хўжалиги хом ашёсини фақат етиштирувчиси эмас, уни қайта ишловчиси ҳамдир. Тайёр маҳсулот ишлаб чиқариб, уни умумий бозорга, керак бўлса, хорижга чиқарувчиси ҳамдир. Шу маънода кластер фаолиятини ҳуқуқий маконга кўчиришнинг мавриди келди. Мамлакат Президентининг «Ўзбекистон Республикасининг фуқаролик қонунчилигини такомиллаштириш чора-тадбирлари тўғрисида» 2019 йил 5 апрелдаги ПФ-5464-сон Фармойишида Ўзбекистон Республикаси фуқаролик қонунчилигини янада такомиллаштиришнинг асосий устувор йўналишлари сифатида «давлат-хусусий шериклиги, кластерлик ишлаб чиқариши, электрон тижорат, крипто-валюта айланмаси, ер участкаларини хусусийлаштириш, улушли қурилиш ва бошқа замонавий фуқаролик-ҳуқуқий институтлар ва иқтисодий муносабатлар

¹ Маманов И. Тадбиркорлик субъектларини суд орқали ҳимоя қилишнинг ҳуқуқий асослари // Демократлаштириш ва инсон ҳуқуқлари. 2016. –№4. 75-б.

шакллари ҳуқуқий тартибга солишни таъминлаш» белгиланди¹. Фикримизча, бу борада янги ишланган Фуқаролик кодекси лойиҳасида «қишлоқ хўжалигида кластер»нинг легал таърифи ўз аксини топиши лозим. Ўрганишлар, иқтисодиёт ва ушбу соҳага доир манбаларнинг² таҳлили шуни кўрсатдики, кластер комплекс, бир-бирини тўлдирувчи соҳа. Шу маънода унга қуйидаги таъриф таклиф қилинади: *«Кластер бу ҳудудий жиҳатдан яқин, ўзаро боғланган, муайян аниқ соҳада фаолият кўрсатувчи, умумий мақсад йўлида бир-бирини тизимли тўлдирувчи ишлаб чиқариш тузилмаси ва у билан боғлиқ ташкилотлар гуруҳидир»*.

**ТОШЕВА ДИЛБАР
МУЗАФФАР ҚИЗИ**

Қарши давлат университети Хорижий
тиллар факультети 3-курс талабаси

ЎЗБЕКИСТОН РЕСПУБЛИКАСИДА ҚОНУН ИЖОДҚОРЛИГИ ЖАРАЁНИНИ ТАКОМИЛЛАШТИРИШНИНГ ҲУҚУҚИЙ АСОСЛАРИ

Мамлакатимизда амалга оширилаётган ислоҳотлар жаҳон ҳамжамияти томонидан муносиб баҳоланмоқда. Хусусан, дунёдаги нуфузли нашрлардан бири – «Экономист» журнали Ўзбекистонни 2019 йилда ислоҳотларни энг жадал амалга оширган давлат – «Йил мамлакати» деб эътироф этди³.

Барча даражадаги раҳбарлар, эришилган дастлабки ижобий кўрсаткичларга маҳлиё бўлиб, хотиржамликка асло берилмаслиги керак. Янги Парламент ва ҳукуматнинг келгуси 5 йилдаги фаолиятининг пировард мақсади – Ўзбекистонда яшаётган кўп миллатли халқимиз ҳаётини юксалтиришдан иборат бўлиши шарт.

2019 йил 22 декабрда бўлиб ўтган сайлов натижасида, Марказий сайлов комиссиясининг 2019 йил 25 декабрдаги қарорига мувофиқ Ўзбекистон Республикаси Олий Мажлиси Қонунчилик палатасига сайлов ўтказувчи **25 та** сайлов округларида биринчи турда ғолиблар аниқланмаганлиги учун, яъни ушбу сайлов округларидан номзодлари кўрсатилган бешта сиёсий партия номзодларининг бирортаси ҳам овоз беришда иштирок этган сайловчиларнинг **50 фоизидан** кўп овозини ололмаганлиги сабабли ушбу сайлов округларида овоз беришда иштирок этган сайловчиларнинг энг кўп овозларини олган икки нафардан номзодлар ўртасида такрорий овоз беришни ўтказиш 2020 йил 5 январь кунига белгиланди. 5 январь куни Ўзбекистон Республикаси Олий

¹ Қонун ҳужжатлари маълумотлари миллий базаси, 06.04.2019 йил, 08/19/5464/2891-сон.

² Ф.Рахимов, Б.Усмонов, Х.Кушиев. Кластер назарияси ва унга амалий ёндашувлар // <https://mineconomy.uz/uploads>.

³ <https://uza.uz/uz/posts/zbekiston-respublikasi-prezidenti-shavkat-mirziyeevning-oliy-25-01-2020>

Мажлиснинг Қонунчилик палатасига сайлов ўтказувчи **25 та** сайлов округларидаги **1 730 та** сайлов участкасида такрорий овоз бериш бўлиб ўтди.

Ушбу масалага эътибор беришимиздан мақсад Қонунчилик палатаси томонидан қабул қилинаётган норматив-ҳуқуқий ҳужжатлар экспертиза талабларига жавоб бериши, шакл, услул ва техникасига жиддий эътибор қаратилишига ёндашилган ҳолда ишнинг ўз долзарблигини эътироф этиш мумкин.

Ижтимоий вазифаларни ҳал қилишнинг универсал ва самарали механизми ҳисобланган қонунларга таяниш мамлакатимизда ҳуқуқий фуқаролик жамиятининг бош принципи – қонун устуворлиги қарор топганлигининг яна бир ишончли далилига айланди. Зеро, ҳокимият қонунчилик тармоғининг олий органи томонидан қабул қилинган норматив-ҳуқуқий ҳужжатлар демократия андозаларига мувофиқ ижтимоий муносабатларни тартибга солишнинг асосий воситалари, сўзсиз рўёбга чиқарилиши лозим бўлган халқ хоҳиш-иродасининг ягона ифодаси ҳисобланади.

Сўнгги йилларда қонунчилик жараёнининг фаоллашуви муносабати билан миллий юридик фанимизнинг роли сезиларли даражада ошди. Таъкидлаш жоизки, миллий юридик фани мамлакатимизнинг бир қатор ихтисослашган академик ва олий таълим муассасалари таркибига кирувчи анча қудратли илмий кучларни ўз ичига олган. Айни пайтда қонун ижодкорлиги жараёни ва ҳуқуқни қўллаш амалиётини илмий жиҳатдан янада сифатлироқ ва малакалироқ таъминлаш, юриспруденциянинг назарий ва амалий аҳамият касб этадиган бошқа йўналишларида тадқиқотлар олиб бориш назарда тутилмоқда.

Мамлакатимизда амалга оширилаётган давлатни демократлаштириш, жамиятни модернизация қилиш, бозор муносабатларини чуқурлаштириш ва кишилар онгида демократик кадриятларни мустаҳкамлаш борасидаги ислоҳотлар, ҳеч шубҳасиз, ўзининг ижобий натижаларини бермоқда.

Маълумки, ислоҳотлар – узоқ давом этадиган кўп босқичли жараён. Самарали қонунчилик тизимини яратиш, унинг сўзсиз бажарилишини таъминлаш, мансабдор шахслар ва аҳолининг ҳуқуқий маданиятини юксалтириш, давлат ва фуқароларнинг ҳуқуқлари ва бурчларини аниқ белгилаш ислоҳотлар олдида турган муҳим вазифадир.

Маълумки, норматив-ҳуқуқий ҳужжатларни тайёрлаш ва қабул қилиш жараёнига қўйиладиган талаблар тизимини ўзлаштириш мазкур ҳужжатлар сифатини оширишнинг муҳим шартларидан бири ҳисобланади. Афсуски, бу йўналиш миллий юридик фанимизда ҳали лозим даражада чуқур ўрганилганича йўқ – мавжуд илмий тадқиқотларнинг аксарияти қонунчилик

техникасининг айрим муаммоларигагина бағишланган¹. Бирок юридик техника масалаларига махсус бағишланган тадқиқотлар Ўзбекистонда жуда кам экан. Тармоқ мутахассисларининг оз сонли тадқиқотлари ҳам айрим ҳуқуқни қўллаш ҳужжатларини такомиллаштириш масалаларига қаратилганлиги билан ажралиб туради. Бунда муаммо илмий-назарий жиҳатдан пухта ўрганилмагани яққол кўзга ташланади.

Юридик техника ва қонунлар сифатини ошириш билан боғлиқ муаммоларнинг кенг қамровлилиги, мураккаблиги сабабли, юридик техникани ўрганиш объекти, предмети, кўлами, доираси, чегараси каби масалалар буйича ҳуқуқшунос олимлар ўртасида турли тортишув, баҳс, мунозаралар, хилма-хил фикрлар, баъзан бир-бирига зид қарашлар ҳам мавжуд. Шу сабабли, ҳалигача фанда ва ҳуқуқий амалиётда қонунлар сифатини оширишда юридик техникани қўллаш билан боғлиқ илмий-назарий қоидалар қатъий ишлаб чиқилганича йўқ – қўйилаётган масала ниҳоятда кенг қамровли, лекин ҳал килиниши ниҳоятда муҳим муаммодир. Гап шундаки, ушбу масалалар ҳам ҳуқуқий назария, ҳам ҳуқуқий амалиёт, ҳам ҳуқуқ ижодкорлиги (қонун яратиш) билан боғлиқ. Шу сабабли, юридик техниканинг ўрганиш объектини белгилашда олимлар турли нуқтаи назардан туриб ўз фикрларини баён қиладилар, унга нисбатан мазмун ва моҳият жиҳатидан турли-туман қоидаларни киритадилар. Натижада юридик техника бир қадар умумийлик, тўғрироғи, ноаниқлик касб этади. Шу боис, ушбу масала бўйича кўпчилик ҳуқуқшунос олимлар томонидан ягона бир фикрга келиниши, юридик техниканинг илмий-назарий қоидалари, уларнинг мазмун ва моҳияти, ижтимоий ҳаётда тутган ўрни каби масалалар қатъий ишлаб чиқилиши лозим.

АҚШ ва Англияда нашр этилган юридик луғатларда юриспруденция позитив ҳуқуқ ҳақидаги фан сифатида формал хусусият касб этиши кайд этилади². Унинг функциялари каторига ҳуқуқий нормалар замирида ётган принципларни белгилаш, уларни лозим даражада таснифлаш, уларнинг ўзаро нисбатини аниқлаш ҳдмда янги ва мураккаб ишларни ҳал қилиш методини белгилаш кабилар киради. Хуллас, юридик техника ҳуқуқ назариясига аниқланиш даражасидаёқ киритилган. Шунга ухшаш манзарага тушунчалар

¹ Бойко Л.М. Законодательная техника (теория и практика): Автореф... дис. канд. юрид. наук. –Тошкент: ИФиПАН, 1984. 22-с.; Гуломова Г. Қонунчилик ва ўзбек юридик терминологияси // «Тил ва ҳуқуқий тарбия» туркумидан илмий-оммабоп рисола. –Тошкент: ДЖА, 2002. 67-б.; Саидов А.Х., Кўчимов Ш.Н. Қонунчилик техникаси асослари. –Тошкент: 2001. 272-б.; Одилқориев Х., Ўзбекистон Республикасида қонун чиқариш жараёни. –Тошкент: Адолат, 1995. 24-б.; Мухитдинова Ф.А. Концепция законодательства и правовой культуры в трудах Фараби. –Ташкент: ТДЮИ, 2002. 30-с.; Нажимов М.К., Сайдуллаев Ш. Қонунчилик техникаси. Ўқув қўлланма. –Тошкент: ТДЮИ, 2008. 184-б.

² Blacks Law Dictionary. 7th ed. -Westpublishing, 2002. – P. 1257; Jowitts Dictionary of English Law. 4th ed. - London, 2003. – P.1316; Schacht J. The Origins of Muhammadan Jurisprudence. 3th ed. – Oxford, 1995. – P.277; Murray J.A New English Dictionary. – Oxford, 1999. Vol. XIV. – P.536; Strauds Judicial Dictionary of Words and Phrases. 8th ed. / Ed. by J. S. James. -London, 1999. Vol.6. – P. 425.; Narvel G.K. Cases and Materials on International Law. -London, 2000. -P.560-565.

аппарати соҳасида ҳам дуч келамиз. Бу ерда «техник» ва «формал-юримдик» тушунчалари айни бир атама – «technical» ёрдамида ифодаланади. Роман-герман мактаби юристи «техника» атамасини ишлатадиган ҳуқуқни тавсифлаш соҳаларида инглиз-америка муаллифлари ундан фойдаланмайдилар.

«Юримдик техника» тушунчаси деярли умумэтироф этилган роман-герман ҳуқуқи мамлакатларида у айни вақтда ҳар хил маъно касб этади. Бу ҳол турли методология, шунингдек «техника» ва «ҳуқуқ» тушунчаларининг серқирралиги ва айни шу сабабли ҳуқуқнинг техник жиҳатларига ҳар хил ёндашилиши мумкинлиги билан изоҳланади. Кўрсатилган мамлакатларда юримдик техника муаммосига нисбатан ёндашувлар ранг-баранг бўлса-да, уларнинг икки турини фарқлаш мумкин: 1) «кенг» ёндашув, бунда юримдик техника умуман ҳуқуқ билан айнийлаштирилади ёки унинг замирида ётади ёхуд ҳуқуқий борликнинг биттадан кўп жиҳатини акс эттиради; 2) «тор» ёндашув, бунда юримдик техника ҳуқуқнинг фақат бир соҳаси – қонунчиликда мавжуд булади. «Кенг» ёндашув Еарбий Европа ҳуқуқий адабиётларида, «тор» ёндашув эса – мустабид шўро тузуми ҳуқуқий адабиётларида (ҳуқуқий таълимот ривожланишининг маълум босқичларида) етакчилик қилади.

Таъкидлаш лозимки, XX аср 60-йилларининг бошларигача юримдик техника муаммосига нисбатан шуро муаллифлари ёндашувларида расмий ҳуқуқий таълимот таъсири деярли сезилмаган. Холбуки, хусусий ҳуқуқни рад этишдан муқаррар тарзда Еарбий Европага хос талқиндаги юримдик техника тушунчасидан воз кечиш зарурияти келиб чиқар эди. Мазкур муаммога нисбатан оммавий-ҳуқуқий ёндашув утган асрнинг 60-йилларида вужудга келди. У «юримдик техника» тушунчасини «қонунчилик техникаси» тушунчаси билан сиқиб чиқаришни назарда тутар эди. Бунда қонунчилик техникаси деганда, шакл ва тўзилиш жиҳатидан мукамал булган норматив ҳужжатларни тайёрлаш ва қабул қилиш усуллари ва методларининг мажмуи тушунилади.

Аслини олганда, тоталитар ёндашувдан фарқли ўлароқ, ҳуқуқ ижодкорлигининг халқчил табиати қабул қилинган қонун ҳужжатлари мамлакат фуқароларининг манфаатларини ифодалашида намоён булади. Бу юримдик техника муаммосига, шу жумладан ҳуқуқ ижодкорлигига янгича ёндашувни акс эттирувчи жуда муҳим қоида ҳисобланади. Умумий ва континентал ҳуқуқ мамлакатларида юримдик техникани тушунишга нисбатан ёндашувлардаги фарқлар белгиланган, лекин ҳали улар муфассал ўрганилганича йўқ. Ҳозирги пайтда: юримдик техника фақат амалий хусусият касб этадими ёки у инструментал ва фундаментал ёндашувларни бирлаштирувчи мураккаб ҳодисами? – деган масала атрофида баҳс кетмокда.

Юримдик техника масалаларини ўрганиш борасидаги ҳозирги вазият ушбу муаммони ўтиш босқичини бошдан кечираётганидан далолат беради.

Буни, бир томондан, муаммога нисбатан эски ёндашувлардан воз кечилгани ва бу борада янги нуктаи назар шаклланаётгани, иккинчи томондан эса, жараённинг тугалланмагани, хусусан, юридик техникани тавсифлаш учун категорияларнинг аниқ тизими мавжуд эмаслиги тасдиқлайди. З.М.Исломов юридик техника ҳуқуқий ҳужжат ва нормаларни қабул қилиш (шарҳлаш, амалга ошириш каби) борасидаги фаолиятдан ташқари, ушбу ҳужжат ва нормаларни такомиллаштириш ва уларнинг самарадорлигини ошириш учун қўлланилиши лозим, деб ҳисоблайди¹.

Юқорида келтириб ўтилган фикр-мулоҳазалар «юридик техника» тушунчаси жуда кенг ва серқирра тушунча, бинобарин, уни турлича таърифлаш мумкин, деган хулосага келиш имконини беради. Бизнинг фикримизча, «юридик техника» категорияси замирида ётувчи «техника» тушунчаси мазмунининг турт даражаси ёки жиҳатига эга булиши мумкин. Уларнинг иккитаси ҳуқуқ доирасидан ташқаридаги категориялар бўлса, қолган иккитаси ҳуқуқий жараёнларни акс эттиради. Биринчиси – кенг жиҳат бўлиб, ҳаётнинг ҳар қандай (ишлаб чиқариш ва ноишлаб чиқариш) соҳасида қўлланиладиган техникани, иккинчиси – тор жиҳат бўлиб, фақат жамиятнинг ноишлаб чиқариш соҳасини (фан, санъат, спорт кабиларни), шу жумладан, ҳуқуқни назарда тутди. Учинчи жиҳат фақат ҳуқуқ соҳасида қўлланиладиган техникани назарда тутди. Тўртинчи жиҳат мазкур тушунча доирасида унинг бир неча кичик турлари фаркланади, булар: ҳуқуқ ижодкорлиги техникаси (қонунчилик техникаси), ҳуқуқни қўллаш, шарҳлаш техникаси, суд нутқи, сўроқ қилиш, нотариал фаолият техникаси ва бошқ.

Ҳуқуқ тизими таркибида юридик техникани тушунишга нисбатан доктринал, норматив ва социологик ёндашувларни фарқлаш мумкин. Бунда доктрина, яъни таълимот даражасида назариясининг формал-юридик ёки «конструкцион» жиҳатлари тўғрисида, ҳуқуқий онг доирасида эса «техник ҳуқуқий тафаккур»² (Ж.Шахт) тўғрисида сўз юритилади. Бизнингча, юридик техниканинг ҳуқуқ назарияси билан ўзаро нисбати, аввало, мазкур назариянинг хусусияти билан белгиланади. Жумладан, Г.Кельзеннинг «соф» Ҳуқуқ назарияси ҳуқуқ конструкциясини унинг тузилиши чўққисидан заминига қадар акс эттириб, техника доирасидан четга чиқмайди³. Аммо у ёки бу таълимотга ноҳуқуқий (фалсафий, сиёсий ва бошқа) жиҳатлар қўшилиши билан юридик техника унинг таркибий қисмларидан биригагина айланади. Умуман олганда, юридик техниканинг таркибий қисми ҳар қандай ҳуқуқий таълимотда мавжуд, десак, хато қилмаган бўламиз.

¹ Международное и национальное уголовное законодательство: проблемы юридической техники. – М., 2004. 17-с.

² Schacht J. The Origins of Muhammadan Jurisprudence. 3th ed. – Oxford, 1995. – P.277.

³ Мухиддинова Ф. Сиёсий ва ҳуқуқий таълимотлар тарихи. – Тошкент: ТДЮИ, 2019. 124-б.

Юридик техниканинг ҳуқуқий онг билан ўзаро нисбати хусусияти асосан ҳуқуқий онг тузилиши билан белгиланади. Хусусан, оммавий нопрофессионал ҳуқуқий онг, одатда, ҳуқуқий психологияга, яъни унинг хиссий, нисбий жиҳатига боғлиқ бўлади. Айни вақтда профессионал ҳуқуқий онг, аввало, ҳуқуқ (унинг тармоқлари, институтлари)ни ва унинг амал қилиш механизмини билишни ўз ичига олади. Худди шу билимлар ва ҳуқуқни қўллаш кўникмалари (яъни, техникаси) мавжуд (ёки етарли) эмаслиги фуқароларни юридик ёрдам сураб мурожаат этишга мажбур қилади. Бинобарин, техник ҳуқуқий тафаккур факат профессионал ҳуқуқий онг таркибий қисмидир.

Ҳуқуқ тизимининг норматив ва социологик даражаларида юридик техника, аввало, ҳуқуқий конструкцияларда шу фарк билан намоён буладики, улар норматив даражада – статик, социологик даражада эса – динамик хусусият касб этади. Бундан хулоса шуки, юридик техника ҳуқуқий тизимнинг ажралмас қисми бўлиб, унда чуқур мазмунга эга, кенг, серқирра ва кўп даражали тушунча назарда тугилади. Бунда техника ҳуқуқ билан бир хил ҳодиса ҳам, ундан ташқаридаги ҳодиса ҳам бўлиши мумкин. Масалан, ҳуқуқ ижодкорлигига ижтимоий ҳодисани ҳуқуқий ҳодисага айлантириш усули, воситаси, йўли (яъни, техникаси) сифатида ёндашиш ва айни вақтда ҳуқуқ ижодкорлигининг ўзида техник жиҳатларни фарқлаш мумкин. Худди шунингдек, процессуал ҳуқуқда ҳуқуқ тармоғини ҳам, моддий ҳуқуқ нормаларини амалга ошириш воситасини (техникасини) ҳам кўриш мумкин.

Тегишли адабиётларда юридик техникани ҳужжатларни «тўғри» тузиш ва нормаларни «тўғри» қўллаш воситаси сифатида маълум даражада идеаллаштиришга мойиллик сезилади¹. Амалда юридик техника нафақат ижобий, балки салбий ҳуқуқий тажриба – манфаатлар курашини, шунингдек айрим юристларнинг касбий маҳорат ва ахлоқийлик (ёки ахлоқсизлик) даражасини акс эттиради. Шунини таъкидлаш лозимки, юридик техника ҳуқуқий борлиқнинг формаллашган томони сифатида ахлоққа нисбатан ҳолисидир. Айни шу сабабли, ундан ахлоқийлик нуқтаи назаридан ҳам, ахлоқсизлик нуқтаи назаридан ҳам фойдаланиш мумкин. Юридик техникадан ахлоқсизлик нуқтаи назаридан фойдаланишга, жумладан, юридик сансалорлик ҳодисаси мисол бўла олиши мумкин.

«Юридик техника» тушунчасининг сермаънолиги ундан илмий тушунча сифатида фойдаланишни қийинлаштиради. Бунда мазкур муаммони

¹ Гуломова Г. Қонунчилик ва ўзбек юридик терминологияси // «Тил ва ҳуқуқий тарбия» туркумидан илмий-оммабоп рисола. –Тошкент: ДЖК, 2002. 67-б.; Одиқориев Ҳ. –Тошкент: Ўзбекистон Республикасида қонунчилик жараёни: назария ва амалиёт масалалари: юрид. фан. док. ... дис. –Тошкент: ЎЗР ФА И.Мўминов номидаги Фалсафа ва ҳуқуқ институти, 1995. 95-б.; Саидов А.Х., Кўчимов Ш.Н. Қонунчилик техникаси асослари. –Тошкент: 2001. 272-б.; Юлдашева З.А. Создание и основные особенности Конституции Республики Узбекистан. Историко-правовые исследования: Автореф. дис. ... канд. юрид. наук. –Ташкент: ТГЮИ, 1997. 24-с.

ечишнинг икки йўли бор: 1) бу тушунчадан воз кечиш ва уни бошқа, аниқроқ тушунча билан алмаштириш; 2) унинг мақбул бир маъносини қўллашни юристлар ўртасида келишиб олиш.

Мазкур тушунча илмий муомаладан ва юристларнинг профессионал лексикасидан кенг ўрин олгани, шунингдек уни алмаштириш учун аниқ бир тушунча мавжуд эмаслиги туфайли биринчи йўлдан фойдаланиш мумкин эмас. Иккинчи йўл ундан фойдаланишнинг дастлабки шарти сифатида мазкур тушунчани илмий жиҳатдан атрофлича ўрганишни, унга таъриф беришни назарда тутати. Унинг қуйидаги вариантини таклиф қилиш бирмунча мақбул кўринади: юридик техника: 1) профессионал юридик фаолиятнинг амалий жиҳатларини; 2) ҳуқуқ назариясининг ва амалдаги ҳуқуқнинг формал-таркибий жиҳатларини; 3) ҳуқуқ шакли, тузилиши ва тилининг мукамаллик даражасини акс эттириш учун мўлжалланган кенг, серқирра категория.

Ўз мазмунига эга бўлган юридик техника муайян контекстда ҳуқуқ билан бирикиши мумкин. Умуман олганда, юридик техника ижтимоий муносабатларни оқилона тартибга солишни таъминлайдиган, ҳуқуқий маконда камчиликларга йўл қўймайдиган ҳуқуқий ҳужжатларнинг аниқлиги, соддалиги, лўндалигига, маълум даражада унификацияланганига эришишга қаратилган юридик жараённи оқилоналаштиришнинг муҳим омили ҳисобланади.

Методик тавсиялар юридик техниканинг асосий қоидалари қаторига ҳуқуқий ҳужжатларни яратишда фойдаланиш мақсадга мувофиқ бўлган қоидаларни киритади. Бизнингча, юридик техника деганда, норматив-ҳуқуқий ва бошқа юридик ҳужжатларни тайёрлаш, расмийлаштириш, эълон қилиш ва тизимга солиш қоидалари, усуллари ва махсус воситалари мажмуини тушунишни таклиф қилувчи нуктаи назар¹ мақбулроқдир. «Юридик техника» тушунчасининг ҳозирги талқинлари шу билан тавсифланадики, улар мазкур тушунчага қонунчилик технологиялари қисмини киритади. **Қонунчилик технологиялари** (юнонча: технология – санъат, маҳорат, кўникма ҳақидаги таълимот) – юридик амалиётда яратилган қоидалар, усуллар ва воситалар бўлиб, уларнинг қўлланилиши маълум ижтимоий гуруҳларга ёки бутун жамиятга зарур бўлган қонун ҳужжати яратилиши ва қабул қилинишини таъминлайди. Шунинг учун ҳам «Юридик амалиёт норматив аҳамиятга эга. Ушбу муайян ҳуқуқий қоидаларда ўз ифодасини топади»².

Ижтимоий-ҳуқуқий маънода қонунчилик технологиялари ёзилган ва ёзилмаган қоидалар, усуллар ва воситалар бўлиб, уларнинг қўлланилиши маълум ижтимоий гуруҳлар ёки бутун жамиятга зарур бўлган қонунни

¹ Исломов З.М. Ўзбекистон модернизациялаш ва демократик тараққиёт сари. –Тошкент: 2005. 256-б.

² Исломов З.М. Давлат ва ҳуқуқ назарияси. – Тошкент: Адолат, 2007. 837-б.

тайёрлаш ва қабул қилишни таъминлайди. Шунингдек, улар қонун чиқарувчиларга ёки жамоатчилик фикрига худди шу мақсадда таъсир кўрсатиш методларидир.

Юқорида айтилганларга қуйидагиларни қўшимча қилиш мумкин: қонунчилик технологиялари ҳуқуқий тартибга солишнинг муайян усуллари, вазифалари ва мақсадларига эришишга қаратилганлиги билан ажралиб туради; улар сифатли қонун қабул қилишга қўмаклашиши, айтилиши вақтда вазифаси асл мақсадларга зид бўлган қонунни қабул қилишдан иборат бўлиши, яъни ҳуқуқ тизимига сохта нормаларни киритишга қаратилиши ҳам мумкин.

Алоҳида таъкидлаш жоизки, қонунчилик технологиялари ҳуқуқ ижодкорлигининг таркибий қисми сифатида юридик техникага ухшаш бўлса-да, лекин ундан бутунлай фарқ қилади. Аслида қонунчилик технологиялари муайян техник усуллар ва воситалар мажмуи сифатида қонуннинг юридик сифатини такомиллаштириш мақсадини кўзлайди.

Хулоса қилиб айтганда, юқоридаги таърифлардан кўриниб турибдики, «юридик техника» тушунчаси бўйича билдирилган нуқтаи назар ва фикр-мулоҳазалар ниҳоятда хилма-хил, баъзан ҳатто бир-бирига қарама-қарши ҳам. Бундай ҳолат муаммонинг муҳимлиги, серқирраллиги ва ҳеч кимни бефарқ қолдирмаслигидан далолат беради. Ҳар қандай вазиятда ҳам масаланинг моҳиятини тўғри акс эттирувчи, унга яқин келувчи, воқеликнинг турли қирраларини ифодаловчи қарашларни умумлаштирган ҳолда, айтиш мумкинки, «юридик техника ҳуқуқий муносабатларни тартибга солиш қоида ва усулларининг энг қулай, махсус воситалари йиғиндиси»¹ бўлгани боис, юридик техника ва унинг таркибий қисмларини давр ўзгаришларига монанд тарзда ҳамини янгича ёндашувлар асосида ўрганиб, таърифлаб бориш талаб этилади.

**ИБРОҲИМОВА ЗУЛХУМОР
СОЛИХ ҚИЗИ**

Тошкент давлат юридик университети таянч докторанти

ЎЗБЕКИСТОН РЕСПУБЛИКАСИДА ОИЛАГА ҚАРШИ ЖИНОЯТЛАРНИНГ ПРОФИЛАКТИКА МАСАЛАЛАРИ

Бугунги кунда жиноятчиликнинг олдини олиш турли хил қарши туриш чораларидан иборат мураккаб мажмуа ҳисобланади. Бундай мажмуа бир-биридан фарқ қиладиган, айтилиши дамда бир-бирини ўз шакли, усуллари, воситалари, субъектлари ва бошқалар билан тўлдириб турадиган турли миқёсларда ўз аксини топади.

¹ Хайитбоев Ф. Юридик техника миллий ҳуқуқий тизимнинг таркибий қисми сифатида // Демократлаштириш ва инсон ҳуқуқлари. 2018. – № 4. 21-б.

Замонавий қарашларга кўра, олдини олиш чораларининг икки даражали тизимидан фойдаланилади, яъни аҳолининг ижтимоий турмуш даражасини яхшилаш, иқтисодиётни барқарорлаштиришга қаратилган умумий чора-тадбирлар мажмуидан иборат умумий ижтимоий даража ҳамда бевосита жиноятлар сабаблари ва шароитларига йўналтирилган махсус криминологик даража¹.

Бироқ, уч даражали ёндашув нисбатан кўпроқ урф бўлган:

1. Умумиҷтимоий (бутун жамият даражасида амалга оширилади);
2. Гуруҳли (турли ғоялар остида бирлашган гуруҳларга қаратилади);
3. Индивидуал (объект – маълум бир шахс), у ўз навбатида қуйидаги турларга бўлинади: а) эрта профилактика; б) бевосита профилактика; в) жиноятлар профилактикаси; д) рецидивлар профилактикаси².

Оилага қарши жиноятларни олдини олишнинг барча таркибий элементлари, шунингдек олдини олиш чораларини амалга ошириш даражалари, фикримизча, умумий стратегияда, яъни ушбу турдаги жиноятчиликни имкон қадар камайтириш мураккаб мақсадига эришиш усули сифатида узоқ вақтга мўлжалланган, оилага қарши жиноятчиликка қарши курашнинг умумий, деталлашмаган режасида бирлаштирилиши керак.

Назаримизда, ушбу стратегиянинг иккита асосий йўналишини ажратиб кўрсатиш мумкин. Биринчиси, ижтимоий институт сифатида оилага қарши жиноятчиликнинг табиатини, яъни ушбу ҳодисани келтириб чиқарадиган сабаблар ва шароитларни бартараф этиш ёки уларнинг оқибатларини пасайтириш мақсадида ушбу омилларни аниқлашга қаратилган бўлиши керак. Бунга эришиш учун эса респондентларнинг 67,4 фоизи жамиятнинг иқтисодий таркибий қисмини такомиллаштириш зарурлигини таъкидлайдилар. Оилага қарши жиноятларни олдини олиш бўйича ижтимоий чоралар, аввало, давлатнинг жамиятнинг асосий хўжайраси сифатида оилага, шунингдек, унинг ҳар бир аъзосига нисбатан алоҳида муносабатига асосланиши керак.

Давлат томонидан оилада қулай ахлоқий-психологик муҳит яратиш бўйича аниқ йўналтирилган чораларнинг ўтказиш аҳамияти ҳақидаги ғояни, О.Л. Крайнева илгари суради, бунда оилалар, биринчи навбатда болали оилаларнинг моддий фаровонлигини ошириш, соғлом турмуш тарзини тарғиб қилиш билан боғлиқ чораларни кўриш, кўп болали ва ижобий тавсифга эга оилаларни ҳар томонлама рағбатлантириш зарурлигини таъкидлайди³.

¹ Теоретические основы предупреждения преступности на современном этапе развития российского общества / под общей ред. Р.В.Журбина, - М.: «Проспект», 2016. – 656 с.

² Старков О.В. Роль криминогенной ситуации в бытовых насильственных преступлениях: автореф. дисс... к.ю.н.: 12.00.08. – М., 1981. – С.12.

³ Крайнева О.Л. Криминологическая характеристика форм криминального насилия. Дисс...кан. юр. наук.: 12.00.08. - Саратов. 2009. С. 178.

Оила ва бола ҳуқуқлари ва манфаатларини ҳимоя қилиш бўйича давлат тизими узоқ даврлардан бери мавжуд бўлган мамлакатларда кадрлар масаласи – бу энг муҳим масала эканлиги яхши тушунилган. АҚШ, Буюк Британия, Германия ва бошқа кўплаб мамлакатларнинг жиноят қонунчилиги болага нисбатан содир этилган ҳуқуқбузарлик ҳолатлари тўғрисида тегишли хизматларга маълум қилмаслик учун жуда кўплаб мутахассисларнинг жавобгарлиги назарда тутилади¹.

Шу муносабат билан биз бир гуруҳ олимларнинг² қуйидаги мақсадлар белгиланган «**Оилани давлат томонидан қўллаб-қувватлаш тўғрисида**»ги махсус қонунни ишлаб чиқиш ва қабул қилиш зарурлигига оид қарашларини қўллаб-қувватлаймиз:

1) оиладаги ҳаёт сифатининг асосий кўрсаткичлари, шу жумладан давлат томонидан оилага кўрсатиладиган ижтимоий хизматларнинг минимал ҳажмига доир минимал ижтимоий стандартларини белгилаш;

2) оилаларнинг иқтисодий мустақиллиги учун шароитлар яратиш, оилаларнинг моддий аҳволини барқарорлаштириш, қашшоқликни енгиш;

3) болали ходимларни меҳнат фаолиятини оилавий вазифаларни бажариш билан қўшиб юритиш учун қулай шароитлар билан таъминлаш;

4) якка тартибдаги меҳнат фаолияти, оилавий тадбиркорликни ривожлантириш учун шароит яратиш;

5) соғлиқни сақлаш, соғлом турмуш тарзини шакллантириш учун шароитлар яратиш;

6) фарзандларни тарбиялаш ва таълим бериш соҳасида оилага ёрдам кўрсатиш;

7) оилалар учун ижтимоий инфратузилмани, оилаларга ижтимоий хизмат кўрсатиш тизимини шакллантириш.

Шунингдек умумий профилактика тадбирларини муваффақиятли амалга ошириш индивидуал профилактикани самарали амалга оширмасдан имконсизлигини ҳамда оилага қарши жиноятлар профилактикаси бўйича алоҳида жиноят турларини ҳисобга олган ҳолда бир қатор қуйидаги профилактик чораларни таклиф қилиш мумкин деб ҳисоблаймиз:

1) оилада нормал ҳаётнинг бузилишини олдини олиш учун барча жамоат бирлашмаларини, фуқароларнинг ўзини ўзи бошқариш органларини, шунингдек ички ишлар органлари саъй-ҳаракатларини профилактика объектига таъсирини максимал даражада ошириш мақсадида бирлаштириш зарур. Бу қийин ҳаётий вазиятга тушиб қолган оилаларни аниқлашга ва уларга конкрет ёрдам кўрсатишга имкон беради, шунингдек, ҳар ҳафта оилага назорат

¹ 309 Пронин А.А. Социально-правовая защита детства в России Монография. - М.: «Директ-Медиа», 2014. С.204.

² <http://www.sovetpamfilova.ru/text/38/?parent=> (обращение 01.08.2016)

ташрифни амалга ошириш, қўшнилар ва оила билан алоқада бўлган бошқа шахслар билан суҳбатлашиш орқали салбий ҳолатдаги динамик ўзгаришларни кузатиб бориш имконини беради;

2) индивидуал профилактиканинг энг кенг тарқалган шакли – бу суҳбатдир. Уни амалга оширадиган шахслар зарур психологик ва педагогик билимларга эга бўлишлари керак. Ҳар бир суҳбатни ўтказиш муайян вазифани ҳал қилиш мақсадини кўздаши шарт;

3) шунингдек, индивидуал профилактика чораларига мунтазам равишда ўтказиладиган рейдлар аҳамиятини юқори деб биламиз (бунда уларнинг иштирокчилари таркибига ҳуқуқни муҳофаза қилувчи идоралар вакиллари (участка нозири, вояга етмаганлар билан ишлаш бўлими ходими), васийлик ва ҳомийлик органлари, туман (шаҳар, маҳалла қўмитаси) жамоатчилик вакиллари киради;

4) тажриба алмашиш ва олдини олиш фаолиятини мувофиқлаштириш мақсадида мунтазам равишда бевосита профилактика субъектлари ва профилактика услубиёти билан шуғулланувчи олимлар иштирокида семинарлар, давра суҳбатлари, конференциялар ва бошқаларни ўтказиш зарур. Оиладаги жиноятчиликка қарши курашиш соҳасидаги мавжуд тажриба ва замонавий илмий ишланмаларни умумлаштириш; тўлиқ ва аниқ профилактик дастурларни амалга ошириш; қонунчиликни сабаблар мажмуасига таъсири нуқтаи назаридан ўрганиш.

Юқорида келтириб ўтганларимиз турли хил профилактика субъектларининг ўзаро самарали таъсири билан бирга, оилага қарши жиноятчиликни камайтириш, охир-оқибат кўплаб оилаларни сақлаб қолинишига олиб келади.

**ИБРОҲИМОВ ЖАМШИД
АБДУҒОФУР ЎҒЛИ**

Юридик фанлар бўйича фалсафа доктори
(PhD)

ТЕРРОРЧИЛИК ХУСУСИЯТИГА ЭГА ЖИНОЯТ СИФАТИДА ҚўПОРУВЧИЛИК ОБЪЕКТНИНГ ЖИНОЯТ-ҲУҚУҚИЙ ТАВСИФИ

Қўпоровчилик жинояти объектининг жиноят-ҳуқуқий тавсифлаш зарурати ушбу жиноятни бошқа турдош жиноятлардан фарқлашнинг ҳамда унинг объектини аниқлашнинг мураккаблиги билан изоҳланади.

Қўпоровчилик жиноятининг **умумий объекти** бу – жиноят қонуни билан жинойий тажовузлардан қўриқланадиган ижтимоий аҳамиятга молик барча бойликлар, манфаатлар ва неъматлар мажмуидир. Жиноятнинг умумий объекти ЖК 2-моддасида умумлаштирилган кўринишда ифодаланган: шахс,

унинг ҳуқуқ ва эркинликлари, жамият ва давлат манфаатлари, мулк, табиий муҳит, тинчлик, инсоният хавфсизлиги.

Бу борада латвиялик жиноят ҳуқуқи бўйича таниқли олим У.Крастиннинг таъкидлашича, жиноятнинг умумий объекти – бу жиноят ҳуқуқ билан ҳимоя қилинган барча манфаатларнинг йиғиндиси бўлса, жиноятнинг махсус объекти – жиноий ҳаракатларнинг бутун гуруҳини қамраб оладиган ўхшаш ёки бир хил, ўзаро боғлиқ манфаатлар бўлади. Ўз навбатида, бевосита объект – бу содир этилган жиноий ҳаракат бевосита қаратилган аниқ манфаатдир¹.

Шу нуқтаи назаридан кўпоровчилик давлатнинг иқтисодий тизимига, давлат ва халқаро хавфсизликка, шунингдек, инсон ҳаёти ва соғлиғи, мулкий манфаатлар, тармоқлар, органлар ва ташкилотларнинг нормал ишлаши, умумий хавфсизлик ва жамоат тартибини таъминлашига таҳдид солади ҳамда унинг умумий объекти сифатида юқорида кўрсатилган ижтимоий муносабатларни кўрсатишимиз мумкин бўлади.

Бунга кўра, агар ЎзР ЖК Махсус қисмининг иккинчи бўлимида тинчлик ва хавфсизликни таъминлашга қаратилган узвий қадриятлар билан бирга махсус объект деб ҳисобласак, мазкур бўлимнинг турли бобларида муҳофаза остига олинган бу қадриятларнинг турли рўйхати бу бобларнинг ҳар бирида ўзининг турдош объектини ташкил этади. Махсус объектнинг мазкур талқинидан келиб чиқиб, терроризм билан боғлиқ жиноятларнинг **махсус объекти** ЖК Махсус қисмининг иккинчи бўлимида белгиланган тинчлик ва хавфсизлик соҳасидаги муносабатлардир.

Терроризм билан боғлиқ жиноятларнинг **турдош объектини** ҳам аниқлаш муҳим аҳамиятга эга. Б.У.Таджиханов таъкидлаганидек, жиноятнинг турдош объекти Ўзбекистон Республикаси ЖК замонавий тузилмаси билан боғлиқ. Муаллифнинг фикрича, ЖК Махсус қисмининг иккинчи бўлимида белгиланган жиноятларнинг турдош объекти бўлиб, халқаро ҳуқуқ-тартибот – яъни, алоҳида давлатлар ҳамда жаҳон ҳамжамиятининг тинчлиги ва хавфсиз ҳолатини таъминловчи ички ва халқаро муносабатлар намоён бўлади². Бизнинг фикримизча, мазкур жиноятлар ЖК Махсус қисми IX боби – Ўзбекистон Республикасига қарши жиноят сифатидаги тавсифи орқали намоён бўлади, яъни, терроризм билан боғлиқ жиноятларнинг турдош объекти – Ўзбекистон Республикасининг суверенитети, ҳудудий яхлитлиги, хавфсизлиги

¹ I. Barbaneagra A., Alecu Gh., Berliba V. et al. Codul penal al Republicii Moldova: Comentariu (Legea nr. 985-XV din 18 aprilie 2002. Cu toate modificarile operate pana la republicare in Monitorul Oficial al Republicii Moldova nr. 72-74/195 din 14.04.2009. Adnotat cu jurisprudenta CEDO si a instantelor nationale.). hisinau: Sarmis, 2009. – P.71.

² Таджиханов Б.У. Терроризм: уголовно-правовой аспект: Дисс. ... канд. юрид. наук. – Ташкент: Академия МВД РУз, 2004. – С.76.

ва бошқа давлатчиликнинг мавжудлиги учун муҳим бўлган ижтимоий муносабатлардир.

Қўпоровчилик жиноятларнинг **бевосита объекти** масаласига тўхталадиган бўлсак, бевосита объект сифатида Жиноят кодекси Махсус қисмидаги тегишли моддаси билан қўриқланадиган ижтимоий муносабатлар тушунилади. Б.У.Таджиханов бу борада бевосита объект икки мазмунга эга – аниқ жиноят қаратилган ҳаққоний воқеилик ҳамда жиноят қонунининг аниқ моддасида шакллантирилган жиноят таркиби аломатлари мажмуи¹, деб ёзади.

Юридик адабиётларда қўпоровчилик билан боғлиқ жиноятларнинг бевосита объекти ҳақида ҳар хил фикр билдирилган. Аксарият муаллифлар қўпоровчилик жиноятининг объекти сифатида «жамоат хавфсизлиги»ни кўрсатадилар. Юридик адабиётларда жамоат хавфсизлигига шахс, жамият ва давлатнинг турли умумхавфли ички таҳдидлардан ҳимояланганлик ҳолати; жамият ҳаёти, унинг институтлари фаолияти ва ривожланиши учун хавфсиз шарт-шароитларни яратиш ва таъминлаш билан боғлиқ муносабатлар тизими; энг муҳим ижтимоий манфаатлар – шахс дахлсизлиги, жамоат осойишталиги, давлат органларининг нормал фаолиятини ҳимоя қилиш ва қўриқлашни таъминлайдиган ижтимоий муносабатлар мажмуидир², деган таърифлар ҳам берилган.

Беларусь Республикаси, Қозоғистон Республикаси, Қирғизистон Республикаси, Россия Федерацияси ва Тожикистон Республикаси Парламентлараро кўмитасининг 1999 йил 15 октябрдаги 9-сон «Хавфсизлик тўғрисида»ги намунавий қонуни 1-моддаси, биринчи қисми 9-хатбошисида жамоат хавфсизлигига «фуқароларнинг ҳаёти, соғлиги ва фаровонлиги, шунингдек, жамият кадриятларининг уларга зарар этказиши мумкин бўлган хавф ва таҳдидлардан ҳимояланганлик ҳолати» деган мазмунда таъриф берилган.

Бу авваламбор, шу билан изоҳланадики, аксарият МДХ давлатлари жиноят қонунларида қўпоровчилик жиноят қонунининг **жамоат хавфсизлиги ва жамоат тартибига қарши жиноятлар** бўлиmidан ўрин олган. Масалан, қўпоровчилик учун жавобгарлик белгиланган моддалар Россия Федерациясида – Жиноят кодексининг 9-бўлими («Жамоат хавфсизлиги ва жамоат тартибига қарши жиноятлар») 24-бобида («Жамоат хавфсизлигига қарши жиноятлар»), Қозоғистон Республикасида – Жиноят кодекси Махсус қисмининг 10-бобида («Жамоат хавфсизлиги ва жамоат тартибига қарши ҳуқуқбузарликлар»), Туркменистонда – Жиноят кодексининг 12-бўлими

¹ Таджиханов Б.У. Терроризм: уголовно-правовой аспект: Дисс. ... канд. юрид. наук. – Ташкент: Академия МВД РУз, 2004. – С.76, 88.

² Егоров В.С. Уголовная ответственность за преступления против общественной безопасности и общественного порядка. – М., 2000. – С. 44.

(«Жамоат хавфсизлиги ва аҳоли саломатлигига қарши жиноятлар») 29-бобида («Жамоат хавфсизлиги ва жамоат тартибига қарши жиноятлар»), Тожикистонда – Жиноят кодексининг 8-бўлими («Жамоат хавфсизлиги ва аҳоли саломатлигига қарши жиноятлар») 21-бобида («Жамоат хавфсизлигига қарши жиноятлар»), Қирғизистонда – Жиноят кодексининг 8-бўлимида («Жамоат хавфсизлиги ва жамоат тартибига қарши жиноятлар»), Украинада – Жиноят кодексининг 9-бўлимида («Жамоат хавфсизлигига қарши жиноятлар») назарда тутилган. Ўзбекистон Республикасида эса, кўпуровчилик жинояти Жиноят кодексининг «Тинчлик ва хавфсизликка қарши жиноятлар»га оид иккинчи бўлимининг «Ўзбекистон Республикасига қарши жиноятлар» деб номланган 9-бобидан ўрин олган.

Қуйида терроризм билан боғлиқ бўлган жиноятларнинг ҳар бирининг **бевосита объектига** тўхталиб ўтсак. Хусусан, А.С.Климосюк кўпуровчиликнинг асосий бевосита объекти бу – мамлакат иқтисодий хавфсизлиги ва муҳофаа салоҳиятини тартибга солувчи, қўшимча бевосита объекти эса, аҳолининг ҳаёти ва соғлиғи деб ҳисоблайди. Шу билан бирга муаллиф кўпуровчилик жинояти предмети сифатида корхона (завод, фабрика), иншоотлар (кўприк, тўғон, тунель, электростанциялар), алоқа йўллари ва воситалари, темир йўл, сув, ҳаво транспорти, аҳоли ҳаёт таъминоти объектлари (сув таъминоти, озиқ-овқат таъминоти пунктлари, озуқа, ёқилғи матеираллари омборлари) ва б.к. кўрсатади¹.

А.Ф.Бантисhev ва А.В.Шамаралар эса, кўпуровчиликнинг бевосита объекти сифатида «мамалкатнинг аҳоли ҳаёти ва саломатлиги, иқтисодий тизим, муҳофаа қобилияти соҳасидаги хавфсизлиги, радиациявий ва экологик хавфсизлик соҳасидаги асосий манфаатлари»ни кўрсатадилар². Шу билан бирга С.И.Селецкий ва Н.А.Кудратовларнинг фикрича, кўпуровчиликнинг бевосита объекти давлатнинг иқтисодий асосий, ички хавфсизлиги, шунингдек, инсонлар ҳаёти ва соғлиғи, иқтисодий хавфсизлик ҳисобланади³. А.Гайворонский эса, «кўпуровчиликнинг бевосита объекти мамлакатнинг миллий хавфсизлигига тегишли бўлган барча объектлар ҳисобланади, зеро, кўпуровчилик натижасида зарар нафақат давлатга, балки инсон ва фуқароларга ҳамда жамиятга ҳам етказилади»⁴. Бундай бевосита объектлар бошқа олимлар томонидан ҳам кўрсатилади. Масалан, В.Я.Таций «кўпуровчиликнинг

¹ Климосюк А.С. Непосредственный объект диверсии (ст. 113 УК Украины) // Problems of Legality. – 2017. – №137. – С.109-110.

² Бантисhev А.Ф., Шамара А.В. Уголовная ответственность за преступления против основ национальной безопасности Украины (проблемы квалификации). – Луганск: ООО «Виртуальная реальность», 2014. – С. 220.

³ Селецкий С.И. Уголовное право Украины. Особенная часть. – Киев: Центр 100 учебной литературы, 2008. – С. 20.

⁴ Гайворонский А. Предмет преступного воздействия при совершении диверсии // Legea si viata. – 2013. – №7. – С. 54-58.

бевосита объекти мамлакатнинг иқтисодий асосий ва ички хавфсизлиги ҳисобланади. Унинг қўшимча объекти сифатида инсонлар ҳаёти, соғлиғи, экологик хавфсизлик ва бошқалар бўлиши мумкин»¹. Ушбу масалани янада тизимли равишда ёритган А.В.Шевчук ва М.Д.Дякурларнинг ёзишича: «Қўпоровчилик – бу қўшобъектли жиноят бўлиб, унда асосий бевосита объект – мамлакатнинг ички ва ташқи хавфсизлиги, қўшимча бевосита объект эса, шахсларнинг ҳаёти ва соғлиғи, мулк, жамоат хавфсизлиги, атроф-муҳит ҳисобланади»².

Молдавиялик ҳуқуқшунос олимлар ҳам қўпоровчиликнинг бевосита объектига нисбатан шундай ёндашувни қўллаб-қувватлайдилар. Хусусан, К.Ульяновскийнинг фикрича, «қўпоровчиликнинг бевосита объекти бўлиб, мамлакатнинг иқтисодий хавфсизлиги ва мудофаа қобилияти ҳисобланади. Қўпоровчиликнинг қўшимча бевосита объекти сифатида инсон ҳаёти ва соғлиғи, мулк ҳуқуқи, атроф-муҳит ва бошқалар бўлиши мумкин»³. Л.Г.Гьирла ва Ю.М.Табарчалар эса, «қўпоровчилик жиноятининг бевосита объекти сифатида давлатнинг иқтисодий хавфсизлиги ва мудофаа қобилияти тан олинади. Қўшимча объект сифатида шахснинг жисмоний дахлсизлиги, ҳаёти ва соғлиғи, мулк муносабатлар ва бошқаларни тан олиш керак»⁴.

Юқоридаги фикрларни қўллаб-қувватлаган ҳолда Ўзбекистон Республикаси ЖК 161-моддасида назарда тутилган қўпоровчилик жиноятининг бевосита объекти иқтисодий асослар ва мудофаа қобилиятини ўзида мужассам этган Ўзбекистон Республикасининг хавфсизлигини таъминлаш билан боғлиқ ижтимоий муносабатлар ҳисобланади. Ушбу жиноятнинг қўшимча бевосита объекти бўлиб, инсон ҳаёти, соғлиғи, корхона, муассаса ва ташкилотлар, иншоот ва қурилмалар, транспорт ва алоқа инфратузилманинг нормал фаолияти, аҳоли саломатлиги кабилар киради.

**НАРМАНОВА КЛАРА
ЭШНАЗАРОВНА**

Тошкент шаҳри Мирзо Улуғбек тумани Ички ишлар органлари фаолиятини мувофиқлаштириш бошқармаси ҳузуридаги тергов бўлими катта терговчиси

ЖИНОЯТЛАРНИ КВАЛИФИКАЦИЯ ҚИЛИШ ТУШУНЧАСИ, ТУРЛАРИ ВА ҲУҚУҚИЙ ОҚИБАТЛАРИ

¹ Бажанов М.И., Баулин Ю.В., Борисов В.И. и д Жиноятларни квалификация қилиш тушунчси, турлари ва ҳуқуқий оқибатларир. Уголовное право Украины: Особенная часть / Под ред. М.И. Бажанова, В.В. Сташиса, В.Я. Ция. – Киев: Одиссей, 2005. – С. 27.

² Шевчук А.В., Дякур М.Д. Уголовное право Украины (Особенная часть). – Черновцы: Чернов. нац. ун-т, 2013.– С.22.

³ Barbaneagra A., Alecu Gh., Berliba V. et al. Codul penal al Republicii Moldova: Comentariu (Cu toate modificarile operate pana la republicare in Monitorul Oficial al Republicii Moldova nr. 72-74/195 din 14.04.2009. Adnotat cu jurisprudenta CEDO si a instantelor nationale.). hisinau: Sarmis, 2009. – P.758.

⁴ Гьирла Л.Г., Табарча Ю.М. Уголовное право Республики Молдова: Часть особенная. Том 2. – Кишиноу: Cartdidact, 2010. – С.413.

Мамлакатимизни демократик янгилашнинг бугунги босқичдаги энг муҳим йўналишларидан бири бу – қонун устуворлиги ва қонунийликни мустаҳкамлаш, шахс ҳуқуқи ва манфаатларини ишончли ҳимоя қилишга қаратилган суд-ҳуқуқ тизимини изчил демократлаштириш ва либераллаштиришдан иборатдир. Бу эса ўз навбатида ҳуқуқни муҳофаза қилувчи орган ходимларидан ушбу концептуал талабларни, шу қаторда содир этилган қилмишларга қонун асосида тўғри ҳуқуқий баҳо бериш орқали одил судловни таъминлаш лозимлигини талаб этади.

Маълумки, шахс қилмишида жиноят қонунида белгиланган аниқ жиноят таркиби барча белгиларининг мавжудлиги жиноий жавобгарликнинг ягона асоси бўлиб ҳисобланади. Шу боис шахснинг содир этган қилмиши жиноят қонунининг аниқ моддасида назарда тутилган бўлсагина, у жиноий жавобгарликка тортилиши мумкин. Шахснинг муайян жиноятни содир этишда айбдорлиги масаласини ҳал этишда тергов органлари, прокурор ёки суд у содир этган қилмишнинг барча белгиларини қамраб олувчи жиноят-ҳуқуқий нормани танлашлари, яъни унинг қилмишини квалификация қилишлари керак. Мадомики, квалификация сўзи лотинча «**qualis**» – «қандай», «қандай сифатли» ва «**facere**» – «қилиш» маъноларини англатади. Таъкидлаш жоизки, жиноятларни квалификация қилиш суриштирув, терговга қадар текширув, дастлабки тергов ва суд органлари томонидан амалга оширилиб, суднинг қонуний кучга кирувчи якуний ҳукми билан мустаҳкамланади.

Жиноятларни квалификация қилиш тушунчаси кенг ва тор маънода қўлланилади, яъни тор маънода квалификация қилиш жиноий-ҳуқуқий нормаларга мувофиқ келувчи ижтимоий хавфли қилмишнинг ҳуқуқий баҳосидир.

Кенг маънода квалификация муайян мантиқий жараён бўлиб, Жиноят кодекси Махсус қисмида назарда тутилган ижтимоий хавфли қилмишни содир этган шахснинг қилмишида жиноят таркиби мавжудлигини аниқлаш бўйича муайян шахсларнинг фаолияти ҳисобланади¹. Шу боис «квалификация» ибораси кўп қирралидир. У қандайдир «тоифа ёки гуруҳга тегишли бўлган ҳодиса ёки предметнинг юқори даражали тайёргарлиги ва хусусияти (баҳоси)ни билдиради. Айнан шунинг учун «квалификация» тушунчаси ҳуқуқ соҳасида қонун нуқтаи назаридан шахсларнинг ижтимоий хавфли хусусиятга эга бўлган хатти-ҳаракатларига ҳуқуқий баҳо беришга хизмат қилади.

Жиноятларни квалификация қилиш – бу содир этилган қилмиш белгилари билан Жиноят кодекси Махсус қисмида назарда тутилган жиноят таркиби белгиларининг бир-бирига тўлиқ мос келишини аниқлаш ва юридик

¹ Рустамбаев М.Х. Ўзбекистон Республикаси жиноят ҳуқуқи курси. Махсус қисм. – Т., 2011. – Б.11.

жиҳатдан мустаҳкамлашдир. Шундай қилиб, ҳар қандай жиноятни квалификация қилиш натижасида муайян ҳолатда жиноят қонунининг қайси нормасини қўллаш мумкинлиги ҳақида хулоса чиқарилади.

Жиноятларни квалификация қилишнинг моҳияти айбдорнинг ахлоқан тузалиши учун етарли ва зарур бўлган жазони қўллаш мақсадида, содир этилган жинояти учун айбдор шахсни жиноий жавобгарликка тортиш, шунингдек бошқа шахслар томонидан янги жиноятлар содир этилишининг олдини олишдан иборатдир. Бу – ҳуқуқни муҳофаза қилувчи органларнинг махсус ҳуқуқий фаолияти ҳисобланиб, ўзида психологик ва мантиқий жараёнларни мужассамлаштиради.

Жиноятларни квалификация қилиш мураккаб фикрлаш жараёни бўлиб, у мантиқий фикрлаш қобилиятини, кўплаб фактлар, белги ва ҳолатларга асосланиб, қилмишга ҳуқуқий баҳо беришни талаб этади. Жиноятларни квалификация қилиш жараёни жиноятларнинг объекти ва объектив томони, субъекти ва субъектив томонларининг юридик аҳамиятга эга бўлган белгиларининг Жиноят кодексига назарда тутилган жиноят таркиби белгиларига аниқ мос келишини аниқлаш заруратини ўрнатади. Масалан, қасддан баданга енгил шикаст етказиш (ЖК 109-м. 2-қ.), безорилик (ЖК 277-м.) жиноятларида объектив томоннинг ташқи белгилари бир хилдек бўлса-да, аммо улар тажовуз объекти билан бир-биридан фарқ қилади. Қасддан баданга енгил шикаст етказиш (ЖК 109-м. 2-қ.) жинояти соғлиққа қарши жиноятларни назарда тутувчи бобда жойлашган бўлса, безорилик (ЖК 277-м.) жинояти эса, жамоат тартибига қарши жиноятларни назарда тутувчи бобда жойлашган ёки «жабрланувчининг ўлишига сабаб бўлган» қасддан баданга оғир шикаст етказиш жинояти учун жавобгарлик Жиноят кодекси 104-моддаси учинчи қисмининг «д» бандида назарда тутилган бўлса, қасддан одам ўлдириш Жиноят кодекси 97-моддасининг биринчи ёки иккинчи қисмига мос келади, бу ерда Жиноят кодекси 104-моддаси учинчи қисмининг «д» бандида назарда тутилган қилмишдаги айб оқибатга нисбатан эҳтиётсизлик шаклида бўлса, Жиноят кодекси 97-моддасида назарда тутилган одам ўлдириш қасддан содир этилади. Ҳар иккала ҳолатда ҳам одам ўлими келиб чиққан бўлса-да, улар бир-биридан субъектив томони бўйича фарқланади.

Бошқача айтганда, **жиноятларни квалификация қилиш содир этилган қилмишга ҳуқуқий баҳо беришни** англатади. Квалификация – жиноят қонуни нормаларини қўллаш усулларида бири ҳисобланади.

Жиноят қонунини қўллаш жиноий ҳисобланмаган қилмишларга ҳам ҳуқуқий баҳо беришни ўз ичига олади. Ўз навбатида жиноятларни квалификация қилиш давлатнинг жиноят- ҳуқуқий соҳада олиб бораётган сиёсатини қўллаб-қувватлайди, жиноят қонуни принципларини амалга оширишнинг зарур шарти ва қонунда кўрсатилган нормаларга таянган ҳолда

одил судловни амалга оширишнинг кафолати ҳамда айбдор ва жабрланувчининг қонуний ҳуқуқ ва манфаатларини таъминлашнинг кафолати ҳисобланади. Шунингдек, у одил судлов органларининг обрўсини кўтариш ва уни қўллаб-қувватлашга кўмаклашади, аниқ суд статистикасини юритишнинг ҳаққоний асоси ҳисобланади ва жинойт қонунида назарда тутилган ижтимоий хавфли қилмишларнинг ҳақиқатан ҳам содир этилганлигини тан олишнинг асоси ва услуби бўлиб хизмат қилади, яъни жинойт қилмишни жинойт бўлмаган қилмишдан фарқлаш вазифасини бажаради.

Квалификация (юримдик баҳо) жинойт процессининг барча босқичларида амалга оширилади. Дастлаб у бирламчи хусусиятга эга бўлади. Содир этилган қилмиш ҳақида батафсил тўлиқ маълумотлар тўпланганидан сўнг қилмишга тўғри, аниқ ҳуқуқий баҳо берилади. Қилмишга тўғри ҳуқуқий баҳо бермасдан туриб, жинойт иши бўйича якуний хулосага келиш мумкин эмас. Шунинг учун ҳам жинойт ишини қўзғатиш учун айбдорнинг қилмишига мантқан мос келувчи тахминий нормани танлаш керак бўлади. Шу билан бирга, қилмишга дастлабки ҳуқуқий баҳо берилиши шарт, чунки дастлабки тергов жараёнида қамокқа олиш тарзидаги эҳтиёт чорасини танлаш учун жинойт иши бўйича гумон қилинаётган шахснинг жинойт қилмиши қасдан содир этилиб, қонунда уч йилдан ортиқ муддатга озодликдан маҳрум қилиш тарзидаги жазони назарда тутган бўлиши керак. Шу боис шахснинг қилмишига у ёки бу даражада ҳуқуқий баҳо бермас- дан туриб, унга нисбатан эҳтиёт чорасини қўллаш мумкин эмас.

Жинойтларни квалификация қилишнинг расмий (легал) ва норасмий (доктринал) турлари мавжуд.

Жинойтларни расмий (легал) квалификация қилиш – бу давлатнинг махсус ваколатга эга бўлган (суриштирув, тергов, прокуратура ва суд) органи ходимлари томонидан жинойт ва бошқа қонун нормалари талаблари асосида содир этилган қилмишга ҳуқуқий баҳо бериш билан боғлиқ фаолиятидир. Жинойт ишлари бўйича улар томонидан қабул қилинган қарорлар ҳуқуқий кучга эга бўлиб, аниқ юримдик ҳужжатларда ўз аксини топади. Масалан, ҳукм чиқариш (ЖПК 454-м.), ҳукми тузиш (ЖПК 465-м.), ҳукмнинг эълон қилиниши (ЖПК 473-м.), айблов хулосаси (ЖПК 379-м.), жинойт ишида айбланувчи тариқасида иштирок этишга жалб қилиш тўғрисидаги қарор (ЖПК 361-м.), жинойт ишини қўзғатиш сабаблари, асослари (ЖПК 322-м.) Ўзбекистон Республикаси Жинойт-процессуал кодексининг (кейинги ўринларда матнда ЖПК деб юритилади) нормаларида ўз аксини топган. Шу нуқтаи назардан жинойтларни тўғри квалификация қилиш учун ҳар бир масъул шахсдан жинойт қонунчилигини яхши билиш, содир этилган қилмишдаги фактик ҳолатларни синчковлик билан ўрганиб, жинойт-ҳуқуқий баҳо бера олиш қобилиятига эга бўлиш талаб этилади.

Расмий квалификация қилиш белгилари қуйидагилар ҳисобланади:

- 1) қилмишга берилган баҳо ҳуқуқий аҳамиятга эга бўлади;
- 2) муайян ҳуқуқий оқибатни келтириб чиқаради;
- 3) квалификация аниқ жиноят иши материалларига тааллуқли бўлади.

Жиноятларни квалификация қилишнинг норасмий (доктринал) турига адвокатлар ва бошқа шахсларнинг ариза ва шикоятларида, оммавий ахборот воситаларида, шунингдек илмий ишлар ва илмий нашрларда ижтимоий хавфли қилмишга у ёки бу даражада ҳуқуқий баҳо берилиши тушунилади. Масалан, «Жиноят кодексига шарҳлар»даги олимларнинг берган шарҳи, оммавий ахборот воситалари ходимларининг у ёки бу жиноят иши бўйича газета ёки журналларда берган мақоласи шулар жумласидан.

Норасмий квалификация юридик оқибатни келтириб чиқармайди, бироқ аксарият ҳолларда оммавий ахборот воситаларида ёритилган маълумотлар қилмишга берилган ҳуқуқий баҳонинг ўзгаришига сабаб бўлиши мумкин. Шундай қилиб, норасмий квалификация расмий квалификация қилишга бевосита таъсир ўтказади.

Норасмий квалификация қилиш белгилари қуйидагилар ҳисобланади:

1) муайян ҳуқуқ ва мажбуриятларни ташкил этмайди; 2) чекланмаган шахслар доирасида амалга оширилади; 3) ўзида илғор фикр ва қарашларни акс эттирган ҳолда ҳуқуқни ўрганишда муҳим аҳамият касб этади; 4) жамоатчилик фикрини шакллантиришга шароит яратади. Шу билан бирга, жиноятларни квалификация қилишнинг турли бос- қичларда амалга оширилиши ва унинг бошқа хусусиятларини инобатга олган ҳолда унинг ўзига хос қуйидаги жиҳатларини баҳолаш мумкин:

бошланғич квалификация – бу бирламчи маълумотлар асосида (жиноят ишини қўзғатиш босқичидаги мавжуд оғзаки ёки ёзма маълумотлар, ариза, шикоятлар ва бошқ.) амалга ошириладиган квалификация;

дастлабки квалификация – бу дастлабки тергов жараёнида (жиноят ишида айбланувчи тариқасида иштирок этиш учун жалб қилиш, айблов хулосаси ва ш.к.) амалга ошириладиган квалификация;

яқуний квалификация – бу суд инстанциялари (апелляция, кассация, назорат тартибида) томонидан амалга ошириладиган квалификация;

тўғри квалификация – бу қонунга аниқ ва тўлиқ мос келувчи квалификация;

ноаниқ квалификация – бу содир этилган қилмиш белгиларига мос келувчи жиноятнинг асосий таркибини тўғри акс эттирувчи, бироқ унинг факультатив белгиларига (квалификация қилинувчи ёки оғирлаштирувчи ҳолатлар) мувофиқ келмаган квалификация;

нотўғри квалификация – қилмишнинг мавжуд белгилари бўйича қонунга мос келмайдиган квалификацияни англатади.

Қилмишга берилган баҳо содир этилган қилмиш белгиларини қамраб олувчи жинойт қонуни нормаси ўрнига бошқа норма қўлланилган, ягона жинойт бир қанча жинойт сифатида баҳоланган ва бир қанча жинойт ягона жинойт сифатида баҳоланган бўлса нотўғри квалификация қилинган деб топилади.

Нотўғри квалификация қилиш ўз ўрнида давлатнинг жиноий-ҳуқуқий соҳада олиб бораётган сиёсатининг амалга ошмай қолишига, жинойт қонуни принципларининг бузилишига, одил судловнинг амалга оширилмай қолишига, айбдор ва жабрланувчиларнинг қонуний ҳуқуқ ва манфаатларининг таъминланмай қолишига, одил судлов органлари обрўсининг тушишига ва фуқароларда одил судловга нисбатан ишончсизликнинг пайдо бўлишига, шунингдек суд статистикасининг нотўғри юритилишига олиб келади.

Шу билан бирга, жинойтларни нотўғри квалификация қилиш жинойт қонунининг вазифаларини амалга оширишга ва унинг кўзланган мақсадига эришишга тўсқинлик қилади ҳамда ижтимоий салбий оқибатларнинг келиб чиқишига сабаб бўлади. Нотўғри квалификация қилишнинг ўзи ҳам муайян ҳолатларда жиноий қилмиш сифатида баҳоланади (масалан, айбсиз кишини жавобгарликка тортиш (ЖК 230-м.), адолатсиз ҳукм, ҳал қилув қарори, ажрим ёки қарор чиқариш (ЖК 231-м.)).

Хулоса ўрнида айтиш мумкинки, жинойтларни тўғри квалификация қилиниши қилмишга нисбатан адолатли жазо тайинланишига ҳамда инсон ҳуқуқ ва манфаатларини сўзсиз ҳимоя қилинишини таъминлайди.

АЙМУРАТОВ БЕКПОЛАТ БЕКБЕРГЕНОВИЧ	Начальник Центра по защите интеллектуальной собственности города Ташкент Агентства по интеллектуальной собственности при Министерстве юстиции Республики Узбекистан
НОРКУВАТОВ САНЖАР РАЖАБОВИЧ	Начальник Отдела защиты авторского права и смежных прав Агентства по интеллектуальной собственности при Министерстве юстиции Республики Узбекистан

ИСТОРИЯ РАЗВИТИЯ И СТАНОВЛЕНИЯ УЗБЕКСКОГО АВТОРСКОГО ПРАВА

История развития и становления отечественного авторского права имеет не столь богата. Признание результатов интеллектуальной деятельности в качестве объектов гражданского оборота имело в место I части Гражданского кодекса Республики Узбекистан, принятой 21 декабря 1995 года. Год спустя в принятой II части Гражданского кодекса Республики

Узбекистан интеллектуальной собственности был посвящен целый раздел. Принятие специального закона об авторском праве – Закона Республики Узбекистан «Об авторском праве и смежных правах» датируется 30 августом 1996 года. В 2006 году закон был принят с изменениями и дополнениями в новой редакции. Так, старая редакция закона распространяла авторское право на произведения, опубликованные либо находящиеся в какой-либо объективной форме на территории Республики Узбекистан, независимо от гражданства авторов и их правопреемников; на произведения, опубликованные либо находящиеся в какой-либо объективной форме за пределами Республики Узбекистан, и признается за авторами (их правопреемниками) – гражданами Республики Узбекистан; на произведения, опубликованные либо находящиеся в какой-либо объективной форме за пределами Республики Узбекистан, и признается за авторами (их правопреемниками) – гражданами других государств в соответствии с международными договорами Республики Узбекистан¹.

В новой редакции Закона сфера действия авторского права была расширена. Так, с 2006 года авторское право в Республике Узбекистан стало распространяться на произведения авторов или иных первоначальных обладателей авторского права, являющихся гражданами Республики Узбекистан или имеющих постоянное место пребывания на территории Республики Узбекистан; на произведения, впервые опубликованные в Республике Узбекистан, независимо от гражданства и постоянного места пребывания их авторов; на произведения, охраняемые в Республике Узбекистан в соответствии с международными договорами Республики Узбекистан².

Старая редакция закона содержала норму, которая гласила, что авторское право распространяется как на опубликованные, так и на неопубликованные произведения (ч.5 ст.5). **Опубликованием** признается выпуск в обращение экземпляров произведения, фонограммы в количестве, достаточном для удовлетворения разумных потребностей публики и, исходя из характера произведения, фонограммы³. Позднее новая редакция Закона была дополнена нормой, распространяющей авторское право на обнародованные и необнародованные произведения. **Обнародование произведения** – это осуществленное с согласия автора действие, которое впервые делает произведение доступным для всеобщего сведения путем его опубликования, публичного показа, публичного исполнения, передачи в эфир

¹ Статья 4 Закона Республики Узбекистан «Об авторском праве и смежных правах» № 272-I от 30.08.1996 г. (старая редакция). URL: <https://lex.uz/acts/44939>

² Статья 4 Закона Республики Узбекистан «Об авторском праве и смежных правах» №ЗРУ-42 от 20.07.2006 г. URL: <https://lex.uz/docs/1023494>

³ Статья 1 Закона Республики Узбекистан «Об авторском праве и смежных правах» № 272-I от 30.08.1996 г. (старая редакция). URL: <https://lex.uz/acts/44939>

или иным способом¹. Представленный ретроспективный анализ истории развития и становления авторского права в Республике Узбекистан позволяет нам сделать вывод, что до 2006 года в Республике Узбекистан авторское право распространялось только на опубликованные и неопубликованные произведения науки, литературы и искусства, а после 2006 года – на обнародованные и необнародованные произведения.

До 2006 года отечественное авторское законодательство содержало понятие «авторский лицензионный договор», по которому автор или его наследник мог передать право использования своего произведения другому лицу (ч.1 ст.40). Также содержалось понятие «авторский договор», по которому автор или его наследник разрешал использовать произведение в тех или иных пределах. Такое размытие понятий порождало сложности, поэтому в новой редакции Закона об авторском праве понятие «авторский лицензионный договор» было исключено, закреплялось только понятие «авторский договор», существенно расширившее субъектный состав договора. Так, если старой редакцией Закона об авторском праве имущественные права на произведение третьему лицу мог уступить только автор или наследник автора, то новой редакцией закона всех этих лиц заменил правообладатель. Считаем такое изменение вполне логичным, поскольку имущественные права на произведения не всегда могут принадлежать автору.

В одном из исследований Всемирной организации интеллектуальной собственности, подготовленном специалистами как развитых, так и развивающихся стран², в отношении передачи имущественных прав на произведение используется только термин «лицензирование». Никаких авторских договоров законодательство большинства стран не признает. Еще одним нововведением новой редакции является закрепление правоотношений, возникающих при купле-продаже программ для электронно-вычислительных машин и баз данных. Часть 2 статьи 42 Закона об авторском праве обязывает автоматическое заключение авторского договора в письменной форме при продаже экземпляров программ для ЭВМ и баз данных, если условия использования программы для ЭВМ и базы данных изложены соответствующим образом на экземплярах программы или базы данных.

Таким образом, ретроспективный анализ развития и становления авторского права позволяет нам сделать вывод о том, что авторское право является относительно новым институтом отечественного законодательства. Однако, тем не менее оно продолжает идти по правильному руслу и развивается.

¹ Статья 3 Закона Республики Узбекистан «Об авторском праве и смежных правах» №ЗРУ-42 от 20.07.2006 г. URL: <https://lex.uz/docs/1023494>

² WIPO Guide on the Licensing of Copyright and Related Rights. Geneva: WIPO, No 897 (E). 2003. - P. 54.

М У Н Д А Р И Ж А

А.А. Отажонов. «Мустақил Ўзбекистон давлатчилиги ва ҳуқуқий тизими: назарий асослар ва ривожланиш жараёнлари» мавзусидаги анжумандаги нутқ	4
М.Т. Турғунов. «Мустақил Ўзбекистон давлатчилиги ва ҳуқуқий тизими: назарий асослар ва ривожланиш жараёнлари» мавзусидаги анжумандаги нутқ	7
А. Ғафуров. Ўзбекистонда Конституциявий назорат институтининг ривожланиши: назарий ва амалий масалалар	9
Ф. Отахонов. Парламент назоратининг ташкилий-ҳуқуқий асосларини такомиллаштириш	15
А.А.Отажонов. Ўзбекистон давлатчилигининг ҳуқуқий тизими ва ривожланиш жараёнлари	23
М.Т. Турғунов. Ўзбекистон Республикасининг давлат мустақиллиги – халқимизнинг энг буюк ютуғи	28
М.А. Тиллабоев. Ягона Ўзбекистон ва инсон ҳуқуқлари	31
Б. Тошев. Мустақиллик йилларида қонунчилик ҳокимияти ривожланишининг ҳуқуқий асослари ва босқичлари	35
М. Баратов. Ўзбекистон Республикаси ҳуқуқий асослари туғилиш ва эврилиш жараёни: Янги Ўзбекистон	39
Б. Исмаилов. Мустақиллик йилларида Ўзбекистонда амалга оширилган коррупцияга қарши ислоҳотлар	50
Н.П. Азизов. Ўзбекистон Республикаси тараққиётининг ҳуқуқий асослари: тадрижий ривожланиши ва устувор йўналишлари	55
Ш.Н.Раҳманов. Халқаро ташкилотларнинг дипломатик ҳуқуқи: Ўзбекистон Республикасининг халқаро ҳуқуқ доктринаси ва амалиёти	61
М.А. Шерматов. Судларда жамоатчилик назорати институтининг ҳуқуқий асосларини такомиллаштириш масалалари	68
Қ.У. Умидуллаев. Ижро органлари фаолиятини рейтинг баҳолаш бўйича тавсиялар	73

G. Xudayberdiyeva. Mustaqillik yillarida intellectual mulk ob'ektlarini innovatsion jarayonlarga kiritishning huquqiy asoslari	78
Б.С. Исмаилов, Ф.А. Мухитдинова. Научно исследовательская работа в юриспруденции – ключевой ресурс нового ренессанса	83
Н.С. Расулова. Сиёсий партияларнинг маҳаллий давлат ҳокимияти вакиллик органларини шакллантиришдаги ўрни	86
Б. Саломов, М. Саламова. Мустақил Ўзбекистонда Адвокатура тизими ҳуқуқий асосларининг яратилиши ва истиқболдаги йўналишлари	92
M.H. Tilavov. Economic psychology and its principles in New Uzbekistan	119
R. Kхоjiyeva. Issues of improving the system of legal protection of persons reporting corruption crimes	120
M. Rajabova. Mustaqil O'zbekiston Respublikasi davlatchiligining huquqiy tizimi	124
Ф.М. Ташев, Р.У. Саъдуллаева. Добрососедские отношения Нового Узбекистана	129
М.С. Болтаев. Тиббий суғурта турларининг ҳуқуқий таҳлили	137
Б. Қаршиев, Б. Хуррамов «Янги Ўзбекистон»нинг ривожланиш тарихи ва стратегик йўналишларининг амалиётга жорий этилиши ..	141
Б. Худайбергенов. Ўзбекистонда банкротлик тўғрисидаги қонун ҳужжатларининг ривожланиши	145
D. Rakhimov The issue of principles of civil service in the legal system of Uzbekistan	150
Ш. Салихова, Н. Юнусова. Юридик кадрларни қайта тайёрлаш ва малакасини ошириш тизимининг ҳуқуқий асоси	155
Ф.Р. Гафуров. Мустақил Ўзбекистон давлатчилиги тарихида валюта назоратининг мустақкам ҳуқуқий тизими – иқтисодий ўсишнинг бош омили	162
А.С. Тошматов. Тезкор-қидирув фаолияти назариясининг ривожланиш босқичлари ва истиқболлари	169
Г.К. Уразбоева. Жамоатчилик назорати: тарихи, мазмуни ва аҳамияти	179

О. Ибрагимов. Киото Конвенцияси: Божхона тартиб-таомилларини соддалаштириш ва уйғунлаштиришнинг муҳим жиҳатлари	184
Ф. Мухитдинова. Янги Ўзбекистонда ўзбек юридик фанининг истиқбол йўли	188
А. Юлдашов. Мустақиллик йилларида Ўзбекистонда интеллектуал мулкка оид давлат сиёсатининг юритилиши	191
Ж.С. Муротов. Масъулияти чекланган ҳамда қўшимча масъулиятли жамиятлар Ўзбекистон Республикасида тадбиркорликка бўлган ҳуқуқларни амалга ошириш шаклларида бири сифатида	196
Н. Тошканов. Ўзбекистон Республикаси давлат шаклининг ривожланиш тенденцияси	199
А. Эминов. Жамоатчилик назорати ривожланишида янги давр	205
Р. Нурматов. Сайлов кодекси – демократия ифодаси	211
Д. Анварова. Хотин-қизларнинг ижтимоий ҳаётда иштироки даражасини ошириш	213
М.Я. Муҳаммадиева. Коррупциянинг олдини олишда фуқаролик жамияти институтларининг роли ва аҳамиятини кучайтириш бўйича БМТ тавсиялари	219
И.Б. Ашуров. Телекоммуникация йўналишида раҳбар кадрларни касбий ривожлантиришнинг тарихий босқичлари ва механизмлари.....	223
И.М. Розиков. Жиноий жазо назариялари бўйича айрим мулоҳазалар	227
В.А. Ruziyev. Yangi O‘zbekiston – yangi qo‘shnichilik	230
Ф.Н. Каримова, М.А. Исомухамедова. Новый Узбекистан – новое соседство	234
С. Холиқов. Миллий хавфсизликни таъминлаш тизимида парламентнинг ўрни: миллий ва хорижий тажриба	239
С.А. Ишанходжаев. Ўзбекистон Республикасида хорижий фуқаролар фуқаролиги бўлмаган шахсларнинг ҳуқуқий ҳолатига оид айрим масалалар	244
Ж.А. Аслонов, Б.И. Исмаилов, О.А. Юсуфжанов. Коррупция феноменини ўрганишдаги илмий назарий ёндашувлар ва	

Ўзбекистон Республикасида коррупцияга қарши курашиш
сиёсати 247

П.А. Маккамбаев. Опыт интеграционного сотрудничество
независимых государств Центральной Азии..... 263

А.Х. Боротов. Хусусий мулкни ҳимоя қилиш соҳасида миллий
қонунчилик иерархияси: маъмурий ҳужжатлардан – фуқаролик-
ҳуқуқий тартибга солишга..... 269

И.Н. Гафаров. АҚШ иқтисоди ривожланишида президентлик
институтининг ўрни..... 276

Х.А. Даминов. Фермерлик фаолиятининг ташкилий-ҳуқуқий
асослари..... 281

Д.М. Тошева. Ўзбекистон Республикасида қонун ижодкорлиги
жараёнини такомиллаштиришнинг ҳуқуқий асослари 286

З.С.Иброҳимова. Ўзбекистон Республикасида оилага қарши
жиноятларнинг профилактика масалалари 293

Ж.А.Иброҳимов. Террорчилик хусусиятига эга жиноят сифатида
қўпуровчилик объектининг жиноят-ҳуқуқий тавсифи 296

К.Э. Нарманова. Жиноятларни квалификация қилиш
тушунчаси, турлари ва ҳуқуқий оқибатлари 301

Б.Б.Аймуратов, С.Р. Норкуватов. История развития
и становления узбекского авторского права 305

**Мустақил Ўзбекистон давлатчилиги
ва ҳуқуқий тизими:
назарий асослар ва ривожланиш жараёнлари**

Ўзбекистон Республикаси давлат мустақиллигининг
30 йиллигига бағишланган
илмий-амалий анжуман материаллари тўплами
(Тошкент, 2021 йил 26 август)